

Table des matières

Introduction	4
Tableau de bord	14
Témoins et carillons	14
Indicateurs	20
Chaînes audio	22
Radio AM-FM stéréo	22
Chaîne audio AM-FM stéréo avec lecteur de disques compacts	24
Chaîne audio AM-FM stéréo avec chargeur à six disques compacts et lecteur de MP3	32
Prise d'entrée auxiliaire (entrée auxiliaire)	40
Renseignements au sujet de la radio satellite	46
Bloc de commande – chauffage et climatisation	51
Chauffage seulement	51
Chauffage-climatisation à commande manuelle	52
Éclairage et phares	54
Phares et feux	54
Clignotants	58
Remplacement des ampoules	59
Commandes du conducteur	67
Commandes d'essuie-glace et de lave-glace	67
Volant réglable	68
Commandes des glaces électriques	70
Rétroviseurs	71
Programmeur de vitesse	72
Serrures et sécurité	78
Clés	78
Serrures	78
Alarme antivol	82

Table des matières

Sièges et systèmes de retenue	86
Sièges	86
Systèmes de retenue	89
Sacs gonflables	106
Dispositifs de retenue pour enfant	117
Pneus, jantes et chargement	137
Pneus	141
Gonflage des pneus	142
Système de surveillance de la pression des pneus	157
Chargement du véhicule	164
Traction d'une remorque	171
Remorquage de loisir	180
Conduite	183
Démarrage	183
Freins	189
Boîte de vitesses	194
Dépannage	213
Feux de détresse	213
Interrupteur de pompe d'alimentation en carburant	213
Fusibles et relais	214
Changement d'un pneu	226
Couple de serrage de l'écrou de roue	235
Surchauffe	236
Démarrage-secours	237
Remorquage	243
Assistance à la clientèle	245
Défauts compromettant la sécurité (É.-U. seulement)	257
Défauts compromettant la sécurité (Canada seulement)	258

Table des matières

Nettoyage	259
Entretien et caractéristiques	265
Compartiment moteur	279
Huile moteur	282
Batterie	288
Liquide de refroidissement du moteur	290
Carburants automobiles	297
Filtre(s) à air	316
Caractéristiques des produits d'entretien et contenances	317
Moteur	321
Accessoires	324
Index	325

Tous droits réservés. Toute reproduction, électronique ou mécanique, y compris la photocopie, l'enregistrement, tout système de mise en mémoire et de récupération de l'information, ainsi que la traduction, en tout ou en partie, est interdite sans avoir obtenu au préalable l'autorisation écrite de MNAO. MNAO peut changer le contenu des informations présentées dans ce guide sans préavis ni aucune obligation de sa part.

Copyright © 2008 MNAO

Introduction

FÉLICITATIONS!

Nous vous félicitons pour l'achat de votre nouveau véhicule Mazda. Veuillez prendre le temps de vous familiariser avec votre véhicule en lisant ce guide. Plus vous en saurez sur votre véhicule, plus vous prendrez plaisir à le conduire, et ce, en toute sécurité.

Pour obtenir plus de renseignements à propos de Mazda et de ses produits, visitez le site Web suivant :

- Aux États-Unis : www.mazdausa.com
- Au Canada : www.mazda.ca

Vous pouvez obtenir des renseignements supplémentaires utiles aux propriétaires de véhicules dans d'autres publications ou consultez la section *Importateurs et distributeurs Mazda* du chapitre *Assistance à la clientèle*.

Ce Guide du propriétaire fournit une description de chaque option et de chaque variante de modèle disponible; par conséquent, certains des articles décrits peuvent ne pas s'appliquer à votre véhicule en particulier. De plus, en raison des cycles d'impression, il est possible que certaines options soient décrites dans le guide avant qu'elles soient disponibles.

N'oubliez pas de remettre le Guide du propriétaire au futur propriétaire si vous décidez de vendre votre véhicule, puisqu'il fait partie intégrante du véhicule.



AVERTISSEMENT : En cas d'accident, l'interrupteur automatique de pompe d'alimentation coupera automatiquement l'alimentation en carburant qui se rend au moteur. L'interrupteur peut également être activé par une vibration soudaine (par exemple, une collision en garant le véhicule). Pour réinitialiser l'interrupteur, consultez la section ***Interrupteur automatique de pompe d'alimentation*** du chapitre ***Dépannage***.

Introduction

SÉCURITÉ ET PROTECTION DE L'ENVIRONNEMENT

Symboles d'avertissement dans ce guide

Comment pouvez-vous réduire le risque de blessures aux occupants? Dans ce Guide du propriétaire, vous trouverez des réponses à ce genre de questions sous forme de



directives mises en évidence par la mention **AVERTISSEMENT** en caractères gras. Ces directives doivent être lues et respectées.

Symboles d'avertissement de votre véhicule

Lorsque vous apercevez ce symbole, il est primordial que vous consultiez la section correspondante du guide avant de toucher ou de tenter de régler quoi que ce soit.



Protection de l'environnement

Chacun doit faire sa part afin de protéger l'environnement. Un usage approprié du véhicule associé au respect des normes relatives à la récupération et à l'élimination des liquides de vidange, des lubrifiants et des produits de nettoyage représentent des facteurs importants dans la poursuite de cet objectif. L'information relative à ce sujet dans ce guide est mise en évidence par le symbole de l'arbre.



Assurez-vous de toujours prendre toutes les précautions nécessaires ou réglementaires lors de la mise au rebut des liquides de vidange de votre véhicule. Consultez les centres locaux de recyclage pour tout renseignement sur le recyclage et la récupération de ces liquides.

Avertissement relatif à la Proposition 65 de l'État de Californie



AVERTISSEMENT : L'État de la Californie reconnaît que les gaz d'échappement des véhicules, certains de leurs constituants et certains composants du véhicule contiennent ou dégagent des substances chimiques qui peuvent causer le cancer et des malformations congénitales ou autres lésions de l'appareil reproducteur. De plus, certains fluides contenus dans le véhicule et certains produits provenant de l'usure de composants contiennent ou émettent des composés chimiques qui sont reconnus en Californie comme cause de cancer et de malformations congénitales.

Introduction

PRÉSENCE DE PERCHLORATE

Certains composants de votre véhicule, tels que les sacs gonflables, les prétendeurs de ceinture de sécurité et les piles boutons, pourraient renfermer du perchlorate. La manipulation de ces composants et la mise à la casse du véhicule au terme de sa vie utile pourraient exiger des précautions particulières. Consultez le site www.dtsc.ca.gov/hazardouswaste/perchlorate pour plus de détails.

RODAGE DE VOTRE VÉHICULE

Votre véhicule n'a pas besoin d'une longue période de rodage. Essayez de ne pas rouler continuellement à la même vitesse au cours des 1 600 premiers kilomètres (1 000 milles). Changez fréquemment de vitesse pour bien roder toutes les pièces mobiles.

Conduisez votre véhicule neuf sur au moins 1 600 km (1 000 milles) avant de tracter une remorque. Consultez la section *Traction d'une remorque* du chapitre *Pneus, jantes et chargement* pour obtenir de plus amples renseignements sur la traction d'une remorque.

N'ajoutez pas de composés modificateurs de friction ni d'huile spéciale pour rodage puisque ces additifs peuvent nuire à l'étanchéité des segments de piston. Consultez la section *Huile moteur* du chapitre *Entretien et caractéristiques* pour obtenir de plus amples renseignements sur l'huile à utiliser.

AVIS SPÉCIAUX

Garanties offertes

La Garantie limitée de véhicule neuf comprend une garantie intégrale, une garantie sur les dispositifs de retenue et une garantie anticorrosion. De plus, votre véhicule peut être couvert contre les défauts des dispositifs antipollution et le mauvais rendement de ceux-ci. Pour obtenir une description détaillée de ce qui est couvert et de ce qui ne l'est pas, consultez le *Livret de garantie* qui accompagne votre *Guide du propriétaire*.

Introduction

Enregistrement des données d'entretien

Les enregistreurs de données d'entretien de votre véhicule recueillent et enregistrent l'information diagnostique du véhicule, notamment les données relatives à la performance ou à l'état de divers systèmes et modules dont il est équipé, par exemple le moteur, l'accélérateur, la direction ou le circuit de freinage. Afin de rendre un diagnostic précis et d'assurer l'entretien approprié de votre véhicule, Mazda North American Operations, Mazda Canada et d'autres ateliers d'entretien et de réparation peuvent accéder aux données de diagnostic en établissant une connexion directe avec votre véhicule lors du diagnostic ou de l'entretien de votre véhicule.

Enregistrement des données d'événement

D'autres modules de votre véhicule, appelés enregistreurs d'événements, peuvent recueillir et enregistrer des données au cours d'une collision ou d'une quasi-collision. L'information enregistrée peut ainsi faciliter l'enquête effectuée sur un événement de ce type. Les modules peuvent enregistrer les données relatives au véhicule et à ses occupants et fournir notamment de l'information sur :

- la façon dont fonctionnaient différents systèmes de votre véhicule;
- le bouclage éventuel des ceintures de sécurité du conducteur et des passagers;
- la mesure (le cas échéant) dans laquelle le conducteur a appuyé sur la pédale d'accélérateur ou de frein;
- la vitesse à laquelle roulait le véhicule;
- la direction dans laquelle le conducteur a tourné le volant.

Pour accéder à cette information, un équipement spécial doit être directement relié aux modules d'enregistrement. Mazda North American Operations et Mazda Canada ne liront pas ces données sans votre autorisation préalable, à moins d'être soumis à une ordonnance du tribunal, à l'application d'une loi, à une instance gouvernementale ou à la demande de tiers détenant un pouvoir légal. Indépendamment de Mazda North American Operations et de Mazda Canada, d'autres organismes pourraient demander l'accès à cette information.

Introduction

Directives spéciales

Dans le but d'assurer votre sécurité, votre véhicule est doté de commandes électroniques perfectionnées.



AVERTISSEMENT : Veuillez lire la section *Systeme de retenue supplémentaire (SRS)* du chapitre *Sièges et systèmes de retenue*. Si ces avertissements et ces directives ne sont pas respectés, les risques de blessures seront accrus.



AVERTISSEMENT : Ne placez JAMAIS un siège d'enfant ou de bébé orienté vers l'arrière sur le siège du passager avant, devant un sac gonflable activé.

Avis aux propriétaires de camionnettes et de véhicules utilitaires



AVERTISSEMENT : Les véhicules utilitaires ont un taux de capotage significativement plus élevé que les autres types de véhicules.

Avant de prendre le volant, veuillez lire attentivement le présent *Guide du propriétaire*. Votre véhicule n'est pas une voiture de tourisme. Comme c'est le cas avec ce type de véhicule, le fait de conduire de façon imprudente peut entraîner la perte de la maîtrise du véhicule, son renversement, des blessures ou la mort.

Utilisation de votre véhicule comme chasse-neige



AVERTISSEMENT : N'utilisez pas ce véhicule pour le déneigement.

Votre véhicule n'est pas équipé de l'ensemble de déneigement.

Introduction

Utilisation de votre véhicule comme ambulance



AVERTISSEMENT : N'utilisez pas votre véhicule comme ambulance.

Votre véhicule n'est pas équipé du préaménagement ambulance.















Introduction

Voici quelques-uns des pictogrammes que vous pourriez trouver sur votre véhicule.

Glossaire des pictogrammes

Avertissement de sécurité		Consultez le Guide du propriétaire	
Protection de l'environnement		Bouclage de la ceinture de sécurité	
Sac gonflable – Avant		Sac gonflable – Latéral	
Point d'ancrage inférieur pour siège d'enfant		Patte d'ancrage pour siège d'enfant	
Circuit de freinage		Freinage antiblocage	
Frein de stationnement		Liquide de frein – sans produits pétroliers	
Sonar de recul		Commande de stabilité	
Commutateur combiné d'éclairage		Feux de détresse	
Phares antibrouillards – avant		Porte-fusibles	
Réinitialisation de la pompe d'alimentation		Essuie-glace – lave-glace	
Dégivrage – désembuage du pare-brise		Dégivrage – désembuage de la lunette arrière	

Glossaire des pictogrammes

Glaces à commande électrique		Condamnation des lève-glaces électriques	
Fonction d'alarme de détresse		Huile moteur	
Liquide de refroidissement du moteur		Température du liquide de refroidissement du moteur	
Laissez refroidir avant d'ouvrir		Batterie	
Ne pas fumer, évitez les flammes et les étincelles		Électrolyte	
Gaz explosif		Avertissement concernant le ventilateur	
Liquide de direction assistée		Maintenez un niveau de liquide approprié	
Témoin d'anomalie du moteur		Filtre à air du moteur	
Filtre à air de l'habitacle		Cric	
Vérifiez le bouchon du réservoir de carburant		Programmeur de vitesse	
Avertissement de basse pression des pneus			

AU SUJET DU PRÉSENT GUIDE

Les informations présentées dans ce guide étaient exactes au moment de mettre sous presse. Mazda peut en changer le contenu sans préavis.

Tableau de bord



Tableau de bord



Tableau de bord

TÉMOINS ET CARILLONS

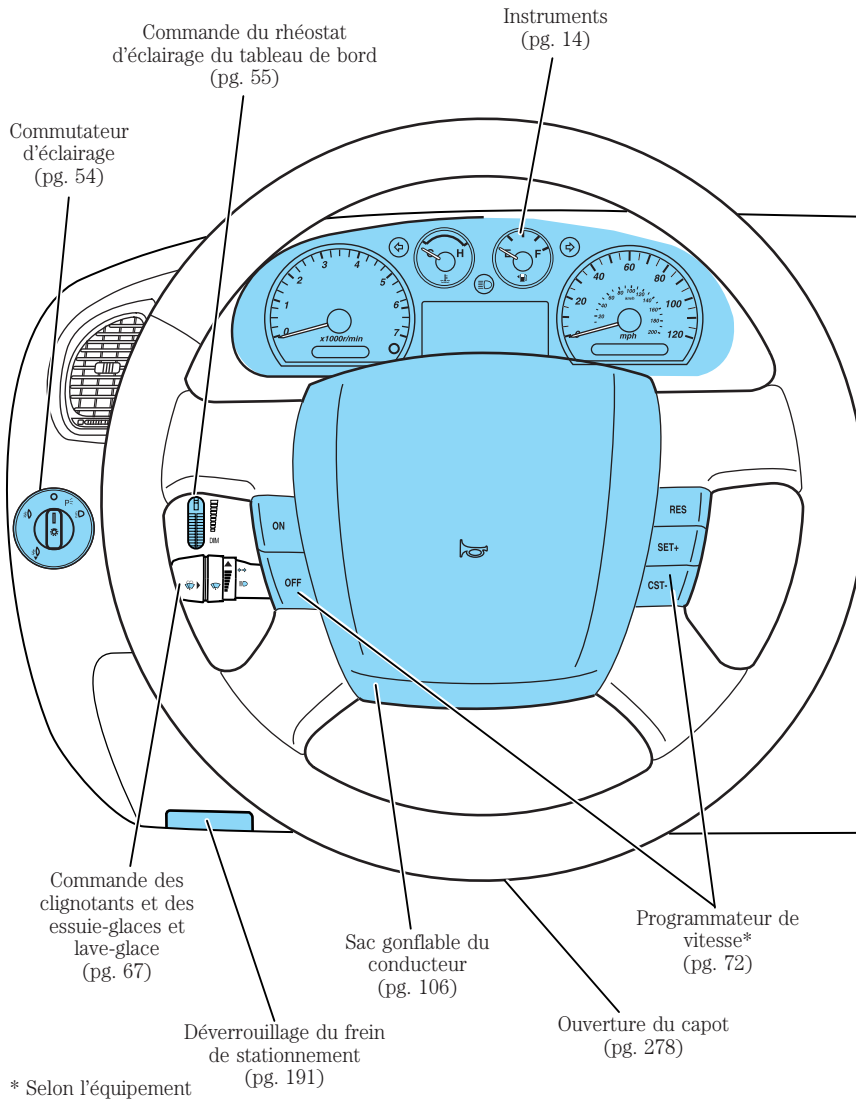

Les témoins et les indicateurs peuvent vous avertir de la présence d'un problème dans l'un des circuits de votre véhicule, qui peut s'aggraver au point de nécessiter des réparations coûteuses. Un témoin peut s'allumer lorsqu'un problème se produit au niveau d'une des fonctions de votre véhicule. Plusieurs témoins s'allument lorsque vous démarrez votre véhicule, pour vérifier que les ampoules fonctionnent. Si un témoin reste allumé après le démarrage du véhicule, référez-vous au témoin respectif du système pour obtenir des renseignements supplémentaires.

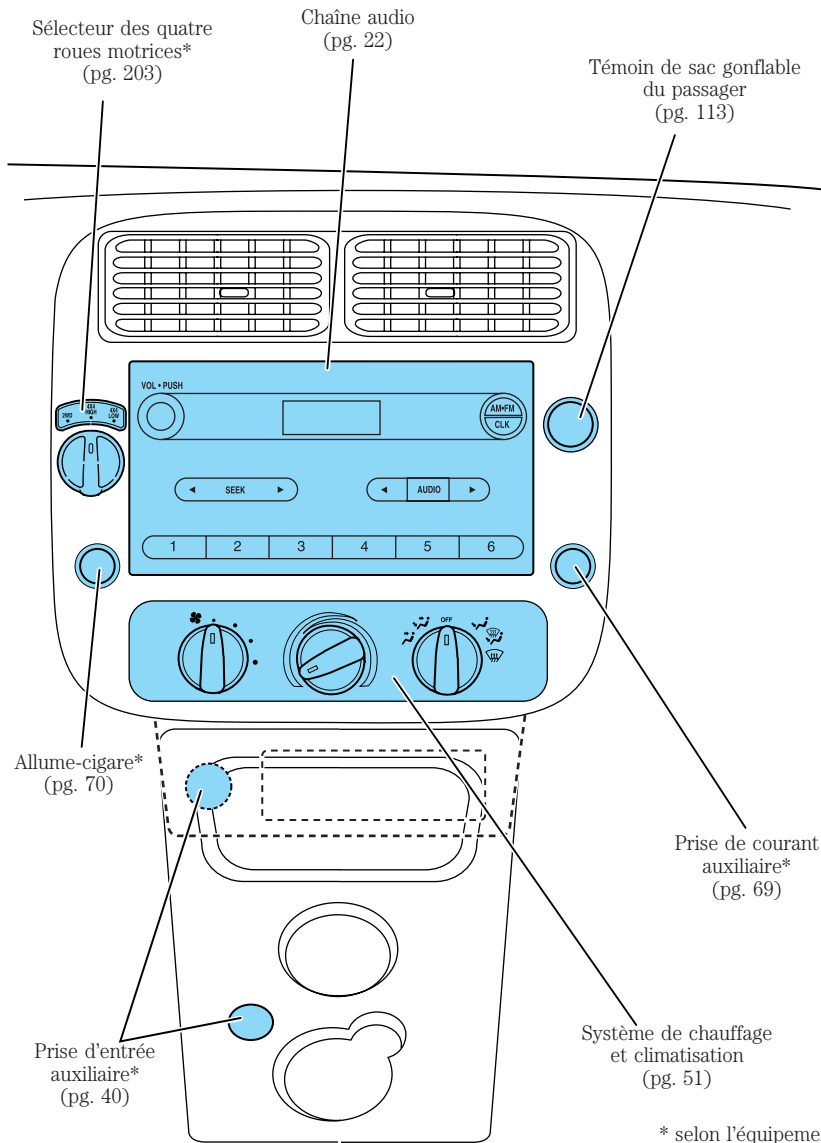
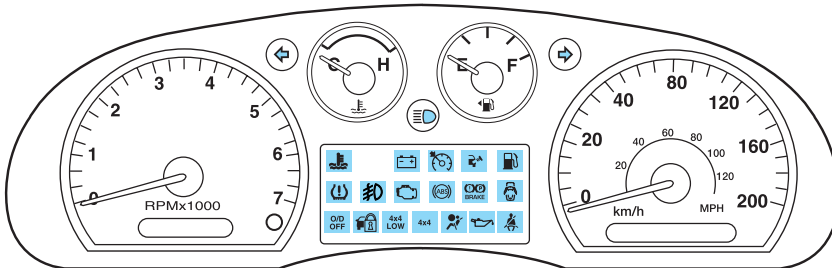
Témoin d'anomalie du moteur :

Le témoin *d'anomalie du moteur* s'allume à l'établissement du contact à titre de vérification de l'ampoule

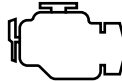

et pour indiquer que le véhicule est prêt en vue des contrôles d'inspection et d'entretien. Le témoin d'anomalie du moteur demeure normalement allumé jusqu'à ce que le moteur soit lancé, puis il s'éteint si aucune anomalie n'est détectée. Toutefois, si après 15 secondes le témoin d'anomalie du moteur clignote huit fois, le véhicule n'est pas prêt en vue des contrôles d'inspection et d'entretien. Consultez la section *Préparation pour les contrôles d'inspection et d'entretien* du chapitre *Entretien et caractéristiques*.

Si le témoin ne s'éteint pas une fois le moteur en marche, cela indique que le circuit d'autodiagnostic embarqué (OBD-II) a détecté une défaillance. Consultez la section *Autodiagnostic embarqués (OBD-II)* dans le chapitre *Entretien et caractéristiques*. Si le témoin clignote, c'est que le moteur produit des ratés pouvant endommager le catalyseur. Conduisez à vitesse modérée (évités les accélérations et les décélérations brusques) et confiez immédiatement votre véhicule à votre concessionnaire autorisé.

Tableau de bord



AVERTISSEMENT : Si le moteur a des ratés, des températures excessives à l'échappement risquent d'endommager le catalyseur, le circuit d'alimentation, le revêtement du plancher du véhicule ou d'autres éléments, et il en résulterait des risques d'incendie.

Témoin du bouchon de réservoir de carburant :

Ce témoin s'allume lorsque le bouchon du réservoir de carburant est mal installé. Si le témoin reste allumé, vérifiez le bouchon de remplissage du réservoir de carburant. La conduite du véhicule avec ce témoin allumé peut entraîner l'activation du témoin d'anomalie du moteur.



Le système peut mettre un certain temps avant de détecter que le bouchon du réservoir de carburant est mal vissé ou qu'il est reposé correctement selon les conditions de conduite et le niveau du carburant dans le réservoir. Consultez la section *Bouchon du réservoir de carburant* du chapitre *Entretien et caractéristiques*.

Témoin du circuit de freinage :

Pour vérifier son fonctionnement, le témoin du circuit de freinage s'allume brièvement à l'établissement du contact, avant le démarrage du moteur, lorsque le commutateur d'allumage passe de la position ON (contact) à la position START (démarrage), ou lorsque le frein de stationnement est serré alors que le contact est établi. Si, dans l'une ou l'autre de ces situations, le témoin du circuit de freinage ne s'allume pas, faites vérifier immédiatement votre véhicule chez votre concessionnaire. Si ce témoin demeure allumé une fois le frein de stationnement desserré, le niveau du liquide de frein est insuffisant ou le répartiteur de freinage est défectueux; faites immédiatement vérifier le circuit de freinage par votre concessionnaire autorisé.



Tableau de bord



AVERTISSEMENT : Il peut s'avérer dangereux de conduire le véhicule alors que le témoin du circuit de freinage est allumé. Une diminution marquée du rendement des freins peut survenir et se traduire par une plus longue distance de freinage. Confiez votre véhicule à votre concessionnaire autorisé. La conduite sur de longues distances lorsque le frein de stationnement est serré peut causer une défaillance du frein et le risque de blessures.

Témoin de défaillance du freinage antiblocage :

Si ce témoin demeure allumé ou clignote continuellement, une anomalie a été détectée. Faites immédiatement vérifier le circuit par votre concessionnaire autorisé. Le circuit de freinage régulier continue de fonctionner normalement, à moins que le témoin de frein soit également allumé.



Témoin des sacs gonflables :

Si ce témoin ne s'allume pas à l'établissement du contact, s'il clignote continuellement ou s'il demeure allumé, faites vérifier le système immédiatement par votre concessionnaire autorisé. Un carillon retentit également lorsqu'une défaillance est décelée au niveau du système de retenue supplémentaire.



Témoin de ceinture de sécurité :

Ce témoin vous rappelle de boucler votre ceinture de sécurité. Le carillon du dispositif de rappel de bouclage de ceinture de sécurité Belt-Minder™ retentit également pour vous rappeler de boucler votre ceinture. Consultez le chapitre *Sièges et systèmes de retenue* pour activer ou désactiver le carillon du dispositif de rappel de bouclage de ceinture de sécurité Belt-Minder™.



Témoin de basse pression des pneus :

Ce témoin s'allume si la pression de gonflage des pneus est basse. Si le témoin reste allumé au démarrage ou pendant la conduite, vérifiez la pression des pneus. Consultez la section *Gonflage des pneus*



Tableau de bord

du chapitre *Pneus, jantes et chargement*. Dès que le contact est établi, ce témoin s'allume pendant trois secondes pour vérifier le fonctionnement de l'ampoule. Si le témoin ne s'allume pas, faites vérifier le système par votre concessionnaire autorisé. Pour obtenir de plus amples renseignements sur ce système, consultez la section *Système de surveillance de pression des pneus* du chapitre *Pneus, jantes et chargement*.

Témoin du circuit de charge de la batterie : Ce témoin s'allume lorsque la batterie ne se charge pas correctement.

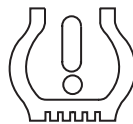

Témoin de pression d'huile moteur : Ce témoin s'allume lorsque la pression d'huile passe sous la plage normale. Consultez la section *Huile moteur* du chapitre *Entretien et caractéristiques*.



Témoin de température du liquide de refroidissement : Ce témoin s'allume quand la température du liquide de refroidissement est élevée. Arrêtez le véhicule dès que possible, coupez le contact et laissez refroidir le moteur. Consultez la section *Liquide de refroidissement du moteur* du chapitre *Entretien et caractéristiques*.



AVERTISSEMENT : Ne retirez jamais le bouchon du vase d'expansion lorsque le moteur tourne ou est encore chaud.

Témoin des phares antibrouillards : Ce témoin s'allume lorsque les phares antibrouillards sont allumés.



Consultez la section *Commande des phares antibrouillards* du chapitre *Éclairage et phares*.

Témoin de bas niveau de carburant : Ce témoin s'allume lorsque le réservoir de carburant est vide ou presque vide. Consultez la section *Jauge de carburant* du présent chapitre.



Tableau de bord

Témoin de porte ouverte : Ce témoin s'allume lorsque le contact est établi et qu'une porte est ouverte.



Témoin O/D OFF (désactivation de la surmultipliée) : Ce témoin s'allume lorsque la fonction de surmultipliée de la boîte de vitesses est désactivée. Consultez le chapitre *Conduite*. **Si ce témoin clignote sans cesse ou s'il ne s'allume pas, faites vérifier votre véhicule dès que possible pour éviter d'endommager la boîte de vitesses.**



Témoin du mode 4 roues motrices gamme basse (selon l'équipement) : Ce témoin s'allume lorsque le mode 4 roues motrices gamme basse est activé.



NOTA : Si ce témoin continue de clignoter, faites vérifier votre véhicule par un technicien qualifié.

Témoin du mode 4 roues motrices gamme haute (selon l'équipement) : Ce témoin s'allume



lorsque le mode 4 roues motrices gamme haute est activé. Il peut également s'allumer lorsque le mode 4 roues motrices gamme basse est activé. Pour obtenir de plus amples renseignements à ce sujet, consultez le chapitre *Conduite*.

NOTA : Si ce témoin continue de clignoter, faites vérifier votre véhicule par un technicien qualifié.

Témoin du système antidémarrage : Ce témoin clignote lorsque le système antidémarrage SecuriLock® est activé.



Témoin du régulateur de vitesse (selon l'équipement) : Ce témoin s'allume lorsque le régulateur de vitesse est en fonction. Le témoin s'éteint à la désactivation du régulateur de vitesse.



Tableau de bord

Témoins des clignotants : Ces témoins s'allument lorsque l'un des clignotants ou les feux de détresse sont mis en fonction. Si ces témoins restent allumés ou clignotent rapidement, il est possible qu'une ampoule soit grillée.



Témoin des feux de route : Ce témoin s'allume lorsque les phares sont allumés en position feux de route.



Carillon avertisseur de rappel de clé dans le commutateur d'allumage : Ce carillon retentit lorsque la clé est restée dans le commutateur d'allumage à la position OFF (arrêt) ou ACC (accessoires) et que la porte du conducteur est ouverte.

Carillon avertisseur de rappel des phares allumés : Ce carillon retentit lorsque les phares ou les feux de position sont allumés alors que le contact est coupé (lorsque la clé n'est pas dans le commutateur d'allumage) et que la porte du conducteur est ouverte.

Carillon avertisseur de porte mal fermée : Ce carillon retentit lorsqu'une porte est ouverte ou mal fermée.

Carillon avertisseur de frein de stationnement serré : Ce carillon retentit lorsque le frein de stationnement est serré, que le moteur tourne et que le véhicule roule à plus de 5 km/h (3 mi/h).

Tableau de bord

INDICATEURS

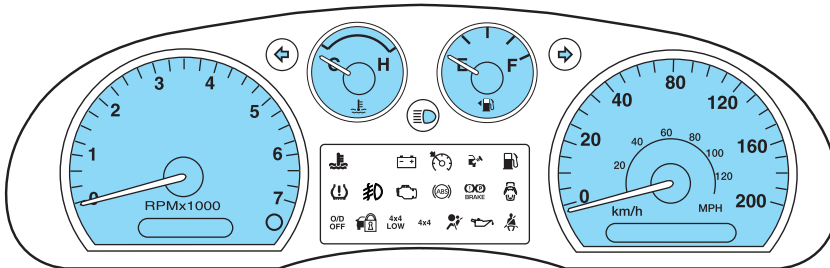

Indicateur de vitesse : Indique la vitesse actuelle du véhicule.

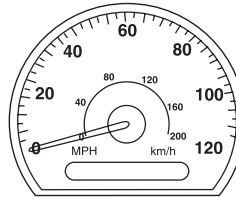

Indicateur de température du liquide de refroidissement :

Indique la température du liquide de refroidissement. À la température normale de fonctionnement, l'aiguille reste dans la plage normale comprise entre « H » et « C ». **Si elle entre dans la plage rouge, le moteur surchauffe. Arrêtez le véhicule dès qu'il est possible et prudent de le faire, coupez le contact et laissez le moteur refroidir.**

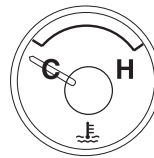

Consultez la section *Liquide de refroidissement du moteur* du chapitre *Entretien et caractéristiques*.



AVERTISSEMENT : Ne retirez jamais le bouchon du vase d'expansion ou le bouchon de radiateur lorsque le moteur est chaud ou en marche, car vous pourriez subir de graves brûlures.

Tableau de bord

Compteur kilométrique : Indique le kilométrage (ou millage) total qu'a parcouru le véhicule.



Compteur journalier : Indique le kilométrage (ou millage) parcouru pendant un trajet particulier.

Appuyez sur cette touche jusqu'à ce que la mention « TRIP » (trajet) apparaisse à l'écran (cela représente le mode compteur journalier).

Pour remettre le compteur journalier à zéro, maintenez de nouveau la touche enfoncée pendant environ deux secondes, jusqu'à ce que le compteur indique 0,0 kilomètres (milles). Appuyez brièvement sur la touche pour alterner entre le compteur journalier et le compteur kilométrique.

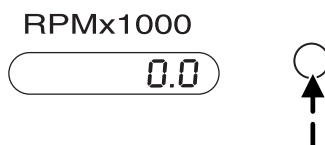

Compte-tours : Indique le régime moteur en tours par minute. Le fait de conduire votre véhicule alors que l'aiguille du compte-tours reste continuellement dans la zone rouge risque d'endommager le moteur.

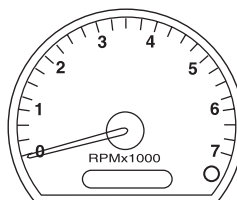

Jauge de carburant : Indique le niveau approximatif de carburant dans le réservoir (lorsque le contact est établi). L'indication du niveau de carburant peut varier légèrement lorsque le véhicule se déplace ou roule dans une côte.

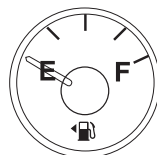

Pendant le plein de carburant, le commutateur d'allumage doit se trouver en position OFF (arrêt) ou ACC (accessoires) pour que l'indication du niveau de carburant soit précise, sinon le relevé de l'indicateur prendra un certain temps à se rétablir après avoir fait le plein. De plus, il faut un minimum de 11 L (3 gallons US) dans le réservoir après le ravitaillement pour que l'indication du niveau de carburant soit précise.

NOTA : Le pictogramme de carburant et la flèche indiquent de quel côté du véhicule est située la trappe de carburant.

Consultez la section *Remplissage du réservoir de carburant* du chapitre *Entretien et caractéristiques* pour obtenir de plus amples renseignements à ce sujet.

Chaînes audio

CHAÎNES AUDIO

Radio AM/FM stéréo (selon l'équipement)

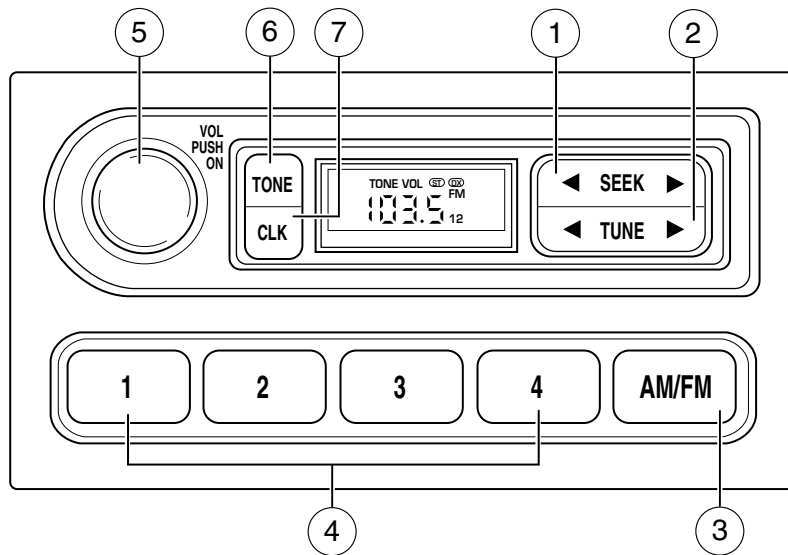





AVERTISSEMENT : La distraction au volant peut causer la perte de maîtrise du véhicule et des blessures. Mazda recommande vivement aux conducteurs de faire preuve d'une grande vigilance lorsqu'ils utilisent un dispositif qui pourrait nuire à leur concentration sur la route. La principale responsabilité du conducteur est la prudence au volant. N'utilisez les téléphones cellulaires et les autres dispositifs non essentiels à la conduite que lorsqu'il est prudent de le faire.

1. **Touche SEEK (recherche automatique)** : Appuyez sur ◀ ou sur ▶ pour rechercher la prochaine station disponible vers le bas ou le haut de la bande de fréquences.

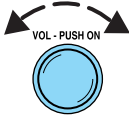
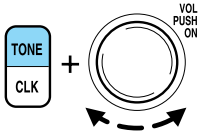

Chaînes audio

2. **Touche TUNE (syntonisation) :** Appuyez sur ◀ ou sur ▶ pour changer les fréquences radio vers le bas ou le haut.

3. **Touche AM/FM :** Appuyez sur cette touche pour choisir une bande de fréquences en mode radio.

4. **Touches de présélection :** Pour régler une station, sélectionnez la bande de fréquences AM, FM1 ou FM2, syntonisez une station, puis appuyez sur une touche de présélection jusqu'à ce que le son revienne.

5. **Bouton PUSH ON (marche-arrêt et commande de volume) :** Appuyez sur le bouton pour mettre en marche ou arrêter la chaîne audio. Tournez le bouton pour augmenter le volume ou le réduire.

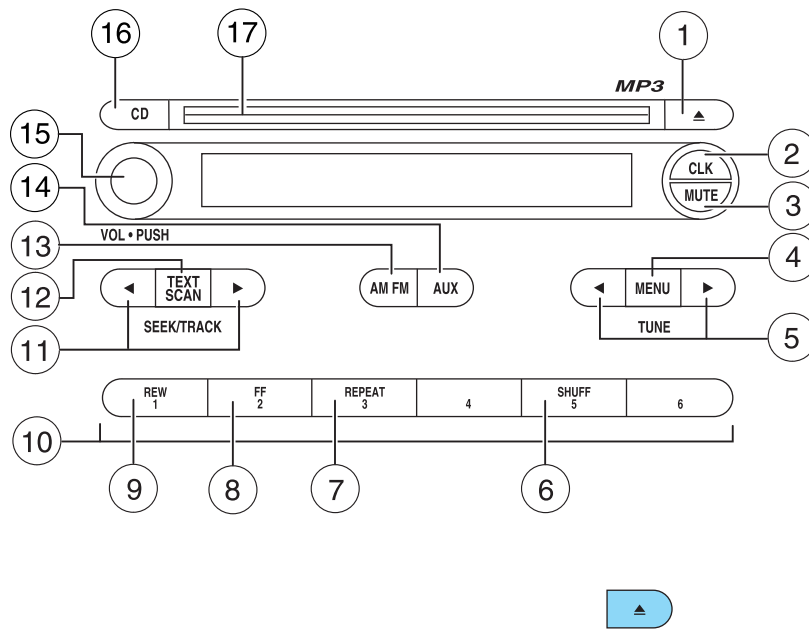
6. **Touche TONE (tonalité) :** Appuyez sur la touche TONE jusqu'à ce que le réglage voulu s'affiche : BASS (graves), TREBLE (aiguës), FADE (équilibre avant-arrière). Tournez la commande de volume pour augmenter/diminuer les niveaux, ou pour déplacer le son de droite à gauche.

7. **Touche CLK (montre) :** Pour régler l'heure, appuyez sur la touche CLK jusqu'à ce que la mention CLOCK SET (réglage de la montre) s'affiche. Continuez à maintenir la touche CLK enfoncée tout en appuyant sur la touche SEEK (recherche automatique) pour faire reculer ◀ ou avancer ▶ les heures.

Chaînes audio



Pour régler les minutes, maintenez enfoncée la touche CLK jusqu'à ce que la mention CLOCK SET s'affiche. Continuez à maintenir la touche CLK enfoncée tout en appuyant sur la touche TUNE (syntonisation) pour faire reculer ◀ ou avancer ▶ les minutes.

Chaîne audio AM/FM stéréo prééquipée radio satellite avec lecteur de disques compacts et MP3 (selon l'équipement)



⚠ AVERTISSEMENT : La distraction au volant peut causer la perte de maîtrise du véhicule et des blessures. Mazda recommande vivement aux conducteurs de faire preuve d'une grande vigilance lorsqu'ils utilisent un dispositif qui pourrait nuire à leur concentration sur la route. La principale responsabilité du conducteur est la prudence au volant. N'utilisez les téléphones cellulaires et les autres dispositifs non essentiels à la conduite que lorsqu'il est prudent de le faire.

Chaînes audio

1. **Touche d'éjection** : Appuyez sur cette touche pour éjecter le disque compact.
2. **Touche CLK (montre)** :
Appuyez sur la touche CLK (montre) jusqu'à ce que la mention SELECT HOUR (sélectionner les heures) ou SELECT MINS (sélectionner les minutes) s'affiche à l'écran. Appuyez sur ◀ MENU ▶ pour régler les heures et les minutes. Avec le contact coupé, appuyez sur la touche CLK (montre) pour afficher l'heure.

3. **Touche MUTE (sourdine)** :
Appuyez sur cette touche pour mettre le son en sourdine. Appuyez de nouveau pour rétablir le son.

4. **Touche MENU** : Appuyez plusieurs fois sur la touche MENU pour parcourir les modes suivants et utilisez ◀ / ▶ pour effectuer les réglages dans le mode sélectionné.

SATELLITE RADIO MENU (menu de la radio satellite) (selon l'équipement) : Pour accéder à ce menu, appuyez sur la touche MENU lorsque le mode radio satellite est activé. Appuyez sur la touche SEEK ▶ (recherche automatique) pour accéder au menu de la radio satellite. Appuyez sur ◀ ou ▶ pour choisir parmi les options suivantes :

- **CATÉGORIE** : Appuyez sur SEEK ▶ ou sur le préréglage N°6 pour accéder au mode catégorie. Appuyez sur ◀ MENU ▶ pour choisir parmi la liste des catégories de chaînes SIRIUS disponibles (musique pop, rock, bulletins d'information, etc.). Lorsque la catégorie souhaitée s'affiche, appuyez sur la touche SEEK ▶ (recherche automatique). Lorsqu'une catégorie est sélectionnée, appuyez sur la touche SEEK (recherche automatique) pour rechercher cette catégorie de chaînes seulement (p. ex., rock). Vous pouvez aussi sélectionner CATEGORY ALL (toutes les catégories) pour rechercher toutes les catégories et les chaînes SIRIUS disponibles.

Chaînes audio

- **SAVE SONG (mémoriser la pièce musicale) :** Appuyez sur la touche SEEK ► (recherche automatique) ou sur la touche de préréglage N°6 pour mémoriser la pièce musicale en cours dans la mémoire du système. (Si vous tentez de mémoriser un événement autre qu'une pièce musicale, l'écran affichera CANT SAVE [mémorisation impossible].) Lorsque la pièce musicale est diffusée sur une des chaînes de radio satellite, le système émet un avertissement sonore. Appuyez sur la touche SEEK ► (recherche automatique) ou sur la touche de préréglage N°6 lorsque l'écran affiche SONG ALERT (avertissement de pièce musicale) et le système passera automatiquement à la chaîne qui diffuse la pièce musicale souhaitée. Vous pouvez mémoriser jusqu'à 20 pièces musicales. Si vous tentez de mémoriser une pièce musicale alors que la mémoire du système est saturée, l'écran affichera REPLACE SONG? (remplacer la pièce musicale?) Appuyez sur la touche SEEK ► (recherche automatique) ou sur la touche de préréglage N°6 pour accéder aux pièces musicales mémorisées, puis appuyez sur ◀ MENU ► pour choisir parmi les pièces musicales mémorisées. Lorsque la pièce musicale que vous souhaitez remplacer apparaît à l'écran, appuyez sur la touche SEEK ► (recherche automatique) ou sur la touche de préréglage N°6. La mention SONG REPLACED (pièce musicale remplacée) s'affichera à l'écran.
- **DELETE SONG (supprimer la pièce musicale) :** Appuyez sur la touche SEEK ► (recherche automatique) ou sur la touche de préréglage N°6 pour supprimer une pièce musicale de la mémoire du système. Appuyez sur ◀ MENU ► pour choisir parmi les pièces musicales mémorisées. Lorsque la pièce musicale que vous souhaitez remplacer apparaît à l'écran, appuyez sur la touche SEEK ► (recherche automatique) ou sur la touche de préréglage N°6. La pièce musicale s'affiche à l'écran afin de confirmer votre choix. Appuyez sur la touche SEEK ► (recherche automatique) ou sur la touche de préréglage N°6 de nouveau et l'écran affiche SONG DELETED (chanson supprimée). Si vous ne souhaitez pas supprimer la pièce musicale courante dans la liste, appuyez sur ◀ MENU ► pour sélectionner soit RETURN (retour) ou CANCEL (annuler).
NOTA : Si aucune pièce musicale n'est en mémoire, l'écran affichera NO SONGS (aucune pièce musicale).

Chaînes audio

- **DELETE ALL SONGS (supprimer toutes les chansons) :** appuyez sur la touche SEEK ► (recherche automatique) ou sur la touche de préréglage N°6 pour supprimer toutes les chansons de la mémoire du système. L'écran affichera ARE YOU SURE? (confirmer la suppression?) Appuyez sur la touche SEEK ► (recherche automatique) ou sur la touche de préréglage N°6 pour confirmer la suppression de toutes les pièces musicales mémorisées et l'écran affichera ALL DELETED (toutes les pièces musicales supprimées).
NOTA : Si aucune pièce musicale n'est en mémoire, l'écran affichera NO SONGS (aucune pièce musicale).
- **ENABLE ALERTS / DISABLE ALERTS (activer les avertissements ou désactiver les avertissements) :** Appuyez sur la touche SEEK ► (recherche automatique) ou sur la touche de préréglage N°6 pour activer ou désactiver les avertissements qui signalent que vos pièces musicales mémorisées sont diffusées sur une des chaînes de radio satellite. (Le réglage par défaut du système est désactivé.) L'écran affichera SONG ALERTS ENABLED/DISABLED (avertissements de pièces musicales activés/désactivés). La liste de menu affichera l'état opposé. Par exemple, si vous avez opté pour l'activation des avertissements de pièces musicales, la liste de menu indiquera DISABLE (désactiver). Les avertissements étant activés, la seule option consiste à les désactiver.

La radio satellite n'est disponible que si vous disposez d'un abonnement SIRIUS valide. Communiquez avec votre concessionnaire autorisé pour connaître la disponibilité de ce service.

AUTOSET (programmation provisoire) : Appuyez sur ◀ MENU ► pour programmer les stations locales les plus puissantes dans les bandes AM, FM1 et FM2 sans effacer les stations mises en mémoire manuellement. Lorsque les six stations les plus puissantes sont programmées, la station correspondant à la touche de présélection 1 est syntonisée. S'il y a moins de six stations assez puissantes, la dernière station mise en mémoire sera assignée aux touches de présélection restantes.

BASS (graves) : Appuyez sur ◀ MENU ► pour augmenter ou diminuer le niveau de volume des graves.

TREBLE (aiguës) : Appuyez sur ◀ MENU ► pour augmenter ou diminuer le niveau de volume des aiguës.

BALANCE (équilibre gauche-droit) : Appuyez sur ◀ MENU ► pour répartir le son entre les haut-parleurs de gauche et de droite.

Chaînes audio

FADE (équilibre avant-arrière) : Appuyez sur ◀ MENU ▶ pour répartir le son entre les haut-parleurs avant et arrière.

Répertoire suivant ou précédent : En mode MP3, appuyez sur ◀ MENU ▶ pour passer au répertoire suivant ou précédent.

Mode fichier plat, répertoire : En mode MP3, appuyez sur ◀ MENU ▶ pour sélectionner le mode de fichier plat ou de répertoire.

Numéro de piste, titre de la pièce musicale, nom de fichier : Utilisez les touches ◀ ou ▶ pour parcourir les options d'affichage MP3 (numéro de piste, titre de la pièce musicale ou nom de fichier).

5. **Touche TUNE (recherche manuelle) :** Appuyez sur ◀

ou sur ▶ pour monter ou descendre manuellement sur la bande de fréquences et aussi pour sélectionner divers réglages en mode de menu.



6. **Touche SHUFF (lecture aléatoire) :** Cette touche

permet de lire de façon aléatoire les pistes courantes d'un disque compact ou MP3. En mode répertoire MP3, appuyez sur cette touche pour écouter les pistes du répertoire en cours dans un ordre aléatoire.



7. **Touche REPEAT (répétition) :** Appuyez sur

cette touche pour répéter la lecture de la piste de disque compact ou MP3 en cours. La sélection sera lue de façon répétée jusqu'à ce que la fonction soit désactivée. Appuyez de nouveau sur la touche REPEAT (répétition) pour désactiver la fonction.



8. **Touche FF (avance rapide) :**

Appuyez sur cette touche pour avancer manuellement dans une piste d'un disque compact ou MP3.



9. **Touche REW (retour rapide) :** Appuyez sur cette

touche pour reculer manuellement dans une piste d'un disque compact ou MP3.



Chaînes audio

10. Touches de présélection :



Pour régler une station, sélectionnez la bande de fréquences AM ou FM. Syntonisez une station, puis appuyez sur une touche de présélection et maintenez-la enfoncée jusqu'à ce que le son revienne. Pour rappeler une station programmée, appuyez brièvement sur la touche de présélection désirée. Vous pouvez enregistrer jusqu'à 18 stations, six en mode AM, six en mode FM1 et six en mode FM2.

En mode radio satellite (selon l'équipement), 18 chaînes peuvent être présélectionnées, six dans chacun des modes SAT1, SAT2 et SAT3. Pour enregistrer les chaînes satellites dans les touches de présélection, syntonisez la chaîne voulue, puis maintenez une touche de présélection enfoncée jusqu'au retour du son.

La radio satellite est uniquement disponible si vous disposez d'un abonnement SIRIUS valide. Communiquez avec votre concessionnaire autorisé pour connaître la disponibilité de ce service.

11. Touches SEEK/TRACK

(recherche



automatique-piste) : Appuyez sur ces touches pour passer à la

station de radio audible précédente ou suivante (◀ ou ▶). En mode lecteur de disques compacts ou MP3, appuyez sur ◀ ou ▶ pour passer à la piste précédente ou suivante du disque.

En mode radio satellite (selon l'équipement), appuyez sur les touches ◀ SEEK ▶ (recherche automatique) pour rechercher la chaîne précédente ou suivante.

En MODE CATEGORY (catégorie), appuyez sur les touches ◀ SEEK ▶ (recherche automatique) pour sélectionner une chaîne au sein de cette catégorie. Appuyez sur les touches ◀ SEEK ▶ (recherche automatique) pour rechercher les chaînes précédentes ou suivantes dans la catégorie sélectionnée. Maintenez les touches ◀ SEEK ▶ (recherche automatique) enfoncées pour rechercher rapidement les chaînes précédentes ou suivantes.

En MODE TEXT (texte), appuyez sur les touches ◀ SEEK ▶ (recherche automatique) pour afficher le texte additionnel précédent ou suivant.

Chaînes audio

La réception satellite est uniquement disponible lorsqu'un abonnement SIRIUS est en vigueur. Communiquez avec votre concessionnaire autorisé pour connaître la disponibilité de ce service.

12. Touche TEXT/SCAN

(texte-balayage automatique) : En mode radio ou lecteur de disques



compacts, appuyez sur cette touche pour écouter un bref extrait des stations de radio ou des pistes du disque compact. Appuyez de nouveau pour annuler cette fonction.

En mode MP3, appuyez sur cette touche pour afficher les 12 caractères suivants du nom de la pièce musicale ou du nom du fichier de la piste et répertoire courant MP3.

Maintenez cette touche enfoncée pour écouter un bref extrait des pistes MP3.

En mode répertoire MP3, maintenez cette touche enfoncée pour écouter un bref extrait de toutes les pistes du répertoire courant. Maintenez de nouveau cette touche enfoncée pour quitter cette fonction.

En mode radio satellite, (selon l'équipement), appuyez brièvement sur cette touche pour afficher les messages textuels de la radio satellite. Maintenez cette touche enfoncée pour écouter un bref extrait des chaînes suivantes. Maintenez de nouveau cette touche enfoncée pour quitter cette fonction.

La radio satellite est uniquement disponible si vous disposez d'un abonnement SIRIUS valide. Communiquez avec votre concessionnaire autorisé pour connaître la disponibilité de ce service.

13. **Touche AM/FM** : Appuyez sur cette touche pour sélectionner la bande de fréquences AM, FM1 ou FM2.



14. **Touche AUX (auxiliaire)** : Appuyez sur cette touche pour accéder aux modes AUX (auxiliaire).



Si votre chaîne audio est équipée de la radio satellite, appuyez sur la touche AUX pour parcourir les modes SAT1, SAT2, SAT3 (mode radio satellite, si disponible) et LINE IN (mode audio auxiliaire, selon l'équipement).

Chaînes audio

La radio satellite est uniquement disponible si vous disposez d'un abonnement SIRIUS valide. Communiquez avec votre concessionnaire autorisé pour connaître la disponibilité de ce service.

15. **Bouton VOL-PUSH (marche-arrêt et commande du volume) :**

Appuyez sur le bouton VOL-PUSH pour mettre la chaîne en fonction ou hors fonction. Tournez ce bouton pour augmenter ou diminuer le volume.



Si le volume est réglé au-dessus d'un certain niveau et que vous coupez le contact sans éteindre la chaîne audio, celle-ci reprendra son fonctionnement à un niveau sonore normal lorsque le contact sera rétabli.

16. **CD (disque compact) :**

Appuyez sur cette touche pour passer en mode lecteur de disques compacts ou MP3. Si un disque compact se trouve déjà dans le système, la lecture de ce dernier commence.



17. **Fente de disque compact :**

Insérez un disque compact, côté étiquette vers le haut.



Chaînes audio

Chaîne Audiophile haut de gamme prééquipée radio satellite avec lecteur à six disques compacts et MP3 intégré à la planche de bord (selon l'équipement)

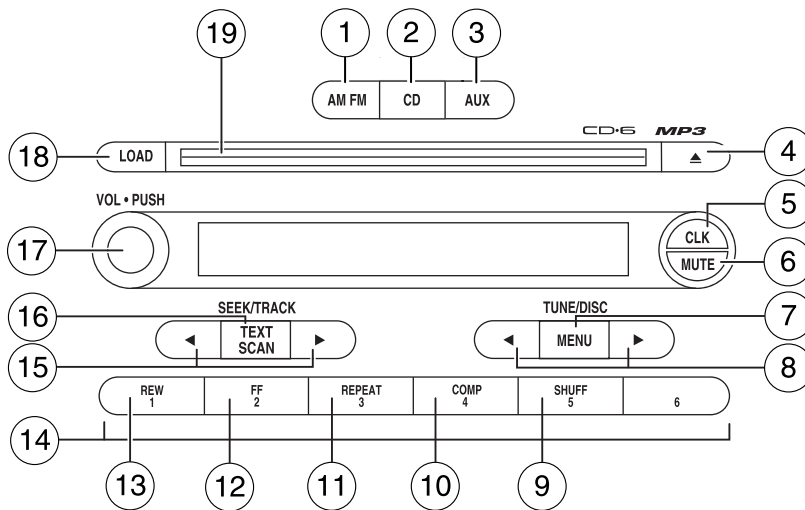

AVERTISSEMENT : La distraction au volant peut causer la perte de maîtrise du véhicule et des blessures. Mazda recommande vivement aux conducteurs de faire preuve d'une grande vigilance lorsqu'ils utilisent un dispositif qui pourrait nuire à leur concentration sur la route. La principale responsabilité du conducteur est la prudence au volant. N'utilisez les téléphones cellulaires et les autres dispositifs non essentiels à la conduite que lorsqu'il est prudent de le faire.

1. **Touche AM/FM :** Appuyez sur cette touche pour sélectionner l'une des bandes de fréquences AM, FM1 ou FM2.
2. **CD (disque compact) :** Appuyez sur cette touche pour passer en mode lecteur de



Chaînes audio

disques compacts ou MP3. Si un disque compact se trouve déjà dans le système, la lecture de ce dernier commence.

3. **Touche AUX (auxiliaire) :**

Appuyez sur cette touche pour accéder aux modes AUX (auxiliaire). Appuyez sur AM/FM pour revenir en mode radio.



Si votre chaîne audio est équipée de la radio satellite, appuyez sur la touche AUX pour parcourir les modes SAT1, SAT2, SAT3 (mode radio satellite, si disponible) et LINE IN (mode audio auxiliaire, selon l'équipement).

La radio satellite est uniquement disponible si vous disposez d'un abonnement SIRIUS valide. Communiquez avec votre concessionnaire autorisé pour connaître la disponibilité de ce service.

4. **EJ (Touche d'éjection de disque compact) :**

Pour éjecter un seul disque compact, appuyez sur la touche d'éjection et sélectionnez le numéro de fente correspondant au disque à éjecter à l'aide des touches de présélection. Maintenez la touche d'éjection enfoncée pour éjecter tous les disques compacts chargés.



5. **Touche CLK (montre) :**

Appuyez sur la touche CLK (montre) jusqu'à ce que la mention SELECT HOUR (sélectionner les heures) ou SELECT MINS (sélectionner les minutes) s'affiche à l'écran. Appuyez sur ◀ MENU ▶ pour régler les heures ou les minutes. Avec le contact coupé, appuyez sur la touche CLK (montre) pour afficher l'heure.



6. **Touche MUTE (sourdine) :**

Appuyez sur cette touche pour mettre le son en sourdine. Appuyez de nouveau pour rétablir le son.



7. **Touche MENU :**

Appuyez sur la touche MENU à plusieurs reprises pour sélectionner les modes suivants et utilisez ◀ ou ▶ pour faire les réglages dans le mode sélectionné.



Chaînes audio

SATELLITE RADIO MENU (menu de la radio satellite) (selon l'équipement) :

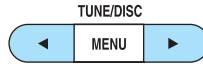

accéder à ce menu, appuyez sur la touche MENU lorsque le mode radio satellite est activé. Appuyez sur la touche SEEK ► (recherche automatique) pour accéder au menu de la radio satellite. Appuyez sur ◀ ou ► pour choisir parmi les options suivantes :

- **CATÉGORIE :** Appuyez sur SEEK ► ou sur le préréglage N°6 pour accéder au mode catégorie. Appuyez sur ◀ MENU ► pour choisir parmi la liste des catégories de chaînes SIRIUS disponibles (musique pop, rock, bulletins d'information, etc.). Lorsque la catégorie souhaitée s'affiche, appuyez sur la touche SEEK ► (recherche automatique). Lorsqu'une catégorie est sélectionnée, appuyez sur la touche SEEK (recherche automatique) pour rechercher cette catégorie de chaînes seulement (p. ex., rock). Vous pouvez aussi sélectionner CATEGORY ALL (toutes les catégories) pour rechercher toutes les catégories et les chaînes SIRIUS disponibles.
- **SAVE SONG (mémoriser la pièce musicale) :** Appuyez sur la touche SEEK ► (recherche automatique) ou sur la touche de préréglage N°6 pour mémoriser la pièce musicale en cours dans la mémoire du système. (Si vous tentez de mémoriser un événement autre qu'une pièce musicale, l'écran affichera CANT SAVE [mémorisation impossible].) Lorsque la pièce musicale est diffusée sur une des chaînes de radio satellite, le système émet un avertissement sonore. Appuyez sur la touche SEEK ► (recherche automatique) ou sur la touche de préréglage N°6 lorsque l'écran affiche SONG ALERT (avertissement de pièce musicale) et le système passera automatiquement à la chaîne qui diffuse la pièce musicale souhaitée. Vous pouvez mémoriser jusqu'à 20 pièces musicales. Si vous tentez de mémoriser une pièce musicale alors que la mémoire du système est saturée, l'écran affichera REPLACE SONG? (remplacer la pièce musicale?) Appuyez sur la touche SEEK ► (recherche automatique) ou sur la touche de préréglage N°6 pour accéder aux pièces musicales mémorisées, puis appuyez sur ◀ MENU ► pour choisir parmi les pièces musicales mémorisées. Lorsque la pièce musicale que vous souhaitez remplacer apparaît à l'écran, appuyez sur la touche SEEK ► (recherche automatique) ou sur la touche de préréglage N°6. La mention SONG REPLACED (pièce musicale remplacée) s'affichera à l'écran.

Chaînes audio

- **DELETE SONG (supprimer la pièce musicale) :** Appuyez sur la touche SEEK ► (recherche automatique) ou sur la touche de préréglage N°6 pour supprimer une pièce musicale de la mémoire du système. Appuyez sur ◀ MENU ► pour choisir parmi les pièces musicales mémorisées. Lorsque la pièce musicale que vous souhaitez remplacer apparaît à l'écran, appuyez sur la touche SEEK ► (recherche automatique) ou sur la touche de préréglage N°6. La pièce musicale s'affiche à l'écran afin de confirmer votre choix. Appuyez sur la touche SEEK ► (recherche automatique) ou sur la touche de préréglage N°6 de nouveau et l'écran affiche SONG DELETED (chanson supprimée). Si vous ne souhaitez pas supprimer la pièce musicale courante dans la liste, appuyez sur ◀ MENU ► pour sélectionner soit RETURN (retour) ou CANCEL (annuler).
NOTA : Si aucune pièce musicale n'est en mémoire, l'écran affichera NO SONGS (aucune pièce musicale).
- **DELETE ALL SONGS (supprimer toutes les chansons) :** appuyez sur la touche SEEK ► (recherche automatique) ou sur la touche de préréglage N°6 pour supprimer toutes les chansons de la mémoire du système. L'écran affichera ARE YOU SURE? (confirmer la suppression?) Appuyez sur la touche SEEK ► (recherche automatique) ou sur la touche de préréglage N°6 pour confirmer la suppression de toutes les pièces musicales mémorisées et l'écran affichera ALL DELETED (toutes les pièces musicales supprimées).
NOTA : Si aucune pièce musicale n'est en mémoire, l'écran affichera NO SONGS (aucune pièce musicale).
- **ENABLE ALERTS / DISABLE ALERTS (activer les avertissements ou désactiver les avertissements) :** Appuyez sur la touche SEEK ► (recherche automatique) ou sur la touche de préréglage N°6 pour activer ou désactiver les avertissements qui signalent que vos pièces musicales mémorisées sont diffusées sur une des chaînes de radio satellite. (Le réglage par défaut du système est désactivé.) L'écran affichera SONG ALERTS ENABLED/DISABLED (avertissements de pièces musicales activés/désactivés). La liste de menu affichera l'état opposé. Par exemple, si vous avez opté pour l'activation des avertissements de pièces musicales, la liste de menu indiquera DISABLE (désactiver). Les avertissements étant activés, la seule option consiste à les désactiver.

La radio satellite n'est disponible que si vous disposez d'un abonnement SIRIUS valide. Communiquez avec votre concessionnaire autorisé pour connaître la disponibilité de ce service.

Chaînes audio

AUTOSET (programmation automatique) : Cette fonction permet de sélectionner les stations locales les plus puissantes sans effacer les stations mises en mémoire manuellement pour les bandes de fréquences AM, FM1 et FM2. Appuyez sur la touche MENU pour y accéder.

Utilisez ◀ MENU ▶ pour effectuer le réglage.

Lorsque les six stations les plus puissantes sont programmées, la station correspondant à la touche de présélection 1 est syntonisée. S'il y a moins de six stations assez puissantes, la dernière station mise en mémoire sera assignée aux touches de présélection restantes.

BASS (graves) : Appuyez sur ◀ MENU ▶ pour augmenter ou diminuer le niveau de volume des graves.

TREBLE (aiguës) : Appuyez sur ◀ MENU ▶ pour augmenter ou diminuer le niveau de volume des aiguës.

BALANCE (équilibre gauche-droit) : Appuyez sur ◀ MENU ▶ pour répartir le son entre les haut-parleurs de gauche et de droite.

FADE (équilibre avant-arrière) : Appuyez sur ◀ MENU ▶ pour répartir le son entre les haut-parleurs avant et arrière.

Répertoire suivant ou précédent : En mode lecteur MP3, appuyez sur ◀ MENU ▶ pour passer au répertoire MP3 suivant ou précédent.

Mode fichier plat, répertoire : En mode lecteur MP3, appuyez sur MENU pour accéder à cette fonction. Utilisez ◀ MENU ▶ pour sélectionner le mode fichier plat ou le mode répertoire.

Numéro de piste, titre de la pièce musicale, nom de fichier : Appuyez sur la touche MENU pour accéder à cette fonction, puis utilisez ◀ / ▶ pour parcourir les options d'affichage MP3 (numéro de piste, titre de la pièce musicale ou nom de fichier).







8. Touches TUNE/DISC

(syntonisation-disque) : En mode radio, appuyez sur ces touches pour passer manuellement à la fréquence

radio précédente ou suivante vers le bas ou vers le haut (◀ / ▶), ou pour sélectionner un autre disque compact ou MP3. Vous pouvez également les utiliser dans le mode de menu pour sélectionner divers réglages.



Chaînes audio

9. **Touche SHUFF (lecture aléatoire)** : Appuyez sur cette touche pour écouter les pistes du disque compact en cours dans un ordre aléatoire. En **mode répertoire MP3**, appuyez sur cette touche pour écouter les pistes du répertoire en cours dans un ordre aléatoire.
- 
10. **Touche COMP (compression)** : En mode lecteur de disques compacts ou MP3, appuyez sur cette touche pour diminuer l'écart de volume entre les passages doux et les passages forts pour une écoute plus harmonieuse.
- 
11. **Touche REPEAT (répétition)** : Appuyez sur cette touche pour répéter la lecture de la piste de disque compact ou MP3 en cours. La sélection sera lue de façon répétée jusqu'à ce que la fonction soit désactivée. Appuyez de nouveau sur la touche REPEAT (répétition) pour désactiver la fonction.
- 
12. **Touche FF (avance rapide)** : Appuyez sur cette touche pour avancer manuellement dans une piste d'un disque compact ou MP3.
- 
13. **Touche REW (retour rapide)** : Appuyez sur cette touche pour reculer manuellement dans une piste d'un disque compact ou MP3.
- 
14. **Touches de présélection** : Pour régler une station, sélectionnez la bande de fréquences AM ou FM. Syntonisez une station, puis appuyez sur une touche de présélection et maintenez-la enfoncée jusqu'à ce que le son revienne. Pour sélectionner une station mise en mémoire, appuyez sur la touche de présélection désirée. Vous pouvez enregistrer jusqu'à 18 stations, six en mode AM, six en mode FM1 et six en mode FM2.
- 

Chaînes audio

En mode radio satellite (selon l'équipement), 18 chaînes peuvent être présélectionnées, six dans chacun des modes SAT1, SAT2 et SAT3. Pour enregistrer les chaînes satellites dans les touches de présélection, syntonisez la chaîne voulue, puis maintenez une touche de présélection enfoncée jusqu'au retour du son.

La radio satellite est uniquement disponible si vous disposez d'un abonnement SIRIUS valide. Communiquez avec votre concessionnaire autorisé pour connaître la disponibilité de ce service.

15. **Touches SEEK/TRACK (recherche automatique-piste) : En mode radio, lecteur de disques compacts ou fichier plat MP3**, appuyez sur ◀ ou ▶



pour passer à la station de radio audible ou piste précédente ou suivante. **En mode de répertoire MP3**, appuyez sur cette touche pour sélectionner la piste suivante ou précédente du répertoire en cours.

En mode radio satellite (selon l'équipement), appuyez sur les touches ◀ SEEK ▶ (recherche automatique) pour rechercher la chaîne précédente ou suivante.

En MODE CATEGORY (catégorie), appuyez sur les touches ◀ SEEK ▶ (recherche automatique) pour sélectionner une chaîne au sein de cette catégorie. Maintenez les touches ◀ SEEK ▶ (recherche automatique) enfoncées pour rechercher rapidement les chaînes précédentes ou suivantes.

En MODE TEXT (texte), appuyez sur les touches ◀ SEEK ▶ (recherche automatique) pour afficher le texte additionnel précédent ou suivant.

La réception satellite est uniquement disponible lorsqu'un abonnement SIRIUS est en vigueur. Communiquez avec votre concessionnaire autorisé pour connaître la disponibilité de ce service.

16. **Touche TEXT/SCAN (texte-balayage automatique) : En mode radio ou lecteur de disques compacts**, appuyez sur cette touche pour écouter un bref extrait des stations de radio ou des pistes du disque compact. Maintenez de nouveau cette touche enfoncée pour quitter cette fonction.



Chaînes audio

En mode MP3, appuyez sur cette touche pour afficher les 12 caractères suivants du nom de la pièce musicale ou du nom du fichier de la piste et répertoire courant MP3.

Maintenez cette touche enfoncée pour écouter un bref extrait des pistes MP3.

En mode répertoire MP3, maintenez cette touche enfoncée pour écouter un bref extrait de toutes les pistes du répertoire courant. Appuyez de nouveau pour annuler cette fonction.

En mode radio satellite, (selon l'équipement), appuyez brièvement sur cette touche pour afficher les messages textuels de la radio satellite. Maintenez cette touche enfoncée pour écouter un bref extrait des chaînes suivantes. Maintenez de nouveau cette touche enfoncée pour quitter cette fonction.

La radio satellite est uniquement disponible si vous disposez d'un abonnement SIRIUS valide. Communiquez avec votre concessionnaire autorisé pour connaître la disponibilité de ce service.

17. **Bouton VOL-PUSH (marche-arrêt et commande du volume)** : Appuyez sur le bouton VOL-PUSH pour mettre la chaîne en fonction ou hors fonction. Tournez ce bouton pour augmenter ou diminuer le volume.

VOL - PUSH



Si le volume est réglé au-dessus d'un certain niveau et que vous coupez le contact sans éteindre la chaîne audio, celle-ci reprendra son fonctionnement à un niveau sonore normal lorsque le contact sera rétabli.

18. **Touche LOAD (chargement)** : Appuyez sur cette touche pour charger un disque compact.

LOAD

Pour charger un disque compact dans une fente spécifique, appuyez sur la touche LOAD (chargement) et sélectionnez le numéro de la fente dans laquelle vous désirez charger le disque à l'aide des touches de présélection. Appuyez sur la touche LOAD (chargement) et maintenez-la enfoncée pour charger automatiquement jusqu'à six disques.

19. **Fente de disque compact** : Insérez un disque compact, l'étiquette vers le haut.



Chaînes audio

Prise d'entrée auxiliaire (entrée auxiliaire)

⚠ AVERTISSEMENT : La distraction au volant peut causer la perte de maîtrise du véhicule et des blessures. Mazda recommande vivement aux conducteurs de faire preuve d'une grande vigilance lorsqu'ils utilisent un dispositif qui pourrait nuire à leur concentration sur la route. La principale responsabilité du conducteur est la prudence au volant. N'utilisez les téléphones cellulaires et les autres dispositifs non essentiels à la conduite que lorsqu'il est prudent de le faire.

Votre véhicule peut être équipé d'une prise d'entrée auxiliaire (ALJ). La prise d'entrée auxiliaire permet de brancher votre lecteur de musique portatif à la chaîne audio du véhicule. Les données audio du lecteur de musique portatif sont transmises à haute fidélité par les haut-parleurs du véhicule. Pour réaliser un rendement optimal, respectez les directives suivantes pour brancher votre lecteur de musique portatif à la chaîne audio.

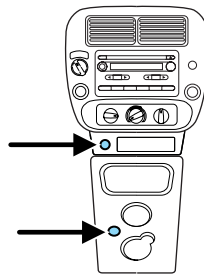

Matériel nécessaire :

1. Tout lecteur de musique portatif conçu pour être utilisé avec un casque d'écoute
2. Une rallonge audio dotée de connecteurs stéréo mâles de 3,5 mm (1/8 po) à chaque extrémité

Pour lire votre lecteur de musique portatif au moyen de la prise d'entrée auxiliaire :

1. Commencez en laissant le véhicule stationné et la chaîne hors fonction.
2. Assurez-vous que la pile de votre lecteur de musique portatif est neuve ou chargée à fond et que le lecteur est hors fonction.
3. Branchez une extrémité de la rallonge audio à la sortie du casque de votre lecteur et l'autre extrémité à la prise d'entrée auxiliaire de votre véhicule.
4. Mettez la chaîne audio en fonction en syntonisant une station FM ou en insérant un disque compact dans la chaîne. Réglez le volume à un niveau agréable.

Chaînes audio

5. Mettez le lecteur de musique portatif en fonction et réglez le volume à la moitié de la plage.
6. Appuyez à maintes reprises sur la touche AUX (auxiliaire) de la chaîne du véhicule jusqu'à ce que LINE IN (mode audio auxiliaire) apparaisse à l'écran.
Vous devriez entendre le son de votre lecteur de musique portatif bien qu'il puisse être faible.
7. Réglez le son de votre lecteur de musique portatif jusqu'à ce qu'il atteigne le niveau de la station FM ou du disque compact en alternant plusieurs fois entre les touches AUX (auxiliaire) et FM ou CD.

Dépannage :

1. Ne branchez pas la prise d'entrée audio à une sortie de niveau ligne. Les sorties de niveau ligne sont conçues pour être branchées à une chaîne stéréo classique et ne sont pas compatibles avec la prise d'entrée auxiliaire. La prise d'entrée auxiliaire ne fonctionne correctement qu'avec les dispositifs dotés d'une sortie pour casque d'écoute et d'une commande de volume.
2. Afin d'éviter la déformation acoustique et une qualité sonore moindre, ne réglez pas le volume du lecteur de musique portatif plus haut qu'il n'est nécessaire pour mettre au même niveau le volume du disque compact ou de la radio FM de votre chaîne audio. Nombre de lecteurs de musique portatifs offrent différents niveaux de sortie; tous les lecteurs ne doivent donc pas être réglés au même niveau. Le son de certains lecteurs est optimal à plein volume et le son de certains autres est meilleur à un volume plus faible.
3. Si la musique est déformée à un niveau d'écoute plus bas, diminuez le volume du lecteur de musique portatif. Si le problème persiste, remplacez ou rechargez les piles du lecteur de musique portatif.
4. Le lecteur de musique portatif doit être commandé de la même façon que lorsqu'il est utilisé avec le casque d'écoute car la prise d'entrée auxiliaire ne commande aucunement (lecture, pause, etc.) le lecteur de musique portatif branché.
5. Pour des raisons de sécurité, ne branchez pas votre lecteur de musique portatif et n'en réglez pas les paramètres lorsque le véhicule roule. De plus, lorsque le véhicule roule, rangez le lecteur de musique portatif en un endroit sûr, comme la console centrale ou la boîte à gants. La longueur de la rallonge audio doit être suffisante pour ranger le lecteur de musique portatif en toute sécurité lorsque le véhicule roule.

Chaînes audio

GÉNÉRALITÉS – CHAÎNE AUDIO

Fréquences radio :

Les fréquences radio AM et FM sont déterminées par le Conseil de la radiodiffusion et des télécommunications canadiennes (CRTC) et, aux États-Unis, par la « Federal Communications Commission » (FCC). Ces fréquences sont :

AM – 530; 540 à 1 700; 1 710 kHz;

FM – 87,7; 87,9 à 107,7; 107,9 MHz.

Facteurs pouvant influencer la réception radio :

Trois facteurs peuvent avoir un impact sur la réception radio :

- Distance et puissance : plus vous vous éloignez d'une station FM, plus le signal, et conséquemment la réception, sont faibles.
- Relief : les collines, les montagnes, les immeubles, les lignes de transport d'électricité, les clôtures électriques, les feux de signalisation et les orages peuvent nuire à la réception.
- Réception de signaux puissants avec surcharge : lorsque vous croisez une antenne émettrice, un signal plus puissant peut se faire entendre et annuler le signal de la station affichée.

Soins à apporter au lecteur de disques compacts et aux disques compacts

À faire :

- Saisir les disques par leur pourtour uniquement.
(Ne jamais toucher la surface de lecture du disque).
- Inspecter les disques avant la lecture.
- Nettoyer les disques seulement avec un produit de nettoyage homologué pour disques compacts.

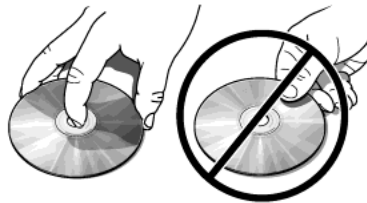

Chaînes audio

- Essuyer les disques du centre vers l'extérieur.



À ne pas faire :

- Laisser les disques exposés pendant une longue période à la lumière directe du soleil ou à la chaleur.
- Nettoyer le disque par un mouvement circulaire.

Les lecteurs de disques compacts sont conçus pour lire les disques compacts audio commerciaux de 12 cm (4,75 po) seulement. En raison d'incompatibilités techniques, il est possible que certains disques compacts inscriptibles et réinscriptibles ne fonctionnent pas correctement lorsqu'ils sont utilisés dans des lecteurs de disques compacts Mazda.

N'utilisez pas de disques de forme irrégulière, ou recouverts d'un film contre les rayures.

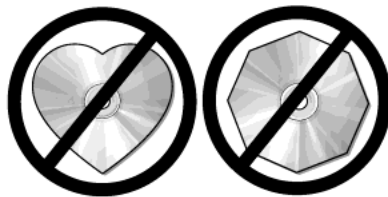

Les disques compacts avec étiquettes en papier gravées à domicile (adhésives) ne doivent pas être insérés dans le lecteur de disques compacts, car l'étiquette pourrait se détacher et coincer le disque compact dans le lecteur. Il est

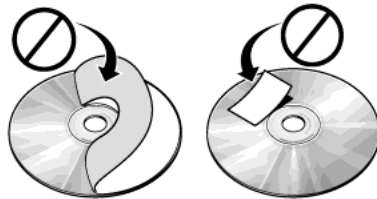

recommandé d'identifier les disques compacts faits maison avec un feutre indélébile au lieu d'une étiquette. Les stylos à bille peuvent endommager les disques compacts. Veuillez consulter votre concessionnaire autorisé pour obtenir de plus amples renseignements.

Chaînes audio

Garantie et service après-vente

Pour obtenir les renseignements sur la garantie de la chaîne audio, consultez le *Guide de garantie et le Guide d'information pour le client*. Si une intervention est nécessaire, veuillez vous adresser à votre concessionnaire Mazda autorisé.

Fonctionnement de votre chaîne audio avec des disques en format MP3

Votre système MP3 reconnaît les disques enregistrés en format MP3 lors de l'insertion et vous permet d'écouter ces disques de deux façons :

- **Mode Flat file (fichier plat)**– Ce mode ignore tous les dossiers sur les disques et lit tous les fichiers MP3 se trouvant dans les dossiers sur le disque comme s'il n'y avait aucun fichier sur le disque.

En mode fichier plat, appuyez sur ◀/▶ pour accéder à la piste précédente/suivante.

- **Directory mode (mode répertoire)**– Ce mode recherche tous les dossiers sur le disque puis vous permet de sélectionner n'importe quel dossier sur le disque et lire uniquement les fichiers MP3 dans ce dossier.

En mode répertoire, appuyez sur ◀/▶ pour accéder au fichier MP3 précédent/suivant dans le dossier en cours seulement.

Pour modifier les répertoires (dossiers), appuyez sur MENU et appuyez sur ◀/▶ pour sélectionner le répertoire (dossier) désiré.

Alterner entre le mode de fichier plat et le mode répertoire

Votre système radio MP3 passe par défaut en mode répertoire lorsqu'un disque MP3 est inséré. Lorsque le système MP3 est en mode répertoire, l'icône **DIR** s'allume à l'écran d'affichage de la radio.

- Pour passer du mode de répertoire au mode fichier plat pendant la lecture d'un disque MP3 : appuyez sur MENU jusqu'à ce que l'affichage de la radio indique **Directory** (répertoire). Appuyez sur ▶ . L'écran passe de **DIR** (répertoire) à **Flat File** (fichier plat). Le système MP3 est maintenant en mode fichier plat.
- Pour passer du mode fichier plat au mode répertoire pendant la lecture d'un disque MP3 : appuyez sur MENU jusqu'à ce que l'affichage de la radio indique **Flat File** (fichier plat). Appuyez sur ▶ . L'écran passe de **Flat File** (répertoire) à **DIR** (répertoire). Le système MP3 est maintenant en mode répertoire.

Structure des pistes et des dossiers MP3

Votre lecteur MP3 reconnaît les différentes pistes et une structure de dossiers MP3 comme suit :

- Il y a deux modes différents de lecture des disques MP3 : mode répertoire MP3 (valeur par défaut) et mode fichier plat MP3. Pour de plus amples renseignements sur les mode répertoire et fichier plat, consultez *Structure type d'un MP3*.
- Le mode fichier plat MP3 ignore toute structure de dossiers présente sur le disque MP3. Le lecteur numérote séquentiellement chaque piste MP3 du disque (dénotée par l'extension de fichier .mp3) de T001 à T255.
NOTA : Le nombre maximal de fichiers MP3 qui peuvent être lus varie selon la structure du disque compact et du modèle exact de la chaîne.
- Le mode répertoire MP3 représente une structure de dossiers composée d'un seul niveau. Le lecteur de disques compacts numérote toutes les pistes MP3 du disque (dénotées par l'extension de fichier .mp3) et tous les dossiers qui contiennent des fichiers MP3, de F001 (dossier) T001 (piste) à F253 T255.
- La création de disque à un niveau de dossiers facilite la navigation dans les fichiers du disque.

Chaînes audio

Structure type d'un MP3

Si vous créez vos propres disques MP3, il est important de comprendre comment la chaîne audio lit les structures que vous définissez. Bien que divers types de fichiers puissent être présents (fichiers avec des extensions autres que .mp3), seuls les fichiers portant l'extension .mp3 sont lus. La chaîne ignore les autres fichiers. Vous pouvez ainsi utiliser le même disque MP3 pour une variété de tâches, aussi bien sur votre ordinateur au bureau ou à la maison que sur la chaîne audio de votre véhicule.

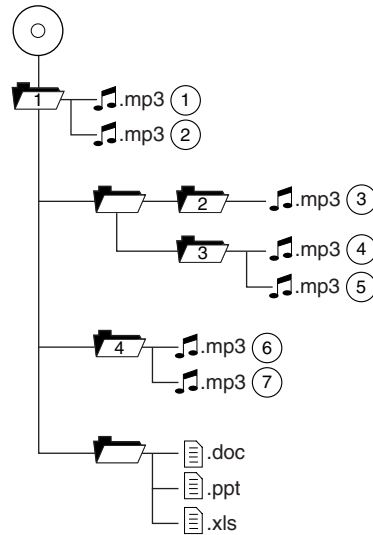

En mode fichier plat, la chaîne affiche et lit la structure comme si elle ne comportait qu'un niveau (tous les fichiers .mp3 sont lus, peu importe le dossier). En mode répertoire, la chaîne ne lit que les fichiers .mp3 du dossier en cours.

Renseignements au sujet de la radio satellite (selon l'équipement)

Chaînes de la radio satellite : SIRIUS diffuse une variété de chaînes de la radio satellite de musique, de nouvelles, de sports, de météo, de circulation et de variétés. Pour obtenir de plus amples renseignements et une liste complète des chaînes de la radio satellite SIRIUS, visitez le site www.sirius.com aux États-Unis, le site www.sirius-canada.ca au Canada ou communiquez avec SIRIUS au 1 888 539-7474.

Facteurs touchant la réception de la radio satellite : Pour recevoir le signal satellite, une antenne de radio satellite a été installée sur le toit de votre véhicule. Le toit du véhicule constitue le meilleur emplacement pour obtenir une vue directe et libre du ciel, exigeance du système de radio satellite. Comme pour les bandes AM et FM, plusieurs facteurs peuvent toucher la réception de la radio satellite :

- Obstructions sur l'antenne : Pour obtenir une réception optimale, ne laissez pas la neige et la glace s'accumuler sur l'antenne et placez les bagages et tout autre article aussi loin que possible de l'antenne.

Chaînes audio

- Environnement terrestre : Les collines, les montagnes, les grands immeubles, les ponts, les tunnels, les passages supérieurs, les parcs de stationnement couverts, le feuillage dense des arbres et les orages peuvent nuire à la réception.
- Réception de signaux puissants avec surcharge : Lorsque vous croisez une tour de répétition de diffusion terrestre, un signal plus puissant peut interférer avec un signal plus faible, puis la radio est mise en sourdine.

Contrairement aux parasites audibles en mode AM et FM, la radio est mise en sourdine en présence d'interférence de signaux de radio satellite. L'écran de la radio peut afficher NO SIGNAL (aucun signal) pour indiquer l'interférence.

Service de radio satellite SIRIUS : La radio satellite SIRIUS est un service de radio satellite à abonnement qui diffuse de la musique, des sports, des nouvelles et des variétés. Des frais de service sont exigés pour accéder au service SIRIUS. Les véhicules dotés en usine d'un système de radio satellite SIRIUS comprennent :

- le matériel et les modalités d'abonnement limité, qui commence à la date de la vente ou de la location du véhicule;
- un service d'écoute en ligne, permettant d'accéder à toutes les chaînes de musique SIRIUS via internet en utilisant un ordinateur branché sur internet (clients des États-Unis seulement).

Communiquez avec SIRIUS au 1 888 539-7474 pour obtenir les modalités d'abonnement prolongé.

NOTA : SIRIUS se réserve le droit absolu de modifier, réorganiser, ajouter ou supprimer des chaînes y compris l'annulation, le déplacement ou l'ajout de chaînes données et la modification des tarifs, à n'importe quel moment, avec ou sans préavis. Mazda ne sera pas tenu responsable pour ces changements de programmation.

Numéro de série électronique (ESN) de la radio satellite : Ce numéro de série à 12 chiffres de la radio satellite est nécessaire pour activer, modifier ou consulter votre compte de radio satellite. Vous aurez besoin de ce numéro lorsque vous communiquerez avec SIRIUS. En mode radio satellite, vous pouvez obtenir ce numéro en appuyant simultanément sur la touche AUX (auxiliaire) et sur la touche de présélection 1.

Chaînes audio

Écran de la radio	État	Intervention nécessaire
ACQUIRING (acquisition)	La radio demande plus de deux secondes pour produire les données audio de la chaîne sélectionnée.	Aucune intervention n'est nécessaire. Le message devrait disparaître sous peu.
SAT FAULT (défaillance du satellite)	Défaillance du module interne ou du système.	Si ce message ne disparaît pas après une courte période ou lorsque le contact est coupé et rétabli, votre récepteur est peut-être défectueux. Confiez le véhicule à votre concessionnaire autorisé.
INVALID CHNL (chaîne non valide)	La chaîne n'est plus disponible.	Cette chaîne, qui a déjà été disponible, ne l'est plus. Syntonisez une autre chaîne. Si la chaîne faisait partie de vos touches de présélection, vous pouvez choisir une autre chaîne pour cette touche.
UNSUBSCRIBED (aucun abonnement)	Votre abonnement ne donne pas accès à cette chaîne.	Communiquez avec SIRIUS au 1 888 539-7474 pour vous abonner à la chaîne ou syntonisez une autre chaîne.

Chaînes audio

Écran de la radio	État	Intervention nécessaire
NO TEXT (aucun texte)	Les renseignements au sujet de l'artiste ne sont pas disponibles.	Les renseignements au sujet de l'artiste ne sont pas disponibles à ce moment sur cette chaîne. Le système fonctionne correctement.
NO TEXT (aucun texte)	Les renseignements au sujet de la chanson ne sont pas disponibles.	Les renseignements au sujet de la chanson ne sont pas disponibles à ce moment sur cette chaîne. Le système fonctionne correctement.
NO TEXT (aucun texte)	Les renseignements sur la catégorie ne sont pas disponibles.	Les renseignements au sujet de la catégorie ne sont pas disponibles à ce moment sur cette chaîne. Le système fonctionne correctement.
NO SIGNAL (aucun signal)	Perte de signal entre le satellite SIRIUS ou la tour SIRIUS et l'antenne du véhicule.	Vous êtes en un endroit qui bloque le signal SIRIUS (p. ex., tunnel, sous un passage supérieur, présence de feuillage dense, etc.). Le système fonctionne correctement. Le signal devrait revenir lorsque la zone redevient dégagée.

Chaînes audio

Écran de la radio	État	Intervention nécessaire
UPDATING (mise à jour)	La mise à jour de la chaîne est en cours.	Aucune intervention n'est nécessaire. Le processus peut demander jusqu'à trois minutes.
CALL SIRIUS (communiquez avec SIRIUS) 1 888 539-7474	Le service satellite a été désactivé par la radio satellite SIRIUS.	Communiquez avec SIRIUS au 1 888 539-7474 pour réactiver votre abonnement ou pour résoudre les problèmes d'abonnement.

Bloc de commande – chauffage et climatisation

SYSTÈME DE CHAUFFAGE SEULEMENT (SELON L'ÉQUIPEMENT)

1. **Réglage de la vitesse du ventilateur** : Commande le volume d'air qui circule dans l'habitacle.
2. **Sélecteur de la température** : Commande la température de l'air qui circule dans l'habitacle.
3. **Sélecteur de débit d'air** : Commande la répartition du débit d'air dans l'habitacle. Consultez les renseignements suivants pour obtenir une brève description de chaque mode.

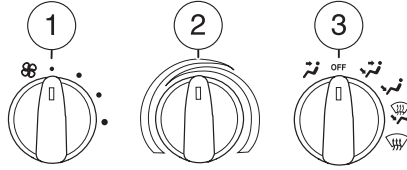

 : Répartit l'air extérieur entre les bouches de la planche de bord.

OFF (arrêt) : L'admission d'air extérieur est coupée et le ventilateur ne fonctionne pas.

 : Répartit l'air extérieur entre les bouches de la planche de bord et celles du plancher.

 : Répartit l'air extérieur entre les bouches du plancher.

 : Répartit l'air extérieur entre les bouches de dégivrage du pare-brise et les bouches du plancher.

 : Répartit l'air extérieur entre les bouches de dégivrage du pare-brise.

Conseils pratiques

- Pour réduire la formation de buée par temps humide, placez le sélecteur de débit d'air à la position .
- Pour réduire la formation d'humidité dans l'habitacle par temps froid ou chaud, ne conduisez pas avec le sélecteur de débit d'air à la position OFF (arrêt).
- Lorsque les conditions météorologiques sont normales, ne laissez pas le sélecteur de débit d'air à la position OFF (arrêt) lorsque le véhicule est stationné. De cette façon, votre véhicule peut « respirer » par les bouches d'admission d'air extérieur.
- Ne placez pas sous les sièges avant des objets qui pourraient nuire à la circulation de l'air vers les sièges arrière.
- Enlevez toute accumulation de neige, de glace ou de feuilles qui pourrait obstruer la prise d'air extérieur située à la base du pare-brise.

Bloc de commande – chauffage et climatisation

Pour faciliter le dégivrage ou le désembuage des glaces latérales par temps froid :

1. Sélectionnez .
2. Réglez la commande de température selon vos préférences.
3. Réglez le ventilateur à la vitesse la plus élevée.
4. Orientez les bouches d'air situées aux extrémités du tableau de bord vers les glaces latérales.

Pour augmenter le débit d'air dans les bouches d'air situées aux extrémités de la planche de bord, fermez les bouches d'air centrales.

CHAUFFAGE-CLIMATISATION À COMMANDE MANUELLE (SELON L'ÉQUIPEMENT)

1. **Réglage de la vitesse du ventilateur** : Commande le volume d'air qui circule dans l'habitacle.

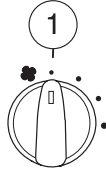

2. **Sélecteur de la température** : Commande la température de l'air qui circule dans l'habitacle.

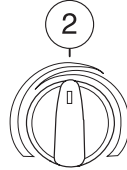

3. **Sélecteur de débit d'air** : Commande la répartition du débit d'air dans l'habitacle. Consultez les renseignements suivants pour obtenir une brève description de chaque mode.

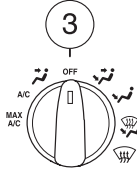

MAX A/C (climatisation maximale) : Utilise l'air recyclé pour refroidir l'habitacle. L'air est réparti entre les bouches de la planche de bord seulement. La température de l'air ne peut pas être réglée.

A/C (climatisation) : Permet de refroidir l'habitacle en admettant l'air extérieur. L'air est réparti entre les bouches de la planche de bord seulement.

 : Répartit l'air extérieur entre les bouches de la planche de bord.

OFF (arrêt) : L'admission d'air extérieur est coupée et le ventilateur ne fonctionne pas.

 : Répartit l'air extérieur entre les bouches de la planche de bord et celles du plancher.

 : Répartit l'air extérieur entre les bouches du plancher.

 : Répartit l'air extérieur entre les bouches de dégivrage du pare-brise et les bouches du plancher.

Bloc de commande – chauffage et climatisation

 : Répartit l'air extérieur entre les bouches de dégivrage du pare-brise.

Conseils pratiques

- Pour réduire la formation de buée par temps humide, placez le sélecteur de débit d'air à la position  .
- Pour empêcher l'accumulation d'humidité dans l'habitacle, ne conduisez pas avec le sélecteur de débit d'air à la position OFF (arrêt).
- En conditions météorologiques normales, ne laissez pas le sélecteur de débit d'air à la position MAX A/C (climatisation maximale) ou OFF (arrêt) lorsque vous stationnez votre véhicule. De cette façon, votre véhicule peut « respirer » par les bouches d'admission d'air extérieur.
- Ne placez pas, sous les sièges avant, des objets qui pourraient nuire à la circulation de l'air vers les sièges arrière.
- Enlevez toute accumulation de neige, de glace ou de feuilles qui pourrait obstruer la prise d'air extérieur située à la base du pare-brise.

Lorsque la température ambiante est extrêmement élevée et que le moteur tourne au ralenti pendant des périodes prolongées avec la boîte de vitesses en prise, il est conseillé d'utiliser le climatiseur en position de climatisation maximale, de réduire la vitesse du ventilateur et de placer le levier sélecteur à la position P (stationnement) (boîte de vitesses automatique seulement) pour que le climatiseur puisse continuer à rafraîchir l'habitacle.

Pour faciliter le dégivrage ou le désembuage des glaces latérales par temps froid :

1. Sélectionnez  .
2. Réglez la commande de température selon vos préférences.
3. Réglez le ventilateur à la vitesse la plus élevée.
4. Orientez les bouches d'air situées aux extrémités du tableau de bord vers les glaces latérales.

Pour augmenter le débit d'air dans les bouches d'air situées aux extrémités de la planche de bord, fermez les bouches d'air centrales.

Éclairage et phares

COMMUTATEUR D'ÉCLAIRAGE ☼

○ Éteint les phares.

P≡ Allume les feux de position, l'éclairage de la planche de bord, l'éclairage de la plaque d'immatriculation et les feux arrière.

≡D Allume les feux de croisement.

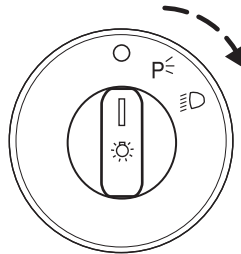

Commande des phares antibrouillards (selon l'équipement) ≡D

Pour allumer les phares antibrouillards, le commutateur d'éclairage doit être en position ≡D ou P≡ et les feux de route doivent être éteints.

Pour allumer les phares antibrouillards, tirez le commutateur d'éclairage vers vous. Les témoins des phares antibrouillards ≡D situés sur le commutateur d'éclairage et sur le tableau de bord s'allument.

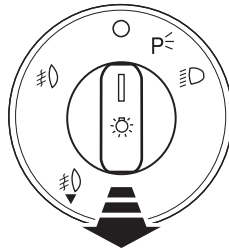

Feux de route ≡D

Après avoir allumé les phares, poussez le levier vers le tableau de bord pour activer les feux de route. Tirez le levier vers vous pour les éteindre.

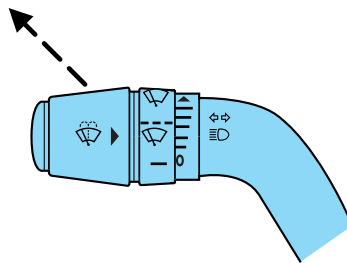

Éclairage et phares

Avertisseur optique

Pour faire un appel de phares, tirez le levier légèrement vers vous. Relâchez-le pour désactiver cette fonction.

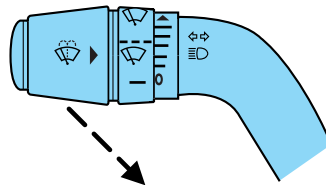

Feux de jour (selon l'équipement)

Le système des feux de jour allume les phares à une intensité réduite.

Pour que les feux de jour fonctionnent :

- le commutateur d'allumage doit être à la position ON (contact);
- le commutateur d'éclairage doit être à la position d'arrêt ou de feux de position.



AVERTISSEMENT : N'oubliez pas d'allumer vos phares à la tombée de la nuit ou par mauvais temps. Le système des feux de jour (selon l'équipement) n'allume pas les feux de position ni les feux de position latéraux et n'offre généralement pas un éclairage suffisant dans de telles conditions. Si les phares ne sont pas allumés dans de telles conditions, vous risquez un accident.

RHÉOSTAT D'ÉCLAIRAGE DU TABLEAU DE BORD

Utilisez cette commande pour régler l'intensité d'éclairage du tableau de bord et de tous les commutateurs appropriés du véhicule lorsque les phares et les feux de position sont allumés.

Déplacez la commande vers le haut ou vers le bas pour régler l'intensité d'éclairage du tableau de bord.

Déplacez la molette à fond vers le haut, passé le cran, pour allumer l'éclairage intérieur.

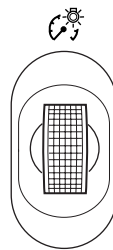

Éclairage et phares

NOTA : Si la batterie est débranchée ou déchargée, ou qu'une nouvelle batterie est installée, le rhéostat d'éclairage du tableau de bord doit être réinitialisé. Pour réinitialiser le rhéostat, tournez complètement la molette à la position fermée, puis à la position d'allumage forcé du plafonnier. Les affichages demeureront ainsi visibles dans toutes les conditions d'éclairage.

RÉGLAGE DES PHARES

Les phares de votre véhicule ont été correctement réglés à l'usine. Si votre véhicule est impliqué dans une collision ou si vos phares sont mal réglés, faites-les vérifier par un technicien qualifié.

Procédure de réglage des phares

Les phares sont étudiés pour être réglés par des moyens mécaniques, mais il est également possible de les régler visuellement en suivant la procédure suivante :

1. Immobilisez votre véhicule sur une surface plane, à environ 7,6 mètres (25 pieds) d'une paroi verticale (3). Vérifiez l'alignement de vos phares lorsqu'il fait nuit ou dans un endroit sombre afin de pouvoir voir le faisceau de lumière qu'ils produisent.

- (1) 2,4 m (8 pi)
- (2) Distance du centre du phare au sol
- (3) 7,6 m (25 pi)
- (4) Ligne de repère horizontale
- (5) Centre des phares
- (6) Ligne centrale du véhicule

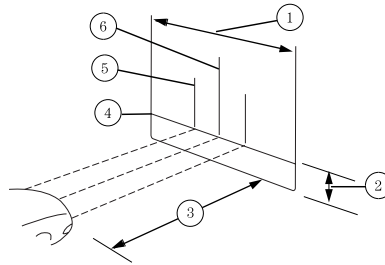

2. Le centre des phares est identifié sur les lentilles (par un cercle ou une marque en forme de croix) ou sur l'écran de l'ampoule, à l'intérieur de la lampe (marque ou autre). Mesurez la distance allant du sol au centre du phare (2), puis tracez à la même hauteur une ligne de repère horizontale de 2,4 mètres (8 pieds) de large sur le mur ou sur l'écran (1) (avec du ruban-cache, par exemple).

Éclairage et phares

3. Allumez les feux de croisement et ouvrez le capot.
4. Localisez la zone de haute intensité du faisceau lumineux et placez l'extrémité supérieure de la zone d'intensité à égalité avec la ligne de repère horizontale (4). Si la limite supérieure de la zone de haute intensité n'est pas alignée avec la ligne horizontale, effectuez le réglage décrit à l'étape suivante.

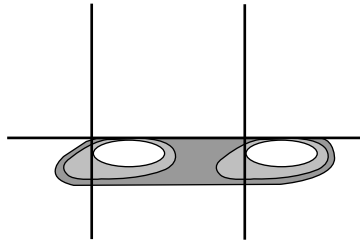

5. Repérez le régleur vertical de chaque phare. Au moyen d'une clé de 4 mm, tournez le régleur dans le sens des aiguilles d'une montre (pour baisser le faisceau) ou dans le sens inverse des aiguilles d'une montre (pour monter le faisceau).

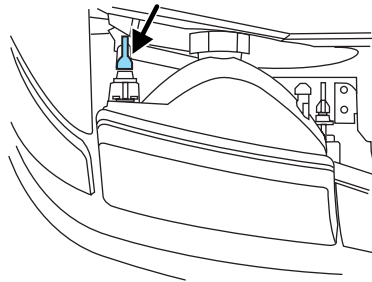

6. En plus de la ligne horizontale tracée à l'étape 2, deux lignes verticales (5) doivent être tracées sur le mur ou sur l'écran au niveau de la ligne centrale des phares.
7. Localisez la zone de haute intensité du faisceau lumineux sur le mur ou sur l'écran. L'extrémité gauche de la zone de haute intensité doit coïncider avec la ligne verticale correspondant au phare faisant l'objet du réglage. Si la limite gauche de la zone de haute intensité n'est pas alignée avec la ligne verticale, effectuez le réglage décrit à l'étape suivante.

Éclairage et phares

8. Repérez le régleur horizontal de chaque phare. En tournant le régleur dans le sens des aiguilles d'une montre ou en sens inverse au moyen d'une clé de 4 mm, faites coïncider l'extrémité gauche de la zone de haute intensité avec la ligne verticale correspondant au phare faisant l'objet du réglage.

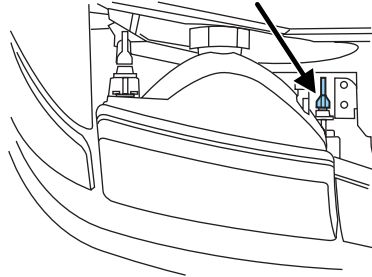

COMMANDE DES CLIGNOTANTS ⇄

- Pour activer le clignotant de gauche, poussez le levier vers le bas.
- Pour activer le clignotant de droite, poussez le levier vers le haut.

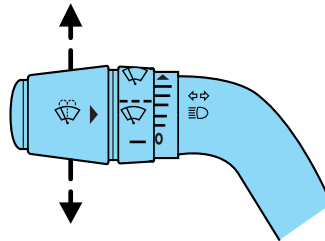

ÉCLAIRAGE INTÉRIEUR

Lampes d'accueil et de lecture (selon l'équipement)

Les lampes d'accueil s'allument lorsque :

- une des portes est ouverte;
- le rhéostat d'éclairage de la planche de bord est maintenu vers le haut jusqu'à ce que la lampe d'accueil s'allume;
- les touches de la télécommande d'entrée sans clé sont enfoncées alors que le contact est coupé.

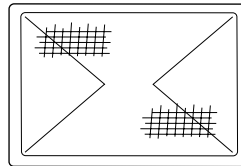

Éclairage et phares

REPLACEMENT DES AMPOULES

Condensation dans les phares

Les feux extérieurs sont ventilés pour tenir compte des changements normaux de pression. La condensation peut se révéler un phénomène connexe normal de cette conception. Lorsque de l'air humide pénètre dans le bloc optique par les événements, de la condensation peut se former lorsque la température est froide. Lorsque de la condensation normale se forme, une mince pellicule de brume peut s'accumuler à l'intérieur de la lentille. Cette mince pellicule de brume est éventuellement dissipée et quitte par le biais des événements en fonctionnement normal. La dissipation de la brume peut demander jusqu'à 48 heures en conditions météorologiques sèches.

Exemples de condensation acceptable :

- présence d'une mince pellicule de brume (aucune traînée, traces ou goutte);
- une mince pellicule de brume couvre moins de 50 % de la lentille.

Exemples de condensation inacceptable (généralement causée par la fuite d'eau d'un phare) :

- accumulation d'eau dans le phare;
- grosses gouttes d'eau, traînées ou traces à l'intérieur de la lentille.

Confiez votre véhicule à un concessionnaire en présence de conditions de condensation inacceptables.

Ampoules à utiliser

Les ampoules de rechange à utiliser sont indiquées dans le tableau ci-dessous. Les ampoules des phares doivent porter la mention « D.O.T. » pour l'Amérique du Nord ou la mention « E » pour l'Europe, appellations qui assurent le bon rendement du phare, la puissance du faisceau lumineux et une bonne visibilité.

NOTA : Les ampoules appropriées n'endommagent pas le bloc optique, n'annulent pas la garantie du bloc optique et procurent un éclairage adéquat de longue durée.

Éclairage et phares

Fonction	Nombre d'ampoules	Numéro commercial
Feux de position/ clignotants/feux de position latéraux (avant)	2	3157 A (ambre)
Phares	2	9007
Phares antibrouillards (selon l'équipement)	2	9006
Troisième feu de freinage	1	922
Feux stop et feux arrière	2	4157K ou 3157K
Clignotants arrière	2	3156
Éclairage de la plaque d'immatriculation arrière	2	194
Phares de recul	2	3155
Plafonnier	1	912
Lampe de lecture-plafonnier – cabine double (selon l'équipement)	2	904
Lampe de lecture-plafonnier – cabine simple (selon l'équipement)	1	904
Toutes les ampoules sont incolores sauf indication contraire.		
Faites remplacer toutes les ampoules du tableau de bord par votre concessionnaire autorisé.		

Remplacement des ampoules intérieures

Vérifiez fréquemment le fonctionnement des ampoules intérieures suivantes :

- Lampes d'accueil et de lecture

Pour le remplacement des ampoules, consultez un concessionnaire Mazda autorisé.

Éclairage et phares

Remplacement des ampoules extérieures

Vérifiez périodiquement le fonctionnement de toutes les ampoules.

Remplacement des ampoules de phare

NOTA : Cette opération pourrait être difficile. Votre concessionnaire Mazda dispose des outils, de la formation et des pièces appropriés pour accomplir cette tâche. Si vous éprouvez des difficultés, adressez-vous à votre concessionnaire Mazda.



AVERTISSEMENT : Manipulation des ampoules à halogène :

Une ampoule à halogène qui se casse représente un danger. En effet, elle contient un gaz sous pression qui fait exploser l'ampoule en petits morceaux pouvant causer de graves blessures. Si vous touchez le verre de l'ampoule, l'huile qui se trouve naturellement sur les mains peut faire surchauffer et exploser l'ampoule lorsqu'elle est allumée. Ne touchez jamais le verre de l'ampoule à mains nues et portez toujours des lunettes de protection lorsque vous manipulez des ampoules à halogène ou que vous travaillez à proximité d'une telle source d'éclairage.



AVERTISSEMENT : Enfants et ampoules à halogène :

Il est dangereux de jouer avec une ampoule à halogène. De graves blessures peuvent être causées par une ampoule à halogène qui se casse en tombant ou d'une autre manière. Gardez toujours les ampoules à halogène hors de la portée des enfants.

Éclairage et phares

Pour enlever l'ampoule de phare, procédez comme suit :

1. Assurez-vous que le commutateur d'éclairage est à la position d'arrêt, puis ouvrez le capot.
2. Saisissez le connecteur électrique situé derrière le bloc optique et débranchez-le.
3. Repérez la bague de retenue de l'ampoule derrière le bloc optique.

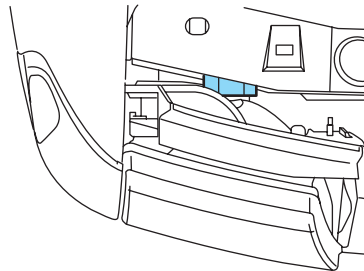

4. Retirez la bague de retenue en la tournant dans le sens inverse des aiguilles d'une montre, puis tirez doucement l'ampoule usagée droit vers l'arrière pour l'extraire du bloc optique. Conservez la bague de retenue pour la mise en place de la nouvelle ampoule.

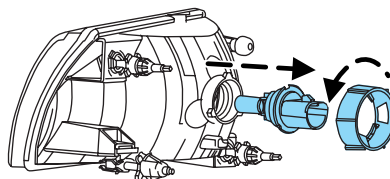

Pour poser une ampoule neuve :

Manipulez les ampoules des phares à halogène avec soin et gardez-les hors de la portée des enfants. Tenez l'ampoule uniquement par sa base de plastique et n'en touchez pas le verre. L'huile qui se trouve naturellement sur vos mains provoquerait le bris de l'ampoule au moment d'allumer les phares. Portez toujours des lunettes de protection lorsque vous devez manipuler ce type d'ampoule.

NOTA : Si vous touchez l'ampoule accidentellement, essuyez-la avec un linge imbibé d'alcool avant de l'utiliser.

1. Avec le côté plat de la base en plastique de l'ampoule tourné vers le haut, insérez l'extrémité en verre de l'ampoule dans le bloc optique. Il est possible que vous deviez tourner l'ampoule vers la gauche ou vers la droite pour aligner les rainures dans la base en plastique avec les languettes correspondantes du bloc optique. Une fois les rainures

Éclairage et phares

alignées, enfoncez l'ampoule dans le bloc optique jusqu'à ce que la base de plastique entre en contact avec l'arrière du bloc optique.

2. Insérez la bague de retenue de l'ampoule sur la base en plastique, en la tournant dans le sens des aiguilles d'une montre jusqu'à la butée, jusqu'à ce qu'elle vienne s'appuyer contre l'arrière de la douille.
3. Installez le connecteur électrique dans la base en plastique jusqu'à ce qu'il s'enclenche et se verrouille en place.
4. Allumez les phares et assurez-vous qu'ils fonctionnent correctement. Si le phare était correctement réglé avant le remplacement de l'ampoule, il ne devrait pas être nécessaire de le régler de nouveau.

Remplacement des ampoules des feux de position latéraux, des feux de position et des clignotants avant

1. Assurez-vous que le commutateur d'éclairage est à la position d'arrêt, puis ouvrez le capot.
2. Enlevez la vis de fixation du bloc optique.
3. Dégagez le bloc optique en le tirant droit vers l'avant. Il est fixé par enclenchement.

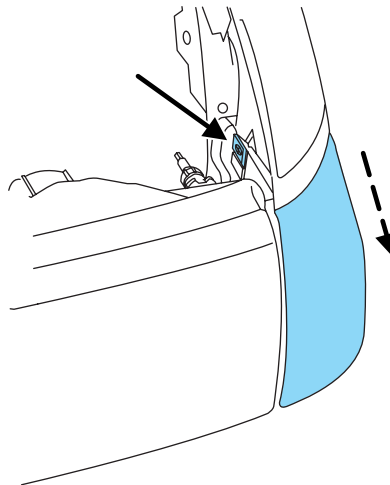

4. Tournez la douille de l'ampoule dans le sens contraire des aiguilles d'une montre et retirez-la du bloc optique.

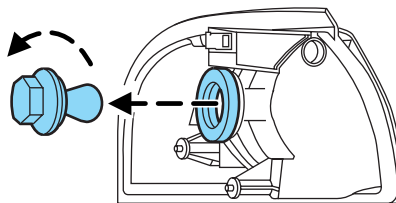

Éclairage et phares

5. Retirez délicatement l'ampoule de la douille sans la tourner et posez l'ampoule neuve.
6. Installez la douille dans le bloc optique en la tournant dans le sens des aiguilles d'une montre.
7. Alignez le bloc optique sur le véhicule et poussez-le jusqu'à ce qu'il soit enclenché en position.
8. Fixez la vis sur le bloc optique.

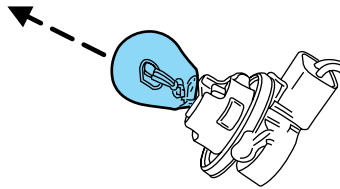

Remplacement des ampoules des feux de freinage, des feux arrière, des feux de position latéraux, des clignotants et des phares de recul

Ces ampoules sont situées dans la même zone du bloc optique des feux arrière, les unes en dessous des autres. Procédez de la même façon pour remplacer l'une ou l'autre de ces ampoules :

1. Ouvrez le hayon pour accéder aux blocs optiques.
2. Retirez les quatre vis et le bloc optique du véhicule.

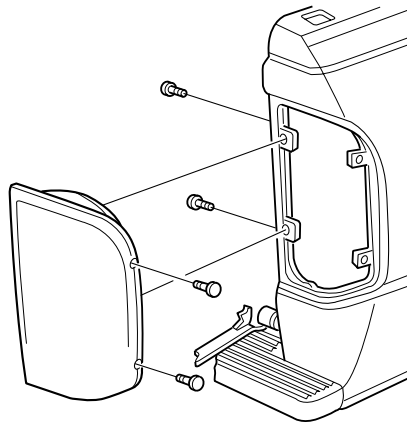

Éclairage et phares

3. Tournez la douille de l'ampoule dans le sens contraire des aiguilles d'une montre et retirez-la du bloc optique.
4. Retirez l'ampoule grillée de la douille en la tirant doucement sans la tourner et posez l'ampoule neuve.
5. Installez la douille dans le bloc optique en la tournant dans le sens des aiguilles d'une montre.
6. Installez et fixez le bloc optique à l'aide des quatre vis.

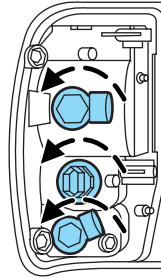

Remplacement des ampoules des phares antibrouillards

⚠ AVERTISSEMENT : Manipulation des ampoules à halogène : Une ampoule à halogène qui se casse représente un danger. En effet, elle contient un gaz sous pression qui fait exploser l'ampoule en petits morceaux pouvant causer de graves blessures. Si vous touchez le verre de l'ampoule, l'huile qui se trouve naturellement sur les mains peut faire surchauffer et exploser l'ampoule lorsqu'elle est allumée. Ne touchez jamais le verre de l'ampoule à mains nues et portez toujours des lunettes de protection lorsque vous manipulez des ampoules à halogène ou que vous travaillez à proximité d'une telle source d'éclairage.

⚠ AVERTISSEMENT : Enfants et ampoules à halogène : Il est dangereux de jouer avec une ampoule à halogène. De graves blessures peuvent être causées par une ampoule à halogène qui se casse en tombant ou d'une autre manière. Gardez toujours les ampoules à halogène hors de la portée des enfants.

NOTA : Si vous touchez l'ampoule accidentellement, essuyez-la avec un linge imbibé d'alcool avant de l'utiliser.

1. Retirez la douille de l'ampoule du phare antibrouillard en la tournant dans le sens inverse des aiguilles d'une montre.
2. Débranchez le connecteur électrique de l'ampoule du phare antibrouillard.

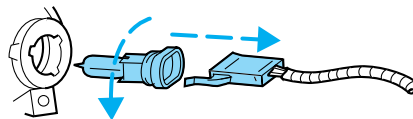

Éclairage et phares

3. Branchez le connecteur électrique sur l'ampoule de phare antibrouillard neuve.
4. Installez la douille dans le phare antibrouillard en la tournant dans le sens des aiguilles d'une montre.

Remplacement de l'ampoule du troisième feu stop

Pour retirer le bloc optique du troisième feu stop, procédez comme suit :



1. Retirez les deux vis et le bloc optique du véhicule.
2. Retirez la douille de l'ampoule du bloc optique en la tournant dans le sens contraire des aiguilles d'une montre.
3. Retirez délicatement l'ampoule de la douille sans la tourner et posez l'ampoule neuve.

Pour installer le bloc optique du troisième feu stop, procédez comme suit :

1. Placez la douille de l'ampoule dans le bloc optique en la tournant dans le sens des aiguilles d'une montre.
2. Remplacez le bloc optique dans le véhicule et fixez-le avec les deux vis.

Remplacement des ampoules d'éclairage de la plaque d'immatriculation

Les ampoules d'éclairage de la plaque d'immatriculation sont situées derrière le pare-chocs arrière. Pour remplacer les ampoules d'éclairage de la plaque d'immatriculation :

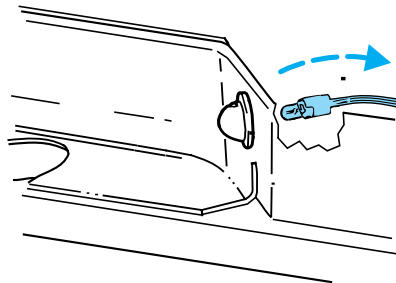

1. Passez la main derrière le pare-chocs arrière pour localiser la douille de l'ampoule.
2. Tournez la douille dans le sens inverse des aiguilles d'une montre et retirez-la.
3. Retirez la vieille ampoule de la douille et insérez l'ampoule neuve.
4. Installez la douille dans le bloc optique en la tournant dans le sens des aiguilles d'une montre.

Commandes du conducteur

LEVIER MULTIFONCTION

Essuie-glace : Tournez l'extrémité de la commande vers la planche de bord pour augmenter la fréquence de balayage des essuie-glaces (de l'intervalle désiré à la position de vitesse lente ou élevée); tournez-la vers vous pour réduire la fréquence de balayage.

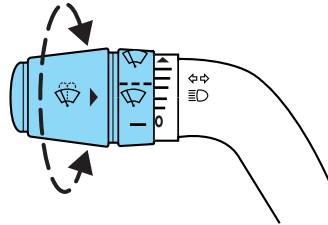

NOTA : Une accumulation importante de glace et de neige risque de bloquer les balais d'essuie-glace et de faire surchauffer le moteur des essuie-glaces. En pareil cas, le moteur arrêtera automatiquement le fonctionnement des balais pendant une courte période. Si cela se produit en conduisant, mettez les essuie-glaces hors fonction, stationnez le véhicule et retirez la neige et la glace du pare-brise. Après une courte période d'attente, lorsque vous mettez les essuie-glaces en fonction, les balais d'essuie-glace devraient fonctionner normalement. Si les balais ne fonctionnent pas, consultez un concessionnaire Mazda autorisé dès que possible. Attendez que le temps soit propice avant de reprendre la route si les essuie-glaces sont inopérants.

Lave-glace : Enfoncez l'extrémité du levier :

- brièvement : un seul balayage des essuie-glaces, sans liquide lave-glace;
- rapidement et maintenez-la enfoncée : plusieurs balayages des essuie-glaces avec liquide lave-glace;
- plus longtemps et maintenez-la enfoncée : les essuie-glaces et le liquide lave-glace sont activés pendant au plus 10 secondes.

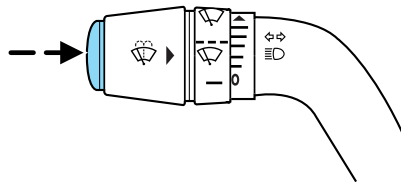

Fonction de commodité des essuie-glaces : Quelques secondes après avoir lavé le pare-brise, les essuie-glaces effectuent un balayage additionnel pour enlever l'eau résiduelle du pare-brise.

NOTA : Ne mettez pas le lave-glace en fonction lorsque le réservoir de lave-glace est vide. La pompe de lave-glace pourrait surchauffer. Vérifiez

Commandes du conducteur

fréquemment le niveau de liquide lave-glace. Ne mettez pas les essuie-glaces en fonction lorsque le pare-brise est sec. Vous pourriez rayer le pare-brise, endommager les balais d'essuie-glace et faire griller le moteur des essuie-glaces. Utilisez toujours le lave-glace avant de mettre les essuie-glaces en fonction lorsque le pare-brise est sec. En présence de gel, assurez-vous que les essuie-glaces ne sont pas gelés au pare-brise avant de les mettre en fonction.

VOLANT RÉGLABLE (SELON L'ÉQUIPEMENT)

Pour régler le volant :

1. Tirez vers vous la commande de déblocage et maintenez-la dans cette position.
2. Déplacez le volant vers le haut ou vers le bas à la position désirée.
3. Relâchez la commande de déblocage du volant. Le volant se bloque dans la position choisie.

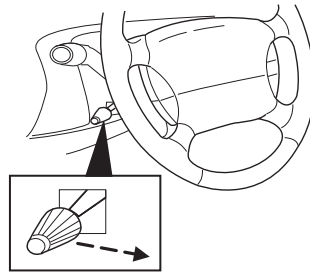

AVERTISSEMENT : Il est dangereux de régler le volant pendant la conduite. Vous pourriez accidentellement tourner brusquement le volant vers la droite ou vers la gauche et perdre la maîtrise de votre véhicule ou causer un accident. Ne réglez jamais le volant durant la conduite.

CONSOLE CENTRALE (SELON L'ÉQUIPEMENT)

La console centrale de votre véhicule peut comporter plusieurs caractéristiques utiles. Celles-ci comprennent notamment :

- un compartiment de rangement avec logement pour cassettes et disques compacts;
- des porte-gobelets;
- un accoudoir relevable.

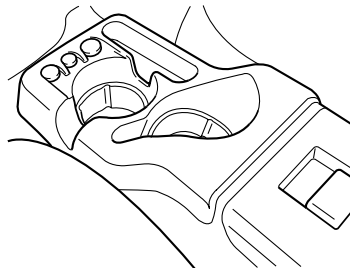

Commandes du conducteur



AVERTISSEMENT : Ne placez que des gobelets en matière souple dans les porte-gobelets. Les objets en matière dure peuvent vous infliger des blessures lors d'une collision.

PRISE DE COURANT AUXILIAIRE (12 V C.C.)

Les prises de courant sont conçues pour y brancher uniquement des accessoires. N'insérez aucun autre objet dans la prise de courant, car cela endommagera la prise et grillera le fusible. N'y suspendez ni accessoire ni support d'accessoire. L'utilisation incorrecte de la prise de courant peut provoquer des dommages non couverts par la garantie.

Les prises de courant auxiliaires sont situées sur le tableau de bord.

N'utilisez pas l'allume-cigare (selon l'équipement) dans la prise de courant.

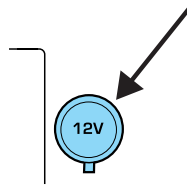

Afin d'empêcher que le fusible ne grille, ne sollicitez pas les prises de courant au-delà de la capacité du

véhicule de 12 V c.c. / 180 W. Si la prise de courant ou la douille de l'allume-cigare ne fonctionne pas, il se peut qu'un fusible soit grillé.

Consultez les sections *Porte-fusibles de l'habitacle* et *Fusibles et relais* du chapitre *Dépannage* pour obtenir des renseignements sur le calibre, la vérification et le remplacement des fusibles.

Pour être en mesure de bien utiliser votre prise de courant, le moteur doit tourner afin de prévenir la décharge accidentelle de la batterie. Afin de prévenir la décharge de la batterie :

- n'utilisez pas la prise de courant plus qu'il ne le faut lorsque le moteur tourne;
- ne laissez pas de chargeurs de piles, d'adaptateurs de jeu vidéo, d'ordinateurs ni d'autres appareils branchés pendant de longues périodes lorsque le contact est coupé.

Gardez toujours les chapeaux des prises de courant fermés lorsqu'elles ne sont pas utilisées.

Commandes du conducteur

Allume-cigare (selon l'équipement)

Ne branchez pas d'accessoires électriques optionnels dans l'allume-cigare. Ne maintenez pas l'allume-cigare enfoncé avec la main pendant qu'il chauffe, car cela endommagera l'élément et la douille de l'allume-cigare. L'allume-cigare sera éjecté de la position de chauffage lorsqu'il sera prêt à être utilisé.

NOTA : Une utilisation inappropriée de l'allume-cigare peut provoquer des dommages qui ne seraient pas couverts par la garantie, et qui risqueraient de causer un incendie ou de graves blessures.

GLACES À COMMANDE ÉLECTRIQUE (SELON L'ÉQUIPEMENT)



AVERTISSEMENT : Ne laissez pas d'enfants sans surveillance dans le véhicule et ne les laissez pas jouer avec les glaces à commande électrique. Ils risqueraient de subir des blessures graves.



AVERTISSEMENT : Lorsque vous fermez les glaces à commande électrique, veillez à ce que rien ne puisse entraver leur fonctionnement et assurez-vous qu'il n'y a pas d'enfants ou d'animaux à proximité de l'ouverture des glaces.

Utilisez les commandes de lève-glace pour abaisser ou relever les glaces.

- Appuyez vers le bas (jusqu'au premier cran) et maintenez le commutateur enfoncé pour ouvrir.
- Tirez sur le commutateur et maintenez-le enfoncé pour fermer les glaces.

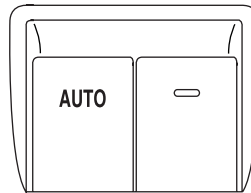

Commande à impulsion

Elle permet d'abaisser complètement la glace du conducteur sans avoir à maintenir enfoncée la commande de lève-glace. Appuyez à fond sur le commutateur jusqu'au second cran et relâchez-le rapidement. La glace s'ouvre complètement. Pour arrêter le mouvement de la glace, appuyez brièvement sur l'une des parties de la commande.

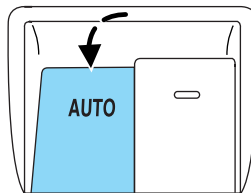

Commandes du conducteur

RÉTROVISEUR INTÉRIEUR

Le rétroviseur intérieur comporte deux points de pivotement sur le bras de support qui permettent de régler le rétroviseur VERTICALEMENT et LATÉRALEMENT.



AVERTISSEMENT : Ne réglez pas le rétroviseur lorsque le véhicule est en mouvement.

RÉTROVISEURS EXTÉRIEURS

Commande des rétroviseurs électriques (selon l'équipement)



AVERTISSEMENT : Ne réglez pas le rétroviseur lorsque le véhicule est en mouvement.

Pour régler vos rétroviseurs :

1. Tournez la commande dans le sens des aiguilles d'une montre pour régler le rétroviseur de droite, ou dans le sens contraire des aiguilles d'une montre pour régler celui de gauche.
2. Déplacez la commande pour orienter le rétroviseur à la position voulue.
3. Replacez la commande au centre pour verrouiller les rétroviseurs à la position choisie.



Rétroviseurs repliables

Repliez soigneusement les rétroviseurs latéraux avant de conduire dans un endroit étroit, par exemple un lave-auto automatique.

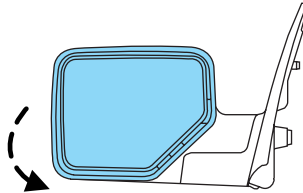

Commandes du conducteur

RÉGULATEUR DE VITESSE (SELON L'ÉQUIPEMENT)

Lorsque le régulateur de vitesse est en fonction, vous pouvez conserver une vitesse programmée sans poser votre pied sur la pédale d'accélération.



AVERTISSEMENT : N'utilisez pas le régulateur de vitesse en circulation dense ou sur des routes sinueuses, glissantes ou non revêtues. Vous pourriez perdre la maîtrise de votre véhicule.



AVERTISSEMENT : Ne passez pas au point mort (N) lorsque le régulateur de vitesse est en fonction. Vous pourriez perdre la maîtrise de votre véhicule ou endommager le moteur.

Réglage du régulateur de vitesse

Pour plus de commodité, les commandes de votre régulateur de vitesse sont situées sur le volant.

1. Appuyez sur la touche ON (en fonction), puis relâchez-la.
2. Accélérez à la vitesse désirée.
3. Appuyez sur la touche SET + (réglage), puis relâchez-la.
4. Relâchez la pédale d'accélérateur.
5. Le témoin  s'allume au tableau de bord.

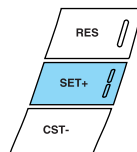
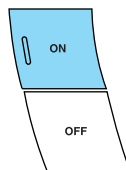

NOTA :

- La vitesse du véhicule peut varier momentanément lorsque vous roulez sur une pente raide.
- Si la vitesse du véhicule augmente au-delà de la vitesse programmée lorsque vous descendez la pente, freinez pour réduire la vitesse.
- Si, lorsque le véhicule gravit une pente, sa vitesse diminue de plus de 16 km/h (10 mi/h) sous la vitesse programmée, le régulateur de vitesse se désactive automatiquement.

Commandes du conducteur

Désactivation du régulateur de vitesse

Pour désactiver le régulateur de vitesse :

- appuyez sur la pédale de frein, ou
- enfoncez la pédale d'embrayage (selon l'équipement).

La vitesse préalablement programmée n'est pas effacée lorsque le régulateur de vitesse est désactivé.

NOTA : Une augmentation passagère du régime du moteur est possible et normale si vous utilisez la pédale d'embrayage pour désactiver le régulateur de vitesse.

Reprise de la vitesse programmée

Appuyez brièvement sur la touche RES (reprise) pour revenir automatiquement à la vitesse programmée précédemment.

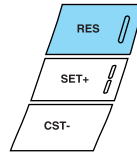

Augmentation de la vitesse avec le régulateur de vitesse en fonction

Il existe trois façons de programmer une vitesse supérieure :

- Maintenez la touche SET + (réglage) enfoncée jusqu'à la vitesse désirée, puis relâchez-la.
- Appuyez et relâchez la touche SET + (réglage) pour activer la fonction de « réglage instantané ». Chaque pression sur la touche augmente la vitesse programmée de 1,6 km/h (1 mi/h).
- Accélérez à la vitesse désirée au moyen de la pédale d'accélérateur. Lorsque le véhicule atteint la vitesse désirée, appuyez et relâchez la touche SET + (réglage).

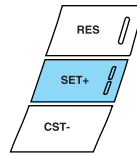

Commandes du conducteur

Diminution de la vitesse avec le régulateur de vitesse en fonction

Il existe trois façons de réduire la vitesse programmée :

- Appuyez sur la touche CST – (croisière) jusqu'à la vitesse désirée et relâchez-la.
- Appuyez et relâchez la touche CST – (croisière) pour activer la fonction de « réglage instantané ». Chaque pression sur la touche diminue la vitesse programmée de 1,6 km/h (1 mi/h).
- Appuyez sur la pédale de frein ou d'embrayage (selon l'équipement), puis sur la touche SET + (réglage) lorsque la vitesse désirée est atteinte.

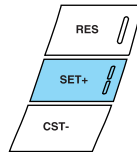
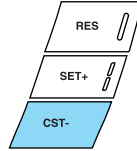

Désactivation du régulateur de vitesse adaptatif

Il existe trois façons de mettre le régulateur de vitesse hors fonction :

- Appuyez sur la pédale de frein ou sur la pédale d'embrayage (selon l'équipement). Ceci n'effacera pas la vitesse programmée précédemment.
- Appuyez sur la touche OFF (hors fonction) du régulateur de vitesse.
- Coupez le contact.

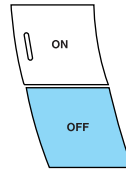

NOTA : Lorsque vous désactivez le régulateur de vitesse adaptatif ou que vous coupez le contact, la vitesse programmée est effacée.

NOTA : Le fait d'enfoncer la pédale d'embrayage peut entraîner un emballement du régime du moteur pendant que ce dernier retourne au ralenti. Ceci est normal.

Commandes du conducteur

COMMANDE DE SURMULTIPLIÉE (SELON L'ÉQUIPEMENT)

Mise en fonction de la surmultipliée

D (La surmultipliée) constitue la position normale de conduite, afin d'optimiser la consommation de carburant.

La fonction de surmultipliée permet le passage automatique de tous les rapports.

Annulation de la surmultipliée

Appuyez sur le contacteur d'annulation de surmultipliée, situé à l'extrémité du levier de vitesse. Le témoin d'annulation de surmultipliée (O/D OFF) s'allume au tableau de bord. La boîte de vitesses fonctionne alors à tous les rapports, sauf à la surmultipliée.

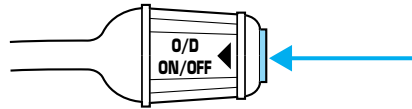

Pour revenir au mode de surmultipliée normal, appuyez de nouveau sur le contacteur d'annulation de surmultipliée. Le témoin d'annulation de surmultipliée s'éteint.

À chaque nouveau démarrage, la boîte de vitesses revient automatiquement en position normale de surmultipliée **D**.

Pour obtenir de plus amples renseignements sur le levier de vitesse et sur l'utilisation du contacteur d'annulation de la surmultipliée, consultez la section *Fonctionnement de la boîte de vitesses automatique* du chapitre *Conduite*.

Commandes du conducteur

RALLONGE DE CAISSE (SELON L'ÉQUIPEMENT)

Votre véhicule peut être doté d'une rallonge de caisse afin d'y déposer des charges plus longues.

Pour déployer la rallonge de caisse :

1. Abaissez le hayon.
2. Tirez le levier de chaque côté de la rallonge de caisse pour la dégager.
3. Soulevez la rallonge de caisse et déposez-la sur le hayon.

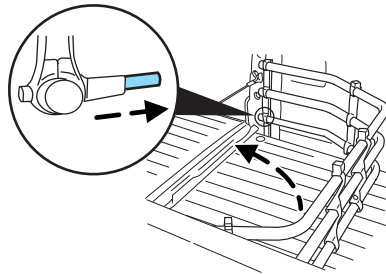

4. Poussez uniformément la rallonge de caisse vers le bas et appuyez sur le levier de chaque côté pour la verrouiller.

Pour ranger la rallonge de caisse, suivez les étapes 1 à 4 dans l'ordre inverse.

La rallonge de caisse peut servir à fixer une charge maximale de 45 kg (100 lb) sur le hayon.

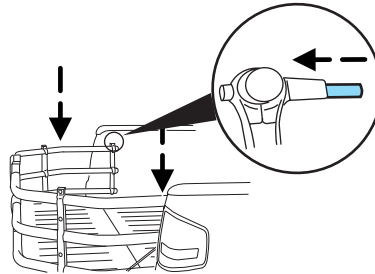

Lorsqu'elle n'est pas utilisée, la rallonge de caisse doit toujours demeurer dans sa position de rangement et le hayon doit être fermé.

Activation du dispositif antivol de la rallonge de caisse :

Les étapes qui suivent peuvent être effectuées lorsque la rallonge de caisse est rangée ou déployée.

1. Repérez la vis cruciforme au milieu du raidisseur vertical, devant l'agrafe de blocage.
2. Tournez la vis dans le sens contraire des aiguilles d'une montre jusqu'à ce qu'un déclic se fasse entendre.

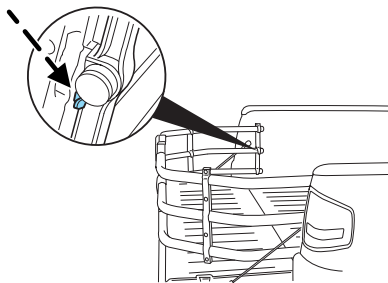

Commandes du conducteur

3. Pour désactiver le dispositif, tournez la vis dans le sens des aiguilles d'une montre jusqu'à ce que l'agrafe de blocage puisse se déplacer librement.

Pour retirer la rallonge de caisse :

1. Tirez la rallonge.
2. Tirez le levier de chaque côté de la rallonge de caisse pour la déverrouiller.

Assurez-vous que les vis des agrafes de blocage sont desserrées avant de retirer la rallonge de caisse.

3. Appuyez sur les agrafes de blocage sous la barre centrale et soulevez la rallonge de caisse hors des rainures du montant de l'extrémité arrière.

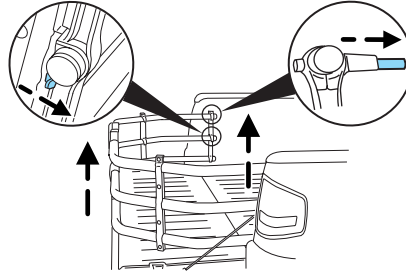

Pour installer la rallonge de caisse, procédez à l'inverse de l'opération de retrait.

Serrures et sécurité

CLÉS

La clé fonctionne dans toutes les serrures du véhicule. Vous devriez toujours conserver une deuxième clé avec vous dans un endroit sûr en cas d'urgence.

Si votre véhicule est équipé du système antidémarrage SecuriLock®, vos clés sont programmées spécifiquement pour votre véhicule, et il n'est pas possible de faire démarrer le moteur à l'aide d'une clé non programmée. Si vous perdez les clés qui vous ont été remises par votre concessionnaire, vous pouvez en obtenir des copies auprès d'un concessionnaire autorisé.

VERROUILLAGE ÉLECTRIQUE DES PORTES (SELON L'ÉQUIPEMENT)

Appuyez sur la commande pour déverrouiller ou verrouiller toutes les portes.



SYSTÈME D'ENTRÉE SANS CLÉ À TÉLÉCOMMANDE (SELON L'ÉQUIPEMENT)

Ce dispositif est conforme aux normes de la section 15 des règlements de la FCC des États-Unis et aux normes RSS-210 d'Industrie Canada. L'utilisation est soumise aux deux conditions suivantes : 1) ce dispositif ne doit pas causer d'interférences nuisibles, et 2) ce dispositif doit accepter toutes les interférences, même celles qui pourraient l'activer de façon inopportune.

Tout changement apporté au dispositif sans l'approbation expresse des autorités compétentes peut révoquer le droit de l'utilisateur d'en faire usage.

La portée normale de votre télécommande est d'environ 10 mètres (33 pieds). Une réduction de portée de la télécommande peut être causée par :

- les conditions atmosphériques;
- la proximité d'une station émettrice de radio;
- la présence de structures à proximité du véhicule;
- la présence d'autres véhicules stationnés à proximité du vôtre.

Serrures et sécurité

Votre véhicule est doté d'un système d'entrée sans clé à télécommande qui vous permet :

- de déverrouiller toutes les portes du véhicule sans clé;
- de verrouiller toutes les portes du véhicule sans clé;
- de déclencher l'alarme de détresse;

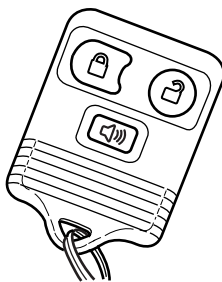



Si le système d'entrée sans clé à télécommande ne fonctionne pas correctement, apportez **TOUTES**



les télécommandes d'entrée sans

clé chez votre concessionnaire autorisé pour faciliter la correction du problème.

Déverrouillage des portes

1. Appuyez brièvement sur la touche  pour déverrouiller la porte du conducteur. **NOTA** : L'éclairage intérieur s'allumera.
2. Appuyez de nouveau sur la touche  et relâchez-la dans les trois secondes qui suivent pour déverrouiller toutes les portes.

Verrouillage des portes

- Appuyez sur la touche  et relâchez-la pour verrouiller toutes les portes. Les feux de position clignotent une fois pour confirmer le verrouillage; si l'une des portes n'est pas bien fermée, ils ne clignoteront pas.
- Si vous appuyez de nouveau sur la touche  dans les trois secondes, les feux clignotent une nouvelle fois et l'avertisseur sonore retentit brièvement pour confirmer que toutes les portes sont fermées et verrouillées. Si l'une ou l'autre des portes est mal fermée, les feux ne clignotent pas et l'avertisseur retentit deux fois.

Localisateur du véhicule

Appuyez deux fois sur la touche  dans les trois secondes. L'avertisseur sonore retentit et les clignotants clignotent. Il est recommandé d'utiliser cette méthode pour localiser votre véhicule plutôt que d'utiliser l'alarme de détresse.

Déclenchement de l'alarme de détresse personnelle

Appuyez sur la touche  pour activer l'alarme. L'avertisseur retentit et les feux de position clignotent pendant environ trois minutes. Appuyez

Serrures et sécurité

de nouveau sur cette touche ou tournez le commutateur d'allumage à la position ON (contact) pour désactiver l'alarme de détresse, ou attendez trois minutes pour la fin de l'alarme.

NOTA : L'alarme de détresse ne fonctionne que si le commutateur d'allumage est à la position OFF (arrêt).

Remplacement de la pile

La télécommande d'entrée sans clé est alimentée par une pile plate au lithium CR2032 de 3 volts ou par une pile équivalente.

Procédez comme suit pour remplacer la pile :

1. Engagez une pièce de monnaie mince entre les deux moitiés du boîtier près de l'anneau porte-clés. **NE RETIREZ PAS LE COUVERCLE EN CAOUTCHOUC NI LE CIRCUIT IMPRIMÉ DU BOÎTIER AVANT DE LA TÉLÉCOMMANDE.**

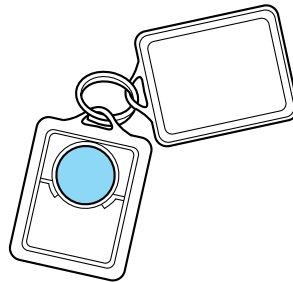

2. N'essayez pas la graisse des bornes de la pile sur la surface arrière du circuit imprimé.
3. Retirez la pile.

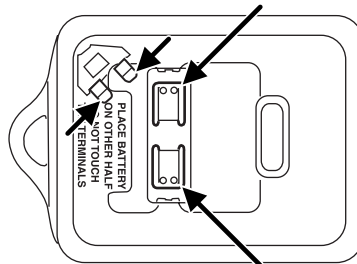

NOTA : Consultez les règlements relatifs à la mise au rebut des piles de votre région.

4. Installez la pile neuve. Consultez le diagramme à l'intérieur de la télécommande pour installer la pile dans le bon sens. Appuyez sur la pile pour vous assurer qu'elle est bien enfoncée dans la cavité du boîtier de pile.
5. Refermez le boîtier.

NOTA : Le remplacement de la pile n'efface **pas** la programmation de la télécommande de votre véhicule. Après avoir changé les piles, la télécommande devrait fonctionner normalement.

Remplacement des télécommandes perdues

Si vous désirez acheter des télécommandes supplémentaires ou faire reprogrammer votre télécommande d'entrée sans clé parce que vous en

Serrures et sécurité

avez perdu une, vous pouvez effectuer la reprogrammation vous-même ou apporter **toutes vos télécommandes** chez votre concessionnaire autorisé pour les faire reprogrammer.

Reprogrammation de vos télécommandes d'entrée sans clé

Assurez-vous d'avoir **toutes vos télécommandes d'entrée sans clé** (pour un maximum de quatre) à portée de la main avant de commencer la procédure.

NOTA : Assurez-vous que la pédale de frein n'est pas enfoncée pendant cette séquence.

Pour reprogrammer vos télécommandes d'entrée sans clé :

1. Assurez-vous que le véhicule est déverrouillé électroniquement.
2. Insérez la clé dans le commutateur d'allumage.
3. Tournez la clé de la position LOCK (antivol) (2) à la position OFF (arrêt) (3).
4. Alternez rapidement entre la position OFF (arrêt) (3) et la position ON (contact) (4) huit fois de suite dans un délai de 10 secondes. **NOTA :** Le huitième cycle doit se terminer à la position ON (contact) (4).
5. Les portes se verrouillent, puis se déverrouillent, confirmant le passage en mode de programmation.
6. Dans les 20 secondes qui suivent, appuyez sur n'importe quelle touche de la télécommande d'entrée sans clé. **NOTA :** Vous devez recommencer la procédure du début si plus de 20 secondes s'écoulent.
7. Les portes se verrouillent, puis se déverrouillent, confirmant la programmation de cette télécommande d'entrée sans clé.
8. Répétez l'étape 6 pour programmer chacune des autres télécommandes d'entrée sans clé.
9. Tournez le commutateur d'allumage à la position OFF (arrêt) (3) lorsque vous avez terminé la programmation de toutes vos télécommandes. **NOTA :** Après un délai de 20 secondes, le système quitte automatiquement le mode de programmation.
10. Les portes se verrouillent, puis se déverrouillent, pour confirmer la fin de la programmation.

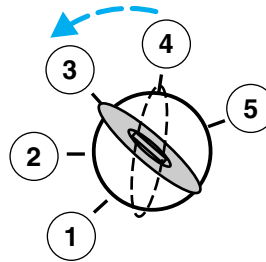

Serrures et sécurité

Éclairage à l'entrée

L'éclairage intérieur s'allume lorsque le système d'entrée sans clé à télécommande est employé pour déverrouiller les portes ou pour actionner l'alarme de détresse.

Le système d'éclairage à l'entrée éteint les lampes intérieures :

- si le commutateur d'allumage est tourné à la position ON (contact); ou
- si la touche de verrouillage de la télécommande est enfoncée; ou
- après 25 secondes d'éclairage.

L'éclairage intérieur ne s'éteint pas :

- s'il a été allumé au moyen du rhéostat d'éclairage; ou
- si l'une des portes est ouverte.

La protection antidécharge de la batterie éteint l'éclairage intérieur après quelques minutes s'il est laissé allumé accidentellement.

SYSTÈME ANTIDÉMARRAGE SECURILOCK® (SELON L'ÉQUIPEMENT)

Le système antidémarrage SecuriLock™ est un dispositif qui interdit le démarrage du moteur de votre véhicule. Ce système est conçu pour empêcher le démarrage du moteur en cas d'utilisation d'une clé autre qu'une **clé à puce programmée pour votre véhicule**. L'utilisation d'une clé à puce inadéquate peut entraîner une condition de « démarrage non autorisé ».

Deux clés à puce vous sont remises avec votre véhicule. Vous pouvez acheter des clés à puce supplémentaires chez votre concessionnaire autorisé. Un concessionnaire autorisé peut programmer les nouvelles clés ou vous pouvez les programmer vous-même. Consultez la section *Programmation de clés supplémentaires* pour savoir comment programmer les clés à puce.

NOTA : Le système antidémarrage SecuriLock™ n'est pas compatible avec les dispositifs de démarrage à distance de deuxième monte qui ne sont pas distribués par Mazda. L'emploi de ces télécommandes peut entraîner des difficultés de démarrage et la perte de toute protection contre le vol.

NOTA : Certains articles tels que les gros objets métalliques, les dispositifs électroniques accrochés au porte-clés et utilisés pour l'achat de carburant ou autres objets similaires, ou une autre clé accrochée au même porte-clés que celui où se trouve la clé à puce, peuvent entraîner des problèmes de démarrage. Vous devez empêcher ces objets d'entrer

Serrures et sécurité

en contact avec la clé à puce lors du démarrage du moteur. Bien que ces objets et dispositifs ne puissent pas endommager la clé à puce, ils peuvent toutefois causer des problèmes temporaires s'ils sont trop près de la clé lors du démarrage. Dans un tel cas, coupez le contact et remettez le moteur en marche en prenant soin de tenir éloigné de la clé à puce tout autre objet accroché au porte-clés.

NOTA : Ne laissez pas une clé à puce dans le véhicule. Prenez toujours vos clés et verrouillez toutes les portes lorsque vous quittez le véhicule.

Témoin de l'alarme antivol

Le témoin de l'alarme antivol se trouve sur le tableau de bord.

Dans le cas d'un véhicule équipé du système antidémarrage SecuriLock® :



- Lorsque le commutateur d'allumage est en position OFF (arrêt), le témoin clignote aux deux secondes pendant 10 secondes pour indiquer que le système SecuriLock® fonctionne comme dispositif antivol.
- Lorsque le commutateur d'allumage est en position ON (contact), le témoin s'allume pendant trois secondes pour indiquer que le système antidémarrage SecuriLock® a reconnu la clé programmée et qu'il autorise le démarrage du moteur.

Dans le cas d'un véhicule non équipé du système antidémarrage SecuriLock® :

- Lorsque le commutateur d'allumage est en position OFF (arrêt), le témoin ne clignote pas.
- Lorsque le commutateur d'allumage est en position ON (contact), le témoin s'allume pendant trois secondes pour indiquer que le démarrage du moteur est activé.

Remplacement des clés

En cas de perte ou de vol des clés de votre véhicule, vous devrez faire remorquer votre véhicule chez un concessionnaire autorisé si vous n'avez pas une autre clé. Les codes des clés devront être effacés de la mémoire de votre véhicule et il sera nécessaire de programmer de nouvelles clés à puce.

Le remplacement de clés à puce peut s'avérer très coûteux. Il est donc recommandé de garder une clé à puce supplémentaire à l'extérieur du

Serrures et sécurité

véhicule, dans un endroit sûr, pour pouvoir l'utiliser en cas de perte ou de vol des autres clés. Veuillez vous rendre chez un concessionnaire autorisé pour y acheter des clés de rechange ou des clés supplémentaires.

Programmation de clés supplémentaires

Vous pouvez programmer vos clés à puce vous-même. Veuillez lire attentivement toute la procédure avant de commencer.

Conseils :

- Vous pouvez programmer jusqu'à huit clés correspondant au système antidémarrage de votre véhicule;
- N'utilisez que des clés SecuriLock®.
- Vous devez avoir à portée de la main les deux clés à puce déjà programmées (dont vous vous servez déjà) et la ou les nouvelles clés non programmées.
- Si vous ne détenez pas deux clés à puce déjà programmées, vous devez confier le véhicule à votre concessionnaire autorisé pour y faire programmer de nouvelles clés.

1. Insérez une clé déjà programmée dans le commutateur d'allumage.
2. Tournez le commutateur d'allumage de la position OFF (arrêt) (3) à la position ON (contact) (4). Gardez le commutateur d'allumage à la position ON (contact) (4) pendant au moins une seconde, mais sans dépasser un délai de 10 secondes.

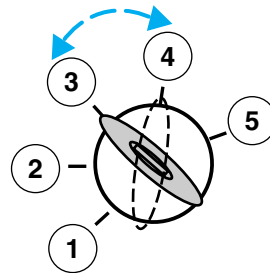

3. Coupez le contact et retirez la clé à puce du commutateur d'allumage.
4. Dans un délai de 10 secondes suivant le retrait de la clé, insérez l'autre clé déjà programmée dans le commutateur d'allumage.
5. Tournez le commutateur d'allumage de la position OFF (arrêt) (3) à la position ON (contact) (4). Gardez le commutateur d'allumage à la position ON (contact) (4) pendant au moins une seconde, mais sans dépasser un délai de 10 secondes.
6. Coupez le contact et retirez la seconde clé à puce du commutateur d'allumage.

Serrures et sécurité

7. Dans un délai de 20 secondes suivant le retrait de la clé à puce, insérez la clé non programmée (nouvelle clé ou clé valet) dans le commutateur d'allumage.
8. Tournez le commutateur d'allumage de la position OFF (arrêt) (3) à la position ON (contact) (4). Gardez le commutateur d'allumage à la position ON (contact) (4) pendant au moins une seconde.
9. Votre nouvelle clé est maintenant programmée.

Si la programmation a réussi, la clé à puce fait démarrer le moteur de votre véhicule et le témoin antivol du tableau de bord s'allume pendant trois secondes, puis s'éteint. Si la programmation a échoué, le moteur du véhicule ne peut pas être démarré et le témoin antivol clignote rapidement. En cas de nouvel échec, confiez votre véhicule à votre concessionnaire autorisé pour qu'il programme les nouvelles clés.

Si vous désirez programmer des clés supplémentaires, recommencez cette procédure à partir de l'étape 1 pour chaque clé.

Sièges et systèmes de retenue

SIÈGES

Réglage du siège avant à réglage manuel (selon l'équipement)

 **AVERTISSEMENT** : Ne réglez jamais le siège ou le dossier du conducteur lorsque le véhicule roule. Le siège pourrait soudainement reculer et rendre hors de portée les commandes nécessaires pour manœuvrer le véhicule.

 **AVERTISSEMENT** : Conduisez toujours avec le dossier en position verticale et la ceinture sous-abdominale bien serrée et placée bas sur les hanches. Il est dangereux d'incliner le dossier de votre siège lorsque le véhicule roule, car vous n'êtes plus parfaitement protégé par les ceintures de sécurité. Vous pourriez glisser sous la ceinture sous-abdominale et vous infliger des blessures internes graves en cas de freinage brusque ou de collision. Pour vous assurer d'une protection maximale, restez assis bien droit et au fond du siège. Le port trop haut de la partie sous-abdominale de la ceinture de sécurité est dangereux. En cas de choc, cela a pour effet de concentrer l'énergie de l'impact directement dans la région abdominale, ce qui peut causer des blessures graves. Placez la partie sous-abdominale de la ceinture de sécurité de manière confortable et aussi bas que possible.

 **AVERTISSEMENT** : Si le passager est mal assis ou si son dossier de siège est trop incliné, le poids reposant sur le coussin du siège peut être réduit, ce qui pourrait fausser la précision du capteur de poids du passager avant et risquer de provoquer des blessures graves, voire mortelles en cas de collision. Il faut toujours garder le dos en contact avec le dossier de siège et les pieds sur le plancher.

Sièges et systèmes de retenue

Levez la barre de déblocage pour avancer ou reculer le siège. Assurez-vous que le siège est bien bloqué.

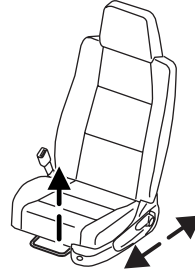

Tirez le levier situé sur le côté du coussin du siège vers le haut pour régler le dossier.

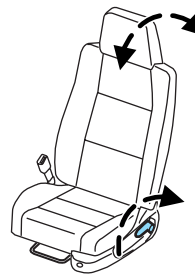

Siège 60/40 (selon l'équipement)

Pour accéder au bac de rangement de votre accoudoir (selon l'équipement), soulevez le loquet pour ouvrir le couvercle.

Le porte-gobelets du siège 60/40 (selon l'équipement) peut être retiré pour le nettoyage.

- Saisissez fermement le bas du porte-gobelets et tirez-le vers le haut.

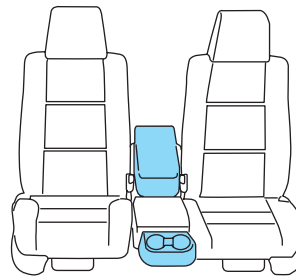

Pour l'installer :

- Faites glisser le porte-gobelets sur les deux goupilles situées à l'avant du siège du conducteur (côté 60 %).
- Poussez-le vers le bas jusqu'à ce qu'il soit fermement verrouillé en place.

Sièges et systèmes de retenue

Accès arrière côté passager (selon l'équipement)

Tirez vers le haut le levier d'inclinaison. Le siège bascule vers l'avant. Levez la barre de déblocage pour avancer le siège et accéder à l'arrière de la cabine.

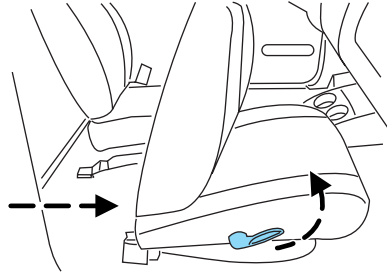

Pour remettre le siège à sa position initiale, glissez le coussin de siège vers l'arrière, puis remettez le dossier à la verticale pour le verrouiller. Le siège se verrouillera et vous devrez utiliser la barre de déblocage pour remettre le siège à sa position initiale.

SIÈGES ARRIÈRE

Strapontin faisant face au centre (cabine allongée à quatre portes — selon l'équipement)

Pour déployer le siège, tirez le siège vers le bas, puis relevez le dossier.

Pour ranger le siège, repliez le dossier et relevez le siège à la position verticale.

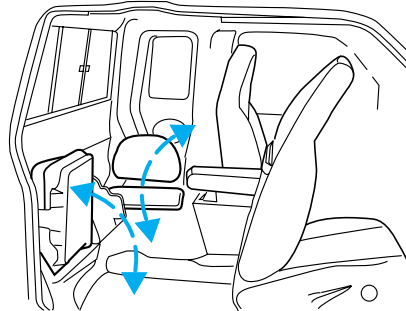
**AVERTISSEMENT :**

N'installez pas un siège d'enfant sur le strapontin orienté vers le centre de la cabine, ce dernier n'étant pas compatible avec les dispositifs de retenue pour enfants.



AVERTISSEMENT : Les sièges rehausseurs doivent seulement être installés aux places équipées d'une ceinture trois points.

Sièges et systèmes de retenue

SYSTÈMES DE RETENUE

Système de sécurité personnalisé Personal Safety System®

Le système de sécurité personnalisé Personal Safety System® assure une protection globale supérieure pour les passagers avant en cas de collision frontale. Il est conçu pour aider à réduire davantage les risques de blessures causées par les sacs gonflables. Ce système a la capacité d'analyser le poids et la situation des passagers ainsi que la gravité de la collision, avant d'activer les dispositifs de sécurité appropriés pour aider à mieux protéger un plus grand nombre de passagers selon divers types de collision frontale.

Le système Personal Safety System® de votre véhicule comporte les éléments suivants

- sacs gonflables à deux étapes pour le conducteur et le passager avant;
- ceintures de sécurité latérales avant munies de prétendeurs, d'enrouleurs à absorption d'énergie et de capteurs de bouclage de ceinture de sécurité;
- capteur de position du siège du conducteur;
- capteur avant de gravité d'impact;
- capteur de poids du passager avant;
- témoin PASS AIRBAG OFF (neutralisation du sac gonflable du passager);
- module de commande des systèmes de retenue avec capteurs d'impact et de décélération;
- témoin du système de retenue des occupants et carillon avertisseur;
- câblage électrique des sacs gonflables, des capteurs d'impact, des prétendeurs de ceinture de sécurité, des capteurs de bouclage des ceintures de sécurité avant, du capteur de position du siège du conducteur et des témoins.

Fonctionnement du système de sécurité personnalisé Personal Safety System®

Le système de sécurité personnalisé (Personal Safety System™) peut adapter le déploiement des dispositifs de sécurité de votre véhicule selon la gravité de la collision et la situation des passagers. Un ensemble de capteurs de choc et de passagers fournit l'information au module de commande des systèmes de retenue. En cas de collision, le module de commande des systèmes de retenue peut activer les prétendeurs de ceinture de sécurité et une ou les deux étapes des sacs gonflables à deux étapes en fonction de la gravité de la collision ainsi que de la classification et de la situation des occupants.

Sièges et systèmes de retenue

Le fait que les prétendeurs ou les sacs gonflables ne se soient pas activés aux deux sièges avant lors d'une collision n'indique pas nécessairement que le système est défectueux. Cela signifie plutôt que le Personal Safety System™ a déterminé que les conditions de l'accident (gravité de la collision, utilisation des ceintures de sécurité, etc.) n'exigeaient pas la mise en fonction de ces dispositifs de sécurité. Les sacs gonflables et les prétendeurs avant sont conçus pour entrer en fonction en cas de collisions frontales ou quasi frontales, mais pas en cas de capotage ou de collision latérale ou arrière, à moins que la collision ne cause une décélération suffisante de la course longitudinale du véhicule.

Sacs gonflables à deux étapes pour le conducteur et le passager avant

Les sacs gonflables à deux étapes permettent d'adapter le niveau d'énergie de déploiement des sacs gonflables. Un niveau d'énergie plus faible est utilisé pour les impacts plus communs d'intensité modérée. Un niveau d'énergie plus élevé est utilisé pour les impacts les plus violents. Consultez la section *Système de retenue supplémentaire (SRS)* du présent chapitre.

Capteur de gravité d'impact avant

Le capteur de gravité d'impact avant améliore l'évaluation de la gravité d'une collision. Placé complètement à l'avant du véhicule, il fournit dès le début de l'impact des renseignements essentiels relatifs à la gravité de la collision. Il permet au Personal Safety System™ de reconnaître différents degrés de collision et de modifier la stratégie de déploiement des sacs gonflables à deux étapes et des prétendeurs de ceinture de sécurité.

Capteur de position du siège conducteur

Le capteur de position du siège conducteur permet au système Personal Safety System® de régler le niveau de déploiement du sac gonflable à deux étapes du conducteur en fonction de la position du siège. Le système protège les conducteurs de petite taille assis près du sac gonflable en réduisant le niveau de déploiement du sac gonflable.

Capteur de poids du passager avant

La puissance de déploiement des sacs gonflables doit être considérable pour protéger les occupants mais cette puissance peut se révéler mortelle pour les occupants qui se trouvent très près lors du déploiement. Certains passagers, comme des bébés dans des sièges d'enfant orientés vers l'arrière, sont exposés à ce risque, car ils se trouvent initialement très près du sac gonflable. Pour d'autres passagers, cette situation se produit lorsque le passager n'est pas correctement

Sièges et systèmes de retenue

retenu par la ceinture de sécurité ou par un siège d'enfant et qu'il se déplace vers l'avant au moment du freinage qui précède une collision. S'assurer que tous les occupants sont correctement retenus demeure la meilleure façon de réduire les risques de blessures. Les statistiques révèlent qu'en cas d'accident, un enfant bien retenu est plus en sécurité sur la banquette arrière du véhicule que sur le siège avant.



AVERTISSEMENT : Les sacs gonflables peuvent causer des blessures graves, voire mortelles, à un enfant assis dans un siège d'enfant. **NE PLACEZ JAMAIS** un siège pour bébé orienté vers l'arrière devant un sac gonflable activé. Si vous devez installer un siège d'enfant orienté vers l'avant sur le siège du passager avant, reculez le siège le plus loin possible.



AVERTISSEMENT : Les enfants de 12 ans et moins doivent toujours prendre place sur la banquette arrière et être convenablement attachés dans un système de retenue pour enfants.

Le capteur de poids du passager avant peut automatiquement neutraliser le sac gonflable avant du passager lorsqu'un siège d'enfant orienté vers l'arrière, un siège d'enfant orienté vers l'avant ou un rehausseur est détecté. Même avec cette technologie, les parents devraient **TOUJOURS** attacher les enfants adéquatement sur le siège arrière. Le capteur neutralise aussi le déploiement du sac gonflable si le siège du passager avant n'est pas occupé pour éviter d'avoir à remplacer le sac gonflable inutilement après une collision.

Si le siège du passager avant est occupé et si le sac gonflable du passager avant est neutralisé, le témoin PASS AIRBAG OFF (neutralisation du sac gonflable du passager) s'allume et demeure allumé pour indiquer que le sac gonflable avant du passager avant est neutralisé. Consultez la section *Capteur de poids du passager avant* de la section *Dispositifs de protection supplémentaires* du présent chapitre.

Capteurs de bouclage des ceintures de sécurité avant

Les capteurs de bouclage des ceintures de sécurité avant déterminent si le conducteur et le passager de la place latérale avant ont bouclé leur ceinture de sécurité. Le Personal Safety System™ peut ainsi adapter le déploiement des sacs gonflables et des prétendeurs de ceinture de sécurité en fonction du bouclage de la ceinture de sécurité.

Prétendeurs des ceintures de sécurité latérales avant

Les prétendeurs des ceintures de sécurité des places latérales avant sont conçus pour serrer fermement les ceintures de sécurité contre le corps

Sièges et systèmes de retenue

de l'occupant dans le cas de collisions frontales. Cela contribue à augmenter l'efficacité des ceintures de sécurité. En cas de collisions frontales, les prétendeurs peuvent s'activer seuls ou conjointement avec les sacs gonflables avant si la collision est suffisamment grave.

Enrouleurs à absorption d'énergie des ceintures de sécurité latérales avant

Les enrouleurs à absorption d'énergie des ceintures de sécurité avant permettent à la sangle d'être tirée progressivement et de manière contrôlée de l'enrouleur selon le déplacement de l'occupant vers l'avant. Ceci aide à réduire les risques de blessures à la poitrine de l'occupant en limitant la force qui y est exercée. Consultez la section *Ceintures de sécurité à absorption d'énergie* de ce chapitre.

Évaluation du fonctionnement du système de sécurité personnalisé Personal Safety System®

Le système Personal Safety System® comporte un témoin au tableau de bord ou un avertisseur de sécurité servant à indiquer l'état du système. Consultez la section *Témoins et carillons* du chapitre *Tableau de bord*. Le système Personal Safety System® n'exige aucun entretien périodique.

Le module de commande des systèmes de retenue contrôle ses propres circuits internes ainsi que les circuits des sacs gonflables, des capteurs d'impact, des prétendeurs de ceinture de sécurité, des capteurs de bouclage des ceintures de sécurité avant, du capteur de poids du passager avant et du capteur de position du siège du conducteur. De plus, le module de commande des systèmes de retenue contrôle aussi le témoin d'avertissement des systèmes de retenue et de protection du tableau de bord. Une anomalie du système est indiquée par une ou plusieurs des situations suivantes :

- Le témoin des sacs gonflables clignote ou reste allumé.
- Le témoin des sacs gonflables ne s'allume pas aussitôt que le contact est établi.
- Une série de cinq bips retentit. Cet avertissement sonore est répété périodiquement jusqu'à ce que l'anomalie soit corrigée et le témoin réparé.

Si une de ces situations survient, même par intermittence, faites vérifier immédiatement le système Personal Safety System® par un concessionnaire autorisé. Si la réparation n'est pas effectuée, le dispositif peut ne pas fonctionner normalement en cas de collision.

Sièges et systèmes de retenue

Précautions concernant les systèmes de retenue



AVERTISSEMENT : Conduisez toujours avec le dossier en position verticale et la ceinture sous-abdominale bien serrée et placée bas sur les hanches.



AVERTISSEMENT : Pour diminuer les risques de blessures, assurez-vous que les enfants occupent une place assise où ils peuvent être correctement retenus.



AVERTISSEMENT : Ne laissez jamais un passager tenir un enfant sur ses genoux pendant la conduite. Un passager ne peut pas protéger un enfant des blessures en cas de collision.



AVERTISSEMENT : Ne réglez jamais le siège ou le dossier du conducteur lorsque le véhicule roule. Régler le siège ou le dossier du conducteur lorsque le véhicule roule est dangereux. Vous pourriez perdre la maîtrise de votre véhicule et avoir un accident. Ne réglez le siège du conducteur que lorsque le véhicule est à l'arrêt.



AVERTISSEMENT : Il est très dangereux de se trouver dans l'aire de chargement, intérieure ou extérieure, lorsque le véhicule roule. En cas de collision, ces occupants seront fort probablement gravement blessés ou tués. Ne laissez personne s'installer dans le véhicule à un endroit qui n'est pas muni d'un siège et d'une ceinture de sécurité. Assurez-vous que tous les passagers occupent une place assise et qu'ils bouclent correctement leur ceinture.



AVERTISSEMENT : En cas de capotage du véhicule, les risques de blessures mortelles sont nettement plus grands pour une personne qui ne porte pas sa ceinture de sécurité que pour une personne qui la porte.

Sièges et systèmes de retenue

⚠ AVERTISSEMENT : Chaque siège du véhicule possède sa propre ceinture de sécurité constituée d'une boucle et d'une languette conçues pour être utilisées ensemble. 1) Ne placez le baudrier que sur l'épaule du côté de la porte. Ne portez jamais la ceinture de sécurité sous le bras. 2) Ne faites jamais passer le baudrier autour du cou ou sur l'épaule du côté intérieur du véhicule. 3) N'utilisez jamais la même ceinture pour plus d'une personne.

⚠ AVERTISSEMENT : Dans le cas des véhicules à cabine allongée à quatre portes, n'ouvrez pas la porte arrière si la ceinture de sécurité arrière est encore bouclée.

Ceintures trois points

1. Pour boucler la ceinture, insérez la languette dans la boucle correspondante (la plus proche de la direction d'où provient la languette) jusqu'à ce qu'elle s'enclenche et que vous entendiez un déclic. Assurez-vous que la languette est bloquée dans la boucle.

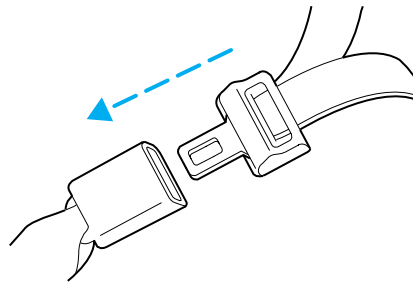

2. Pour déboucler la ceinture, appuyez sur le bouton de déblocage et retirez la languette de la boucle.

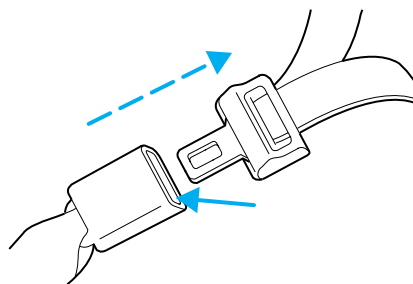

Sièges et systèmes de retenue

Réglage des ceintures de sécurité des strapontins central et arrière orientés vers le centre

La ceinture sous-abdominale ne se règle pas automatiquement.

AVERTISSEMENT : Les ceintures sous-abdominales doivent être ajustées aussi bas que possible sur les hanches, et non autour de la taille. Une ceinture sous-abdominale mal placée peut entraîner des blessures graves en cas d'accident.

Insérez la languette dans la boucle correspondante (la plus proche de la languette). Pour allonger la sangle, tournez la languette à angle droit par rapport à la sangle et tirez jusqu'à ce qu'elle atteigne la boucle.

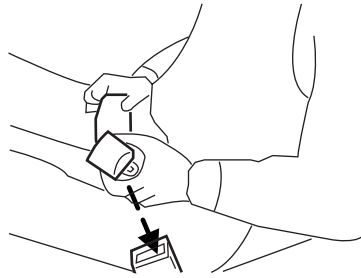

Pour serrer la ceinture, tirez sur l'extrémité libre jusqu'à ce que la sangle soit bien positionnée sur les hanches.

Raccourcissez et attachez la ceinture lorsqu'elle n'est pas utilisée pour l'éloigner de la porte et la rendre disponible après le redressement des sièges.

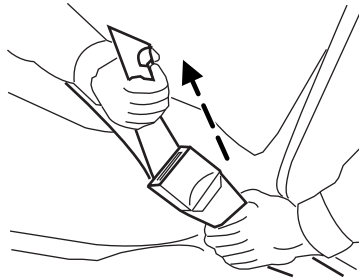

Pour le strapontin arrière, raccourcissez et repliez la ceinture dans le siège lorsqu'elle n'est pas utilisée.

Ceintures de sécurité à absorption d'énergie

- Les sièges conducteur et passager de droite avant de ce véhicule sont munis de ceintures de sécurité à absorption d'énergie. Ces ceintures sont conçues pour diminuer davantage les risques de blessures en cas de collision frontale.
- Ce système à absorption d'énergie est doté d'un enrouleur conçu pour détendre la sangle de manière contrôlée afin d'amortir le choc sur la poitrine de l'occupant en cas d'accident.

Sièges et systèmes de retenue

Les dispositifs de retenue des places latérales avant du véhicule sont des ceintures trois points. La ceinture de sécurité du conducteur a les deux types de modes de verrouillage et la ceinture de sécurité latérale du passager avant a les trois types de modes de verrouillage décrits ci-dessous :

Mode de blocage par inertie

Ce mode est le mode normal de fonctionnement qui permet le libre mouvement du baudrier, mais qui se bloque en réaction aux mouvements du véhicule. Par exemple, si le conducteur freine brusquement ou emprunte un virage serré, ou si le véhicule subit une collision à environ 8 km/h (5 mi/h) ou plus, les ceintures trois points se bloquent pour contribuer à réduire le mouvement vers l'avant des occupants.

Mode de blocage à détection de dégage­ment de ceinture

Le mode de blocage par inertie bloque la ceinture et l'empêche de se dérouler davantage si celle-ci est tirée trop rapidement. La ceinture se débloque dès que l'on cesse de tirer.

Mode de blocage automatique (place latérale du passager avant seulement) pour utilisation avec un siège d'enfant

Dans ce mode, le baudrier est automatiquement préverrouillé. La ceinture se rétracte tout de même afin d'éliminer tout jeu au niveau du baudrier.

La ceinture du conducteur n'est pas dotée du mode de blocage automatique.

Utilisation du mode de blocage automatique

- **Chaque fois** qu'un siège d'enfant est posé sur le siège passager avant. Consultez la section *Dispositifs de retenue pour enfants* ou *Sièges d'enfant* ci-après dans ce chapitre.

Sièges et systèmes de retenue

Mode d'emploi du mode de blocage automatique (place latérale du passager avant seulement) pour utilisation avec un siège d'enfant

- Bouclez la ceinture trois points.

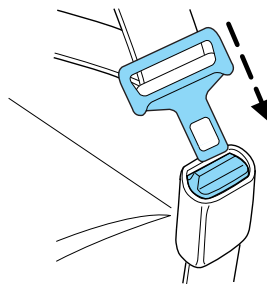

- Saisissez le boudrier et tirez-le vers le bas, jusqu'à ce que la sangle soit complètement sortie de l'enrouleur.



- Laissez la sangle se rétracter. Pendant cette opération, des déclics se font entendre. Ces déclics indiquent que la ceinture de sécurité est désormais en mode de blocage automatique.

Pour sortir du mode de blocage automatique

Débouclez la ceinture trois points et laissez-la se rétracter complètement pour sortir du mode de blocage automatique et revenir au mode normal de blocage par inertie (mode d'urgence).



AVERTISSEMENT : Après une collision, un concessionnaire autorisé doit vérifier toutes les ceintures de sécurité pour s'assurer qu'elles fonctionnent toujours correctement. Vérifiez que les enrouleurs à blocage automatique de toutes les places latérales fonctionnent correctement. Vérifiez aussi que le « mode de blocage automatique » pour siège d'enfant à la place latérale du passager fonctionne correctement.

Sièges et systèmes de retenue



AVERTISSEMENT : L'ENSEMBLE CEINTURE DE SÉCURITÉ ET ENROULEUR DOIT ÊTRE REMPLACÉ si l'enrouleur à blocage automatique ou toute autre fonction de la ceinture de sécurité s'avèrent défectueux après une vérification menée selon les directives du Manuel de réparation.



AVERTISSEMENT : Si vous négligez de remplacer l'ensemble de la ceinture de sécurité et de l'enrouleur, les risques de blessures graves pourraient être plus élevés en cas de collision.

Prétendeur de ceinture de sécurité

Les ceintures de sécurité du conducteur et du passager avant droit sont munies de prétendeurs.

Les prétendeurs de ceinture de sécurité sont des dispositifs qui tendent automatiquement les sangles de la ceinture de sécurité. Les prétendeurs de ceinture de sécurité utilisent le même système de capteur d'impact que les sacs gonflables avant. Lorsqu'un prétendeur de ceinture de sécurité est déclenché, les sangles de la ceinture trois points se resserrent. Consultez la section *Entretien des ceintures de sécurité* du présent chapitre.



AVERTISSEMENT : Les ceintures de sécurité du conducteur et du passager avant (y compris les enrouleurs, les boucles et les réglers de hauteur) doivent être remplacées en cas de collision entraînant le déploiement des sacs gonflables avant et le déclenchement des prétendeurs de ceinture de sécurité.

Réglage en hauteur du baudrier des ceintures de sécurité avant

Les ceintures de sécurité du conducteur et du passager avant comportent un régleur de hauteur. Réglez la hauteur du baudrier de telle sorte qu'il repose au milieu de l'épaule.

Sièges et systèmes de retenue

- Cabine simple et cabine allongée à quatre portes

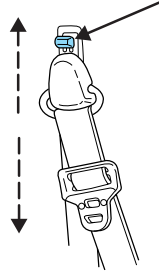

Pour abaisser le point d'attache du baudrier, appuyez sur le bouton du régleur et faites glisser ce dernier vers le bas. Pour relever le baudrier, faites glisser le régleur vers le haut. Après le réglage, tirez le régleur vers le bas pour vous assurer qu'il est fermement verrouillé.



AVERTISSEMENT : Placez le régleur de hauteur pour que le baudrier se trouve au milieu de l'épaule. Si la ceinture de sécurité est mal réglée, son efficacité peut être réduite et les risques de blessures sont accrus en cas de collision.

Rallonge de ceinture de sécurité

Si la ceinture de sécurité est trop courte une fois entièrement déployée, une rallonge de 23 cm (9 po) ou 31 cm (12 po) peut être ajoutée (numéros de pièce 611C22-A et 611C22-B respectivement). Vous pouvez obtenir des rallonges chez votre concessionnaire Mazda autorisé.

N'utilisez que les rallonges fabriquées par le même fournisseur de la ceinture de sécurité. L'identification du fabricant se trouve sur l'étiquette située à l'extrémité de la sangle. N'utilisez une rallonge que si la ceinture est trop courte lorsqu'elle est entièrement déployée.

Les rallonges inutilisées doivent être rangées dans un endroit qui n'incite pas leur utilisation accidentelle.

NOTA : N'utilisez pas la rallonge pour changer la position du baudrier sur la poitrine.

Témoin et carillon de ceinture de sécurité

Le témoin de ceinture de sécurité s'allume au tableau de bord et un carillon retentit pour rappeler aux occupants de boucler leur ceinture.

Sièges et systèmes de retenue

Conditions de fonctionnement

Si...	Alors...
La ceinture de sécurité du conducteur n'est pas bouclée avant d'établir le contact...	Le témoin s'allume pendant une à deux minutes et le carillon retentit pendant quatre à huit secondes.
La ceinture du conducteur est bouclée lorsque le témoin est allumé et que le carillon retentit...	Le témoin s'éteint et le carillon cesse de retentir.
La ceinture de sécurité du conducteur est bouclée avant d'établir le contact...	Le témoin reste éteint et le carillon ne retentit pas.

Belt-Minder™

Le dispositif de rappel de bouclage de ceinture de sécurité Belt-Minder™ est un avertissement supplémentaire qui s'ajoute à la fonction d'avertissement du port de la ceinture de sécurité. Ce dispositif rappelle au conducteur et au passager avant que leur ceinture est débouclée en faisant retentir le carillon par intermittence et en allumant le témoin des ceintures de sécurité au tableau de bord.

Le dispositif Belt-Minder™ utilise les données du capteur de poids du passager avant pour déterminer si le siège du passager avant est occupé et, le cas échéant, la nécessité d'émettre un avertissement. Pour prévenir l'activation du dispositif Belt-Minder™ lorsque des objets se trouvent sur le siège du passager avant, les avertissements ne sont émis que pour les occupants d'un certain poids déterminé par le capteur de poids du passager avant.

Le dispositif de rappel Belt-Minder™ vérifie si la ceinture de sécurité du conducteur et celle du passager sont bouclées et émet un avertissement au besoin. Les avertissements sont les mêmes pour le conducteur et le passager avant. Si les avertissements du dispositif Belt-Minder™ ont cessé (après environ cinq minutes) pour un occupant (conducteur ou passager avant), l'autre occupant peut tout de même déclencher la fonction de rappel Belt-Minder™.

Sièges et systèmes de retenue

Si...	Alors...
Les ceintures du conducteur et du passager avant ont été bouclées avant d'établir le contact ou lorsque moins d'une à deux minutes se sont écoulées depuis que le contact a été établi...	Le dispositif de rappel Belt-Minder™ ne s'active pas.
La ceinture de sécurité du conducteur ou du passager avant n'est pas bouclée lorsque le véhicule a atteint une vitesse d'au moins 5 km/h (3 mi/h) et qu'une à deux minutes se sont écoulées depuis l'établissement du contact...	Le dispositif de rappel Belt-Minder™ se déclenche – le témoin des ceintures de sécurité s'allume et le carillon retentit pendant 6 secondes aux 30 secondes, durant environ 5 minutes ou jusqu'à ce que les ceintures soient bouclées.
La ceinture de sécurité du conducteur ou du passager avant est débouclée pendant une minute environ lorsque le véhicule roule à une vitesse d'au moins 5 km/h (3 mi/h) et si une à deux minutes se sont écoulées depuis l'établissement du contact...	Le dispositif de rappel Belt-Minder™ se déclenche – le témoin des ceintures de sécurité s'allume et le carillon retentit pendant 6 secondes aux 30 secondes, durant environ 5 minutes ou jusqu'à ce que les ceintures soient bouclées.

Sièges et systèmes de retenue

Les raisons les plus souvent données pour ne pas porter la ceinture de sécurité sont les suivantes (statistiques américaines) :

Raisons...	Songez que...
« Les accidents sont rares. »	Quelque 36 700 accidents se produisent chaque jour. Le risque d'être impliqué dans un événement « rare » augmente proportionnellement à la distance parcourue, même pour les bons conducteurs. <i>Un conducteur sur quatre sera grièvement blessé lors d'un accident au cours de sa vie.</i>
« Je ne vais pas loin. »	Trois accidents mortels sur quatre ont lieu dans un rayon de 40 kilomètres du domicile.
« Les ceintures sont inconfortables. »	Les ceintures de sécurité sont conçues pour améliorer le confort. Si vous n'êtes pas confortable, tentez de changer la position du point d'ancrage supérieur de la ceinture de sécurité et de redresser le dossier du siège au maximum.
« Je n'avais pas le temps. »	Justement l'une des principales causes d'accident. Le carillon avertisseur de bouclage des ceintures de sécurité nous avertit que nous n'avons pas pris le temps de boucler notre ceinture.
« Les ceintures de sécurité sont inefficaces. »	Les ceintures de sécurité , lorsqu'elles sont correctement utilisées, réduisent le risque de mortalité des passagers avant de 45 % pour les voitures et de 60 % pour les camionnettes.

Sièges et systèmes de retenue

Raisons...	Songez que...
« Il y a peu de circulation. »	Un accident mortel sur deux est le résultat d'une perte de la maîtrise du véhicule , souvent lorsque la voie est complètement libre.
« La ceinture froisse mes vêtements. »	Cela est probable, mais un accident peut causer des dommages plus graves que des vêtements froissés, surtout si vous ne portez pas votre ceinture de sécurité.
« Mes passagers ne portent pas leur ceinture de sécurité. »	Donnez l'exemple : les adolescents risquent quatre fois plus de perdre la vie lorsque DEUX occupants ou PLUS prennent place dans le véhicule. Les enfants et les jeunes frères et sœurs imitent les comportements qu'ils voient.
« J'ai un sac gonflable. »	Les sacs gonflables sont plus efficaces lorsqu'ils sont utilisés avec une ceinture de sécurité. Les sacs gonflables avant ne sont pas conçus pour se déployer lors d'un impact arrière ou latéral, ni en cas de capotage du véhicule.
« Je préfère être éjecté du véhicule. »	Ce n'est pas une bonne idée. Les personnes qui sont éjectées du véhicule risquent 40 fois plus de MOURIR . Les ceintures de sécurité aident à prévenir l'éjection hors du véhicule. ON NE CHOISIT PAS SON ACCIDENT.

Sièges et systèmes de retenue



AVERTISSEMENT : Ne vous asseyez pas sur une ceinture de sécurité bouclée et n'insérez pas une languette dans la boucle pour empêcher le carillon du dispositif Belt-Minder™ de retentir. Vous pourriez ainsi entraver le fonctionnement des sacs gonflables du véhicule, entraînant des blessures graves, l'éjection du véhicule ou la mort.

Désactivation temporaire

Si le conducteur ou le passager avant boucle puis déboucle rapidement sa ceinture, le dispositif de rappel Belt-Minder™ de cette place est désactivé jusqu'à la coupure du contact. Le dispositif Belt-Minder™ est réactivé avant la coupure du contact si l'occupant boucle sa ceinture et la garde bouclée pendant environ 30 secondes. Aucune confirmation n'est fournie pour cette désactivation temporaire.

Activation et désactivation du dispositif Belt-Minder™

Les fonctions de rappel Belt-Minder™ du conducteur et du passager sont désactivées ou activées indépendamment. Au moment de la désactivation ou de l'activation de la fonction d'un siège, ne bouclez pas la ceinture de l'autre siège, car cela mettra fin au processus.

Lisez attentivement les étapes 1 à 4 avant d'activer ou de désactiver le dispositif de rappel Belt-Minder™.

NOTA : Les fonctions de rappel Belt-Minder™ du conducteur et du passager avant doivent être désactivées ou activées indépendamment. Les deux ne peuvent être désactivées ou activées au cours du même cycle d'allumage.

Vous pouvez désactiver ou activer les fonctions de rappel Belt-Minder™ du conducteur et du passager avant en procédant comme suit :

Avant de commencer, assurez-vous que :

- le frein de stationnement est serré;
- le levier sélecteur est en position P (stationnement) (boîte de vitesses automatique) ou au point mort (boîte de vitesses manuelle);
- le contact est coupé;
- les ceintures du conducteur et du passager avant sont débouclées.

Sièges et systèmes de retenue



AVERTISSEMENT : Bien qu'il soit possible de désactiver le dispositif Belt-Minder™, ce dispositif est conçu pour vous inciter à porter votre ceinture de sécurité et qu'il peut ainsi augmenter vos chances de survie en cas d'accident. Nous vous recommandons de laisser votre dispositif Belt-Minder™ activé pour vous et pour les autres personnes qui pourraient utiliser le véhicule. Pour réduire les risques de blessure, ne désactivez ou n'activez pas le dispositif de rappel de bouclage de ceinture de sécurité Belt-Minder™ lorsque vous conduisez votre véhicule.

1. Tournez le commutateur d'allumage à la position ON (contact). **NE DÉMARREZ PAS LE MOTEUR.**
 2. Attendez que le témoin des ceintures de sécurité s'éteigne (environ une minute).
- L'étape 3 doit être effectuée dans les 50 secondes suivant l'extinction du témoin de ceinture de sécurité.
 - 3. Pour le siège dont la fonction est désactivée, bouclez et débouclez la ceinture de sécurité neuf fois, à vitesse modérée, en finissant avec la ceinture débouclée. L'étape 3 doit être effectuée dans les 50 secondes suivant l'extinction du témoin de ceinture de sécurité.
 - Après l'étape 3, le témoin de ceinture de sécurité s'allume pendant trois secondes.
 - 4. Dans les sept secondes environ après l'extinction du témoin de ceinture de sécurité, bouclez puis débouclez la ceinture de sécurité.
 - Le dispositif Belt-Minder™ est désactivé pour cette place, s'il était activé. À titre de confirmation, le témoin de ceinture de sécurité clignote quatre fois par seconde pendant trois secondes.
 - Le dispositif Belt-Minder™ est activé pour cette place, s'il était désactivé. À titre de confirmation, le témoin de ceinture de sécurité clignote quatre fois par seconde pendant trois secondes, puis le témoin reste éteint pendant trois secondes et clignote de nouveau quatre fois par seconde pendant trois secondes.

Sièges et systèmes de retenue

SYSTÈME DE RETENUE SUPPLÉMENTAIRE (SRS)

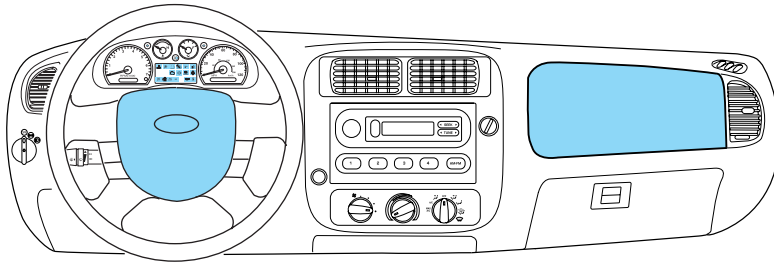

Les systèmes de retenue supplémentaires sont conçus pour être utilisés conjointement avec les ceintures de sécurité pour protéger le conducteur et le passager avant droit de certaines blessures à la partie supérieure du corps. Le terme « retenue supplémentaire » indique que les sacs gonflables sont conçus pour améliorer la protection fournie par les ceintures de sécurité. Utilisés seuls, les sacs gonflables ne peuvent offrir une protection aussi efficace que lorsqu'ils sont utilisés conjointement avec les ceintures de sécurité en cas de collision pour lesquelles les sacs gonflables doivent se déployer. De plus, les sacs gonflables n'offrent aucune protection en cas de collisions pour lesquelles ils ne doivent pas se déployer.

Les systèmes de retenue supplémentaires comportent les éléments suivants :

- Modules de sac gonflable à deux étapes du conducteur et du passager (y compris les générateurs de gaz et les sacs gonflables).
- Un ou plusieurs capteurs d'impact et de décélération.
- Témoin, module de commande des systèmes de retenue et module de diagnostic, qui sont les mêmes que ceux utilisés pour le système de sécurité personnalisé.
- Capteur de poids du passager avant
- Témoin de neutralisation du sac gonflable du passager.

Les systèmes de retenue supplémentaires font partie intégrante du système de sécurité personnalisé. Ils sont conçus pour se déployer lorsque le système de sécurité personnalisé détermine que la situation des passagers et la gravité de la collision sont appropriées pour activer ces dispositifs. Consultez la section *Système de sécurité personnalisé* de ce chapitre.

Sièges et systèmes de retenue

Renseignements importants au sujet du système de retenue supplémentaire

Le système de retenue supplémentaire est conçu pour être utilisé avec les ceintures de sécurité afin de protéger le conducteur et le passager avant droit contre certaines blessures à la partie supérieure du corps.

 **AVERTISSEMENT :** Les sacs gonflables NE se déploient PAS lentement ni en douceur et le risque de subir des blessures par un sac qui se gonfle augmente à proximité du couvercle du module de sac gonflable. Portez toujours votre ceinture de sécurité.

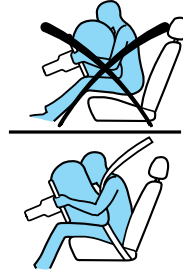

 **AVERTISSEMENT :** Il a été prouvé qu'un sac gonflable peut blesser et même tuer un enfant installé dans un siège d'enfant orienté vers l'avant. Lorsque vous installez un siège d'enfant à une place avant, y compris à la place centrale (selon l'équipement), vous devez vous assurer que le sac gonflable du passager est désactivé. Si le siège d'enfant est installé à la place latérale, déplacez le siège du véhicule complètement vers l'arrière.

 **AVERTISSEMENT :** N'installez jamais un siège d'enfant sur un strapontin orienté vers le centre du véhicule.

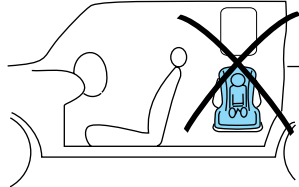

Sièges et systèmes de retenue



AVERTISSEMENT : Les sièges d'enfant orientés vers l'arrière ne doivent JAMAIS être placés devant un sac gonflable activé.



AVERTISSEMENT : Tous les occupants du véhicule, y compris le conducteur, doivent toujours boucler correctement leur ceinture de sécurité, même si la place qu'ils occupent est munie d'un système de retenue supplémentaire.



AVERTISSEMENT : La NHTSA (« National Highway Traffic Safety Administration » des É.-U.) recommande de maintenir une distance d'au moins 25 cm (10 po) entre la poitrine de l'occupant du siège et le module de sac gonflable.



AVERTISSEMENT : Ne posez jamais les bras ou les pieds sur le module de sac gonflable, car en cas de déploiement, vous pourriez subir de graves fractures au bras ou d'autres blessures.

Procédez comme suit pour établir une distance convenable entre vous et le sac gonflable :

- reculez votre siège au maximum, sans toutefois compromettre votre confort pour la manœuvre des pédales;
- inclinez légèrement (d'un ou deux degrés) le siège vers l'arrière par rapport à la verticale.



AVERTISSEMENT : Ne posez rien sur le module de sac gonflable, y compris les mains et les pieds. Tout objet placé dans la zone de déploiement du sac gonflable peut être projeté vers votre visage ou vers votre torse et causer de graves blessures.



AVERTISSEMENT : Ne tentez jamais de réparer ou de modifier les sacs gonflables de votre véhicule ni les fusibles de leurs circuits. Consultez plutôt votre concessionnaire Mazda autorisé.

Sièges et systèmes de retenue

AVERTISSEMENT : Les modifications effectuées à l'avant du véhicule, y compris au châssis, au pare-chocs, au train avant, aux crochets de remorquage et le montage d'un chasse-neige peuvent entraver le fonctionnement des capteurs d'impact des sacs gonflables et accroître le risque de blessures. Ne modifiez pas l'extrémité avant du véhicule.

AVERTISSEMENT : Tout accessoire supplémentaire peut entraver le fonctionnement des capteurs d'impact des sacs gonflables et accroître les risques de blessures. Avant l'installation de tout équipement supplémentaire, renseignez-vous chez votre concessionnaire Mazda autorisé.

AVERTISSEMENT : Le sac gonflable du passager avant n'est pas conçu pour offrir une protection à l'occupant de la place centrale du siège avant.

Enfants et sacs gonflables

Pour obtenir de plus amples renseignements sur la sécurité, veuillez lire en entier les sections relatives aux systèmes de retenue dans le présent guide.

AVERTISSEMENT : N'installez jamais un siège d'enfant sur un strapontin orienté vers le centre du véhicule.

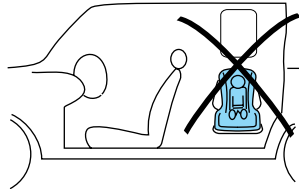

AVERTISSEMENT : Les sacs gonflables peuvent causer des blessures graves, voire mortelles, à un enfant assis dans un siège d'enfant. **NE PLACEZ JAMAIS** un siège pour bébé orienté vers l'arrière devant un sac gonflable activé. Si vous devez installer un siège d'enfant orienté vers l'avant sur le siège du passager avant, reculez le siège le plus loin possible.

Sièges et systèmes de retenue

 **AVERTISSEMENT** : Places avant uniquement : si deux adultes et un enfant prennent place à l'avant, Mazda recommande d'attacher correctement l'enfant à la place centrale, mais uniquement si cela ne nuit pas à la conduite du véhicule. Cette configuration permet aux occupants adultes de profiter de la protection d'une ceinture trois points et d'un sac gonflable en plus d'offrir une méthode de fixation pour un siège d'enfant. Si le siège d'enfant nuit à la conduite du véhicule et qu'il est orienté vers l'avant, l'enfant peut être attaché dans le siège du passager. Reculez le siège au maximum pour réduire au minimum les risques d'interaction avec le sac gonflable du passager avant. **NE PLACEZ JAMAIS** un siège pour bébé orienté vers l'arrière devant un sac gonflable non désactivé. Assurez-vous que tous les occupants sont bien attachés, incluant l'enfant dans un siège approprié ou sur un rehausseur.

 **AVERTISSEMENT** : L'installation d'un siège d'enfant à une place du rang avant munie d'une ceinture sous-abdominale doit être évitée autant que possible.

 **AVERTISSEMENT** : Ne placez jamais un siège d'enfant orienté vers l'arrière à la place centrale avant d'un véhicule qui comporte des places arrière.

 **AVERTISSEMENT** : Les sièges rehausseurs doivent seulement être installés aux places équipées d'une ceinture trois points.

 **AVERTISSEMENT** : Pour diminuer les risques de blessures, assurez-vous que les enfants occupent une place assise où ils peuvent être correctement retenus.

Sièges et systèmes de retenue

Fonctionnement du système de retenue supplémentaire

Les sacs gonflables sont conçus pour se déployer lorsque le véhicule subit un certain niveau de décélération longitudinale.

Si les sacs gonflables ne se déploient pas lors d'une collision, cela n'indique pas nécessairement que le dispositif est défectueux, mais simplement que l'impact n'était pas suffisant pour déclencher le déploiement. Les sacs gonflables sont prévus pour se déployer en cas d'impact frontal ou quasi frontal, et non en cas de renversement du véhicule ou d'impact latéral ou arrière.

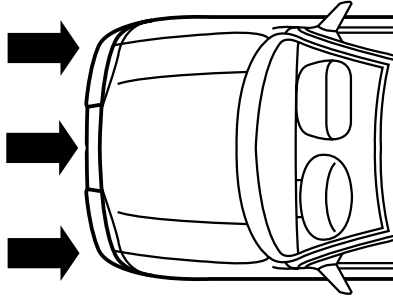



Une fois actionnés, les sacs gonflables se gonflent et se dégonflent rapidement. Après le déploiement, il est normal de remarquer des résidus poudreux ou une odeur de poudre brûlée. Il peut s'agir d'amidon de maïs, de talc (qui sert à lubrifier le sac) ou de composés de sodium (comme le bicarbonate de sodium) qui résultent du processus de combustion donnant lieu au gonflage des sacs. Des traces d'hydroxyde de sodium peuvent irriter la peau et les yeux, mais aucun de ces résidus n'est toxique.



Bien que les sacs gonflables soient conçus pour diminuer les risques de blessures graves en cas d'accident, leur déploiement peut provoquer de légères brûlures, des égratignures, des enflures ou une perte d'acuité auditive temporaire. Comme les sacs gonflables doivent se déployer rapidement et avec une force considérable, ils présentent un risque de blessures mortelles ou graves, comme des fractures, des lésions faciales, oculaires ou internes, particulièrement pour les occupants qui ne sont pas bien retenus ou qui n'occupent pas une position normale au moment du déploiement des sacs. Il est donc impératif que les occupants bouclent leur ceinture de sécurité et se tiennent aussi loin que possible des modules de sac gonflable, tout en s'assurant, dans le cas du conducteur, de conserver la maîtrise du véhicule.

Sièges et systèmes de retenue

 **AVERTISSEMENT** : Plusieurs composants d'un système de sac gonflable sont chauds après le déploiement. Évitez de les toucher car vous pourriez vous brûler.

 **AVERTISSEMENT** : Après s'être déployé, le sac gonflable ne peut pas fonctionner de nouveau et doit être remplacé immédiatement. Si le sac gonflable n'est pas remplacé, son compartiment vide augmentera les risques de blessures en cas de collision.

Évaluation du fonctionnement du système

Un témoin du tableau de bord ou un carillon indique l'état des systèmes de retenue supplémentaires. Consultez la section *Témoin des sacs gonflables* du chapitre *Tableau de bord*. Les sacs gonflables n'exigent aucun entretien périodique.

Une anomalie du système de retenue supplémentaire est indiquée par un ou plusieurs des signes suivants :

- les témoins clignotent ou restent allumés;
- les témoins ne s'allument pas dès que le contact est établi;
- une série de cinq bips retentit. Cet avertissement sonore est répété jusqu'à ce que l'anomalie soit corrigée et le témoin réparé.



Si l'une de ces anomalies se produit, même par intermittence, faites immédiatement vérifier le système de retenue supplémentaire par votre concessionnaire Mazda autorisé.

 **AVERTISSEMENT** : Si la réparation n'est pas effectuée, le dispositif peut ne pas fonctionner normalement en cas de collision.

Mise au rebut des sacs gonflables ou recyclage des véhicules ainsi équipés (y compris les prétendeurs de ceinture de sécurité)

Pour la mise au rebut de prétendeurs de ceinture de sécurité et de sacs gonflables ou pour le recyclage des véhicules ainsi équipés, consultez votre concessionnaire Mazda autorisé ou un technicien qualifié. Cette intervention DOIT ÊTRE effectuée uniquement par du personnel qualifié.

Sièges et systèmes de retenue

Capteur de poids du passager avant

Le capteur de poids du passager avant désactive le sac gonflable frontal du passager avant dans certaines conditions. Le sac gonflable frontal du conducteur ne fait pas partie du capteur de poids du passager avant. Le capteur de poids du passager avant fait appel à des capteurs intégrés au siège et à la ceinture de sécurité du passager avant. Ces capteurs permettent de détecter la présence d'un occupant correctement assis sur le siège et de déterminer si le sac gonflable frontal du passager avant doit être activé (déploiement possible) ou non.

Le capteur de poids du passager avant a été conçu en fonction des exigences de la norme 208 de la Federal Motor Vehicle Safety Standard (FMVSS) afin de désactiver le sac gonflable frontal du passager avant lorsque :

- le siège du passager avant est vide ou lorsque des objets de petite ou moyenne taille y sont déposés;
- le capteur détecte la présence d'un jeune enfant dans un siège d'enfant orienté vers l'arrière installé selon les directives du fabricant;
- le capteur détecte la présence d'un siège d'enfant orienté vers l'avant et installé selon les directives du fabricant;
- le capteur détecte la présence d'un enfant assis sur un rehausseur;
- le poids du passager avant n'a pas été détecté pendant une période déterminée.



AVERTISSEMENT : Malgré la protection offerte par les dispositifs de retenue intelligents, les enfants de 12 ans et moins doivent être assis sur un siège arrière et être correctement retenus (selon l'équipement).

Si le siège du passager avant est occupé et que le sac gonflable frontal du passager avant est désactivé, le témoin PASS AIRBAG OFF (neutralisation du sac gonflable du passager) s'allume et demeure allumé pour indiquer que le sac gonflable frontal du passager avant est désactivé. Si le siège du passager avant est inoccupé (siège vide) et que le sac gonflable frontal du passager avant est activé (déploiement possible), le témoin est éteint.

Sièges et systèmes de retenue

Le témoin se trouve sur la console centrale du tableau de bord. Pour confirmer son fonctionnement, le témoin s'allume momentanément à l'établissement du contact.



Le capteur de poids du passager avant est conçu pour désactiver le sac gonflable frontal du passager avant lorsqu'un siège d'enfant orienté vers l'arrière, un siège d'enfant orienté vers l'avant ou un rehausseur est détecté. Si un dispositif de retenue pour enfant est installé et que le témoin est éteint, coupez le contact, retirez le dispositif de retenue pour enfant du véhicule et installez-le de nouveau en suivant les directives du fabricant.

Le capteur de poids du passager avant est conçu pour activer (déploiement possible) le sac gonflable frontal du passager avant droit lorsqu'il détecte la présence d'une personne de taille adulte correctement assise sur le siège du passager avant. Lorsque le capteur de poids du passager avant active le sac gonflable, le témoin ne s'allume pas et reste éteint pour indiquer que le sac gonflable est activé (déploiement possible).

Lorsqu'une personne de taille adulte est assise sur le siège du passager avant et que le témoin PASS AIRBAG OFF (neutralisation du sac gonflable du passager) est allumé, il se peut que la personne ne soit pas assise correctement sur le siège. Dans ce cas, coupez le contact et demandez à l'occupant de placer le dossier en position verticale et de s'asseoir bien droit sur le siège, au centre du coussin de siège, avec les pieds reposant normalement sur le plancher. Faites redémarrer le moteur et assurez-vous que la personne maintient cette position pendant deux minutes. Le capteur de poids pourra ainsi détecter l'occupant et activer le sac gonflable du passager. Si le témoin demeure toujours allumé, faites asseoir l'occupant sur un des sièges arrière.

Sièges et systèmes de retenue

Occupant	Témoin PASS AIRBAG OFF (neutralisation du sac gonflable du passager)	Sac gonflable du passager
Siège vide	Éteint	Désactivé
Enfant dans un siège d'enfant ou un rehausseur	Allumé	Désactivé
Enfant avec ceinture de sécurité bouclée ou débouclée	Allumé	Désactivé
Adulte	Éteint	Activé

Une fois que tous les occupants du véhicule ont réglé leur siège et bouclé leur ceinture de sécurité, il est très important qu'ils demeurent assis bien droit, le dos appuyé contre le dossier de siège et les pieds reposant normalement sur le plancher, lorsque le véhicule roule. Une mauvaise position assise augmente les risques de blessure en cas de collision. Par exemple, si l'occupant se tient mollement, s'allonge, se tourne sur le côté, s'assoit sur l'extrémité du siège, se penche sur le côté ou en avant, ou s'il repose ses pieds ailleurs que sur le plancher, le risque de blessures augmente considérablement en cas de collision.



AVERTISSEMENT : Une mauvaise position assise ou un dossier trop incliné peuvent réduire le poids reposant sur le coussin du siège et fausser la précision du capteur de poids du passager avant et provoquer des blessures graves, voire mortelles en cas de collision. Il faut toujours garder le dos en contact avec le dossier de siège et les pieds sur le plancher.

En cas d'anomalie du capteur de poids du passager avant, le témoin des sacs gonflables au tableau de bord demeure allumé. NE tentez



PAS de réparer vous-même le capteur; confiez ce genre de réparation à votre concessionnaire.



AVERTISSEMENT : Le sac gonflable du passager avant n'est pas conçu pour offrir une protection à l'occupant se trouvant assis au centre à l'avant.

Sièges et systèmes de retenue



AVERTISSEMENT : Un occupant assis à l'avant légèrement en dehors de la place centrale risque de fausser l'analyse du capteur de poids du passager avant.

Si vous devez faire modifier le système de sacs gonflables avant pour accueillir une personne handicapée à bord de votre véhicule, communiquez avec le Centre de relations avec la clientèle de Mazda au numéro indiqué à la section Assistance à la clientèle du présent *Guide du propriétaire*.

Le dispositif d'évaluation du poids du passager avant est en mesure de détecter la présence d'objets de petite ou de moyenne taille déposés sur le coussin de siège. La plupart des types d'objets déposés sur le siège du passager avant entraîneront la désactivation du sac gonflable du passager avant. Même si le sac gonflable du passager est désactivé, le témoin PASS AIRBAG OFF (neutralisation du sac gonflable du passager) peut s'allumer ou non selon les conditions décrites dans le tableau ci-après.

Objets	Témoin PASS AIRBAG OFF (neutralisation du sac gonflable du passager)	Sac gonflable du passager
Petit (p. ex., reliure à trois anneaux, petit sac à main, bouteille d'eau)	Éteint	Désactivé
Moyen (p. ex., porte-documents lourd, sac de voyage plein)	Allumé	Désactivé
Siège inoccupé ou objet de petite ou de moyenne taille avec ceinture de sécurité bouclée	Allumé	Désactivé



AVERTISSEMENT : Toute altération ou modification apportée au siège du passager avant peut nuire au rendement du capteur de poids du passager avant.

Sièges et systèmes de retenue

DISPOSITIFS DE RETENUE POUR ENFANTS

Consultez les sections qui suivent pour savoir comment utiliser adéquatement les dispositifs de retenue pour enfants. Consultez également la section *Système de retenue supplémentaire (SRS)* du présent chapitre pour connaître les directives spéciales d'utilisation des sacs gonflables.

Précautions importantes relatives aux dispositifs de retenue pour enfants



AVERTISSEMENT : Assurez-vous toujours que l'enfant est correctement attaché dans un dispositif de retenue adapté à sa grandeur, son âge et son poids. Les dispositifs de retenue pour enfants ne sont pas compris avec le véhicule et doivent être achetés séparément. Si vous ignorez ces instructions ou ces directives, l'enfant risque davantage de subir des blessures graves ou mortelles.



AVERTISSEMENT : Les enfants ne sont pas tous de la même taille et du même poids. Les recommandations fournies par la NHTSA ou par tout autre organisme de sécurité visant les dispositifs de retenue pour enfants sont fondées sur des limites probables de grandeur, d'âge et de poids, et représentent les exigences minimales stipulées par la loi. Mazda recommande de demander conseil à un technicien certifié en matière de sécurité automobile pour enfants (CPST) de la NHTSA ainsi qu'à votre pédiatre, afin de vous assurer que votre siège d'enfant est bien adapté à l'enfant, qu'il est compatible avec votre véhicule, et qu'il est correctement installé. Pour localiser un centre d'essayage de sièges d'enfant et un technicien certifié en matière de sécurité automobile pour enfants, composez sans frais le numéro de la ligne directe de la NHTSA au 1 888 327-4236, ou visitez le site Web <http://www.nhtsa.dot.gov>. L'utilisation d'un dispositif de retenue pour enfants qui n'est pas adapté à la taille, à l'âge et au poids de l'enfant peut accroître les risques de blessures graves ou mortelles à l'enfant.

Sièges et systèmes de retenue

Recommandations concernant les dispositifs de retenue pour enfants		
	Taille, grandeur, poids et âge de l'enfant	Dispositif de retenue pour enfants recommandé
Bébés et tout-petits	Enfants pesant jusqu'à 18 kg (40 lb) (généralement âgés de quatre ans ou moins)	Utilisez un siège d'enfant (quelquefois appelé porte-bébés, siège transformable ou siège pour tout-petits).
Jeunes enfants	Enfants trop grands pour utiliser un siège d'enfant, mesurant généralement moins de 1,45 m (4 pi 9 po), âgés de plus de quatre ans et moins de douze ans et pesant entre 18 kg (40 lb) et 36 kg (80 lb), et jusqu'à 45 kg (100 lb), lorsque recommandé par le fabricant du dispositif de retenue pour enfants	Utilisez un rehausseur.
Enfants de plus grande taille et poids	Enfants trop grands pour utiliser un rehausseur, mesurant généralement plus de 1,45 m (4 pi 9 po) et pesant plus de 36 kg (80 lb) ou 45 kg (100 lb), lorsque recommandé par le fabricant du dispositif de retenue pour enfants	Utilisez la ceinture de sécurité du véhicule en plaçant la ceinture sous-abdominale bien serrée et bas sur les hanches, le baudrier au centre de l'épaule et de la poitrine, et le dossier de siège en position verticale.

- Au Canada et aux États-Unis, les lois rendent obligatoire l'emploi de dispositifs de retenue pour jeunes enfants ou bébés.
- Les lois de plusieurs États et provinces exigent l'utilisation de rehausseurs homologués pour les enfants de moins de huit ans, mesurant moins de 1,45 m (4 pi 9 po), et pesant moins de 36 kg (80 lb). Consultez les lois en vigueur dans votre région concernant la sécurité des enfants à bord de votre véhicule.
- Dans la mesure du possible, les enfants âgés de 12 ans et moins doivent être assis sur un siège arrière du véhicule et être correctement retenus. Les statistiques révèlent qu'en cas d'accident, un enfant bien retenu est plus en sécurité sur un siège arrière que sur un siège avant.

Sièges et systèmes de retenue

Recommandations concernant la fixation des dispositifs de retenue pour enfants

NOTA : Ce véhicule n'est pas équipé de points d'ancrage inférieurs pour système LATCH.

Type de dispositif de retenue	Poids de l'enfant	Utilisez toute méthode de fixation indiquée ci-dessous par un « X »				
		Système LATCH (ancrages inférieurs et ancrage de la sangle supérieure)	Système LATCH (ancrages inférieurs seulement)	Ceinture de sécurité et patte d'ancrage supérieure	Ceinture de sécurité et système LATCH (points d'ancrage inférieurs et patte d'ancrage supérieure)	Ceinture de sécurité seulement
Dispositif de retenue pour enfants orienté vers l'arrière	Jusqu'à 21 kg (48 lb)		X			X
Dispositif de retenue pour enfants orienté vers l'avant	Jusqu'à 21 kg (48 lb)	X		X	X	
Dispositif de retenue pour enfants orienté vers l'avant	Plus de 21 kg (48 lb)			X	X	

Sièges et systèmes de retenue

 **AVERTISSEMENT** : Les sacs gonflables peuvent causer des blessures graves, voire mortelles, à un enfant assis dans un siège d'enfant. Ne placez JAMAIS un siège d'enfant orienté vers l'arrière devant un sac gonflable activé. Si vous devez installer un siège d'enfant orienté vers l'avant sur le siège du passager avant, reculez le siège le plus loin possible. Dans la mesure du possible, tous les enfants de douze ans et moins doivent être assis sur un siège arrière et être correctement retenus. S'il n'est pas possible que tous les enfants soient assis sur un siège arrière et soient correctement retenus, l'enfant de plus grande taille et poids devra être assis sur le siège avant et être correctement retenu.

 **AVERTISSEMENT** : Lisez toujours attentivement les directives et les avertissements du fabricant de tout dispositif de retenue pour enfants afin de déterminer s'il est correctement adapté à la taille, la grandeur, le poids et l'âge de l'enfant. Observez attentivement les directives et les avertissements du fabricant du dispositif de retenue de pair avec les directives et les avertissements du constructeur du véhicule. Un dispositif de retenue incorrectement installé ou utilisé, ou inapproprié à la taille, l'âge et le poids de l'enfant, peut accroître les risques de blessures graves ou mortelles à l'enfant.

 **AVERTISSEMENT** : Ne laissez jamais un passager tenir un enfant sur ses genoux pendant la conduite. Un passager ne peut pas protéger un enfant en cas de collision, ce qui peut provoquer des blessures graves ou mortelles à l'enfant.

 **AVERTISSEMENT** : N'asseyez jamais l'enfant sur des coussins, des livres ou des serviettes. Ceux-ci peuvent glisser et accroître les risques de blessures graves ou mortelles en cas de collision.

 **AVERTISSEMENT** : Attachez toujours un siège d'enfant ou un rehausseur inoccupé. Ceux-ci peuvent se transformer en projectiles en cas d'accident ou d'arrêt brusque et ainsi augmenter le risque de blessures aux occupants.

Sièges et systèmes de retenue



AVERTISSEMENT : Ne faites jamais, ou ne laissez jamais l'enfant passer le baudrier sous le bras ou derrière le dos, ce qui réduit la protection au niveau du torse et accroît les risques de blessures graves ou mortelles en cas de collision.



AVERTISSEMENT : Ne laissez pas d'enfant, d'adulte irresponsable ou d'animal sans surveillance dans votre véhicule.

Transport d'enfants

Assurez-vous toujours que l'enfant est correctement attaché dans un dispositif de retenue adapté à sa taille, son âge et son poids. Les enfants ne sont pas tous de la même taille et du même poids. Les limites de taille, d'âge et de poids de l'enfant sont des recommandations ou représentent les exigences minimales stipulées par la loi. La NHTSA (National Highway Traffic Safety Administration) offre des conseils et organise des démonstrations dans le but d'assurer que tous les enfants (jusqu'à 16 ans) soient correctement attachés dans des dispositifs de retenue adaptés, le cas échéant. Mazda recommande de demander conseil à un technicien certifié en matière de sécurité automobile pour enfants (CPST) de la NHTSA ainsi qu'à votre pédiatre, afin de vous assurer que votre siège d'enfant est bien adapté à l'enfant, qu'il est compatible avec votre véhicule, et qu'il est correctement installé. Pour localiser un centre d'essayage de sièges d'enfant et un technicien certifié en matière de sécurité automobile pour enfants, composez sans frais le numéro de la ligne directe de la NHTSA au 1 888 327-4236, ou visitez le site Web <http://www.nhtsa.dot.gov>.

Respectez toutes les mesures de sécurité importantes au sujet des dispositifs de retenue et des sacs gonflables qui s'appliquent aux adultes.

Si les limites de taille, d'âge et de poids de l'enfant (telles que spécifiées par le fabricant du siège d'enfant ou du rehausseur) sont respectées, que le dispositif de retenue est correctement fixé et adapté à l'enfant, installez l'enfant dans le siège d'enfant ou utilisez un rehausseur. Les sièges d'enfant et les rehausseurs varient et peuvent être spécifiquement conçus pour des enfants dont la taille, l'âge et le poids sont différents. Si l'enfant est trop grand pour un siège d'enfant ou un rehausseur (tel que spécifié par le fabricant du siège d'enfant ou du rehausseur), il doit toujours être correctement attaché avec l'une des ceintures de sécurité du véhicule.

Sièges et systèmes de retenue

SIÈGES D'ENFANT

Porte-bébés et sièges transformables

Utilisez un siège d'enfant recommandé pour le poids et la taille de l'enfant.

Procédez comme suit pour installer un siège d'enfant :

- Lisez et respectez les directives énoncées dans la section *Système de retenue supplémentaire (SRS)* du présent chapitre.
- Respectez soigneusement toutes les directives du fabricant du siège d'enfant que vous installez dans votre véhicule. Si le siège d'enfant n'est pas installé convenablement, l'enfant risque d'être blessé en cas d'arrêt brusque ou de collision.

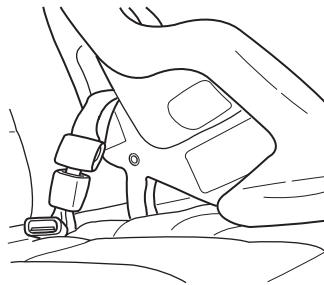

Les sacs gonflables peuvent causer des blessures graves, voire mortelles, à un enfant assis dans un siège d'enfant. Ne placez JAMAIS un siège pour bébé orienté vers l'arrière devant un sac gonflable activé. Si vous devez installer un siège d'enfant orienté vers l'avant sur le siège du passager avant, reculez le siège le plus loin possible.

Dans la mesure du possible, les enfants âgés de 12 ans et moins doivent être assis sur un siège arrière du véhicule et être correctement retenus. S'il n'est pas possible que tous les enfants soient assis sur un siège arrière et soient correctement retenus, l'enfant de plus grande taille et poids devra être assis sur le siège avant et être correctement retenu.

Pose d'un siège d'enfant au moyen de la ceinture trois points (siège du passager latéral avant seulement)

Avant chaque utilisation, assurez-vous que le siège d'enfant est bien retenu en place. Dans la mesure du possible, les enfants âgés de 12 ans et moins doivent être assis sur un siège arrière du véhicule et être correctement retenus. S'il n'est pas possible que tous les enfants soient assis sur un siège arrière et soient correctement retenus, l'enfant de plus grande taille et poids devra être assis sur le siège avant et être correctement retenu.

Sièges et systèmes de retenue

Installation d'un siège d'enfant au moyen de la ceinture trois points :

- Utilisez la boucle de ceinture qui convient à la position du siège dans le véhicule.
- Insérez la languette dans la boucle correspondante jusqu'à ce que vous entendiez un déclic et assurez-vous que la ceinture est bien bouclée. Assurez-vous que la languette est bloquée dans la boucle.
- Tournez le bouton de déblocage de la boucle vers le haut et à l'écart du siège d'enfant, avec la languette entre le siège d'enfant et le bouton, pour éviter que la ceinture ne se déboucle de façon accidentelle.
- Placez le dossier du siège en position verticale.
- Réglez la ceinture en mode de blocage automatique. Référez-vous à l'étape 5 ci-après.

Observez les étapes suivantes pour installer un siège d'enfant au moyen de la ceinture trois points :

NOTA : Bien que l'illustration montre un siège d'enfant orienté vers l'avant, les étapes décrites sont les mêmes que pour un siège d'enfant orienté vers l'arrière.

1. Placez le siège d'enfant sur un siège muni d'une ceinture trois points.

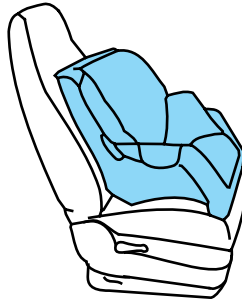

AVERTISSEMENT : Les sièges d'enfant orientés vers l'arrière ne doivent JAMAIS être placés devant un sac gonflable activé.

Sièges et systèmes de retenue

2. Tirez sur le baudrier et saisissez ensemble le baudrier et la ceinture sous-abdominale.

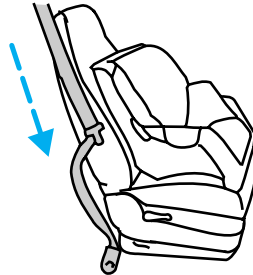

3. Tout en tenant le baudrier et la sangle sous-abdominale ensemble, faites passer la languette à travers le siège d'enfant en respectant les directives du fabricant du siège. Assurez-vous que la sangle n'est pas vrillée.

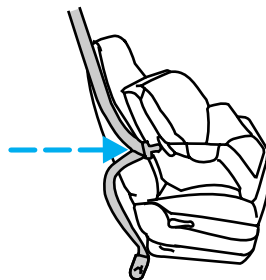

4. Insérez la languette de la ceinture dans la boucle correspondante (la plus proche de la languette) jusqu'à ce que vous entendiez un déclic. Tirez sur la languette pour vous assurer qu'elle est bien verrouillée.

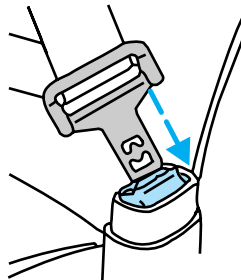

Sièges et systèmes de retenue

5. Pour placer l'enrouleur en mode de blocage automatique, tirez sur le baudrier jusqu'à ce que la sangle soit entièrement déroulée. Un déclic doit se faire entendre.

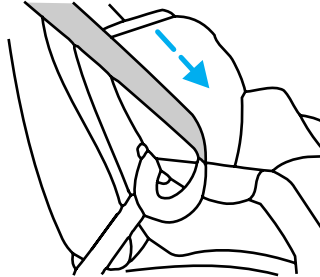

6. Laissez la sangle se rétracter. Un cliquetis se fait entendre pendant que la ceinture se rétracte et indique que l'enrouleur est passé en mode de blocage automatique.
7. Vérifiez à nouveau que l'enrouleur est bien en mode de blocage automatique en tirant sur la ceinture (la ceinture doit être bien bloquée). Si l'enrouleur n'est pas bloqué, débouclez la ceinture et répétez les étapes 5 et 6.

8. Éliminez le reste du jeu de la ceinture. Poussez sur le siège en y mettant du poids, par exemple en appuyant ou en posant le genou sur le dispositif de retenue pour enfants, tout en tirant sur le baudrier afin de bien tendre la ceinture. Ce resserrage de la ceinture permettra de combler le jeu créé par le poids de l'enfant qui viendra s'ajouter à celui du dispositif de retenue pour enfants. Il assure également une fixation plus ferme du siège d'enfant au véhicule. Une légère inclinaison du siège d'enfant en direction de la boucle peut également contribuer à un meilleur serrage de la ceinture.
9. Attachez la sangle de retenue du siège d'enfant, le cas échéant. Consultez la section *Ancrage des sièges d'enfant au moyen de sangles de retenue* plus loin dans ce chapitre.

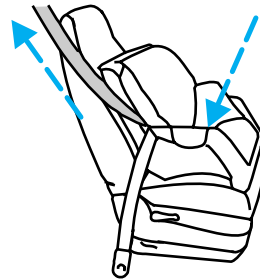

Sièges et systèmes de retenue

10. Avant d'asseoir l'enfant, essayez de faire balancer le siège de l'avant vers l'arrière pour vous assurer qu'il est bien fixé. Pour vérifier cette condition, empoignez le siège et la courroie et tentez de déplacer le siège latéralement, puis vers l'avant. Si l'installation est adéquate, le siège d'enfant ne doit pas se déplacer de plus de 2,5 cm (1 po).

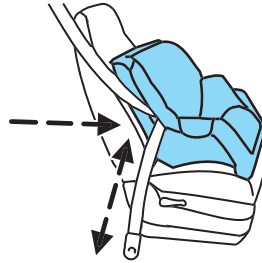

11. Mazda recommande de demander conseil à un technicien certifié en matière de sécurité automobile pour enfants (CPST) de la NHTSA afin de vous assurer que votre siège d'enfant est correctement installé.

Installation d'un siège d'enfant sur un siège à ceinture sous-abdominale

1. Allongez la ceinture sous-abdominale. Pour allonger la ceinture, tenez la languette de manière à ce que son extrémité inférieure soit perpendiculaire à la direction de la sangle et glissez la languette vers le haut de la sangle.
2. Placez le siège d'enfant sur le siège de la place centrale.
3. Faites passer la languette et la sangle à travers le siège d'enfant selon les directives données par le fabricant du siège d'enfant.
4. Engagez la languette dans la boucle appropriée pour cette place jusqu'à ce qu'elle s'enclenche et qu'un déclic se fasse entendre. Assurez-vous que la languette est bien enclenchée dans la boucle en tirant dessus.
5. Enfoncez le siège d'enfant sur le siège tout en tirant sur le bout libre de la sangle sous-abdominale pour la tendre correctement.
6. Avant d'asseoir l'enfant dans son siège, essayez de faire basculer le siège de gauche à droite et d'avant en arrière pour vous assurer qu'il est bien fixé. Empoignez le siège et la courroie et tentez de déplacer le siège latéralement, puis vers l'avant et vers l'arrière. Si l'installation est adéquate, le siège d'enfant ne doit pas se déplacer de plus de 2,5 cm (1 po).
7. Mazda recommande de demander conseil à un technicien certifié en matière de sécurité automobile pour enfants (CPST) de la NHTSA afin de vous assurer que votre siège d'enfant est correctement installé.

Sièges et systèmes de retenue

Fixation des sièges d'enfant aux points d'ancrage LATCH pour siège d'enfant

Le système LATCH comprend trois points d'ancrage sur le véhicule : deux ancrages inférieurs qui se trouvent à la jonction du dossier et du coussin d'un siège, et une patte d'ancrage de sangle supérieure située derrière ce même siège. Votre véhicule n'est **pas** muni de points d'ancrage inférieurs à la jonction du dossier et du coussin de siège. Pour ce véhicule, utilisez la ceinture de sécurité et le point d'ancrage supérieur pour fixer le siège d'enfant. Pour obtenir de plus amples renseignements, consultez les sections *Ancrage des sièges d'enfant au moyen de sangles de retenue* et *Recommandations concernant la fixation des dispositifs de retenue pour enfants* du présent chapitre.

Ancrage des sièges d'enfant au moyen de sangles de retenue

Plusieurs modèles de sièges d'enfant orientés vers l'avant comportent une sangle de retenue qui émerge du dossier du siège d'enfant et qui se fixe à la patte d'ancrage supérieure du véhicule. Certains fabricants de sièges d'enfant offrent des sangles comme accessoires pour les anciens modèles. Adressez-vous au fabricant du siège d'enfant si vous souhaitez commander une sangle de retenue, ou si vous désirez vous procurer une sangle de retenue plus longue, si celle dont vous disposez n'atteint pas la patte d'ancrage supérieure prévue du véhicule.

Les pattes d'ancrage de votre véhicule se trouvent à l'arrière du coussin de siège avant.

Les points d'ancrage pour sangle de retenue de votre véhicule se trouvent aux emplacements suivants (vus du haut) :

- **Sièges baquets**

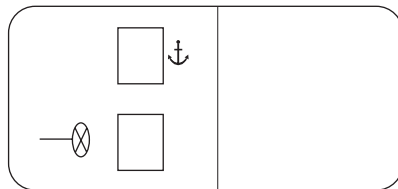

Sièges et systèmes de retenue

- **Sièges 60/40**

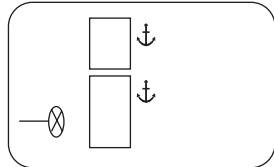

Fixez la sangle de retenue uniquement au point d'ancrage approprié, tel qu'indiqué sur l'illustration. La sangle de retenue peut perdre de son efficacité si elle est fixée à un endroit autre que le point d'ancrage prévu.

Une fois que le siège de sécurité de l'enfant a été bien installé, vous pouvez attacher la sangle de retenue supérieure.

Observez les étapes suivantes pour installer un siège d'enfant au moyen des points d'ancrage :

1. Faites passer la sangle de retenue du siège d'enfant par-dessus le dossier du siège.

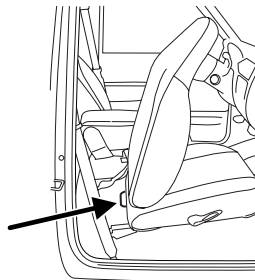

2. Repérez le point d'ancrage conçu pour la position arrière choisie.

Sièges et systèmes de retenue

La patte d'ancrage se trouve dans la partie inférieure arrière du siège passager.

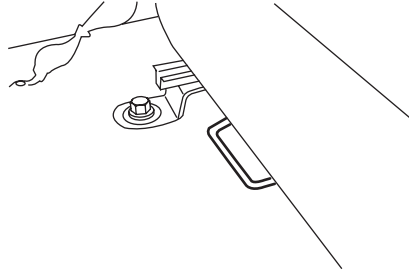

3. Agrafez la sangle de retenue à l'ancrage.

Si la sangle de retenue n'est pas fixée correctement, le siège d'enfant risque de se détacher en cas d'accident.

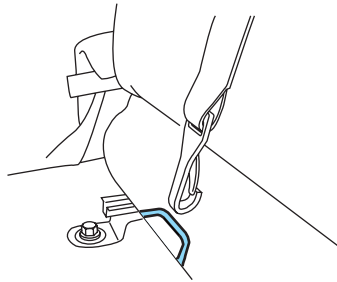
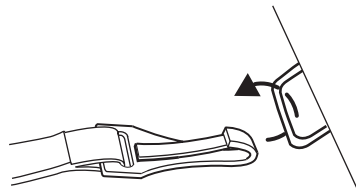

Sièges et systèmes de retenue

Emplacement au centre du siège

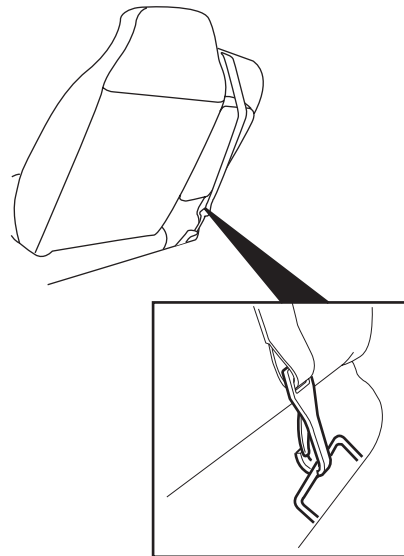

Lorsque vous installez un siège d'enfant au centre de la banquette avant, faites passer la sangle de retenue sur l'accoudoir central et agrafez-la à l'ancrage central.

Si la sangle de retenue n'est pas fixée correctement, le siège d'enfant risque de se détacher en cas d'accident.

4. Serrez la sangle de retenue du siège d'enfant selon les directives du fabricant.

Si le siège d'enfant n'est pas solidement fixé aux points d'ancrage, l'enfant court des risques beaucoup plus grands d'être blessé en cas d'accident.

Sièges et systèmes de retenue

Rehausseur pour enfant

Le rehausseur est conçu pour obtenir un meilleur ajustement de la ceinture de sécurité du véhicule. Les enfants sont trop grands pour les sièges d'enfant, par exemple, les sièges transformables ou les sièges pour tout-petits, lorsqu'ils atteignent 18 kg (40 lb) ou qu'ils ont quatre ans environ. Consultez le manuel de votre siège d'enfant pour connaître les limites de poids, de grandeur et d'âge relatives à votre siège d'enfant. Asseyez votre enfant dans le siège d'enfant s'il est adapté au corps de l'enfant, à son poids, sa taille et son âge, ET s'il est solidement fixé dans le véhicule.

Bien que la ceinture trois points offre une certaine protection, les enfants qui sont trop grands pour les sièges d'enfant conventionnels ou encore trop petits pour que la ceinture trois points s'ajuste correctement, et qui portent une ceinture de sécurité mal ajustée, risquent davantage de subir des blessures graves en cas de collision. Afin d'améliorer l'ajustement de la ceinture sous-abdominale et du baudrier pour les enfants trop grands pour utiliser un siège d'enfant, Mazda recommande l'utilisation d'un rehausseur.

Le rehausseur positionne l'enfant de manière à obtenir un meilleur ajustement de la ceinture trois points sur l'enfant. L'enfant est assis plus haut, de sorte que la ceinture sous-abdominale passe bas sur ses hanches et qu'il garde ses genoux confortablement pliés sur le bord du coussin de siège, sans être affaissé. Le rehausseur améliore aussi la position du baudrier et le confort. Essayez de garder la ceinture près du centre de l'épaule et de la poitrine. Le fait de déplacer l'enfant de quelques centimètres vers le centre du véhicule, tout en demeurant à la même place, peut aider à mieux ajuster le baudrier.

Sièges et systèmes de retenue

Recommandations d'utilisation du rehausseur par les enfants

Les enfants doivent utiliser un rehausseur dès qu'ils sont trop grands pour un siège d'enfant et jusqu'à ce qu'ils soient assez grands pour que la ceinture trois points se règle correctement. C'est généralement le cas lorsqu'ils mesurent au moins 1,45 m (4 pi 9 po), qu'ils sont âgés de huit à douze ans et qu'ils pèsent entre 18 kg (40 lb) et 36 kg (80 lb), ou jusqu'à 45 kg (100 lb), lorsque recommandé par le fabricant du dispositif de retenue pour enfants. Les lois de plusieurs États et provinces exigent l'utilisation de rehausseurs homologués pour les enfants de moins de huit ans, mesurant moins de 1,45 m (4 pi 9 po) et pesant moins de 36 kg (80 lb).

Le rehausseur doit être utilisé jusqu'à ce que vous puissiez répondre « OUI » à TOUTES les questions suivantes lorsque l'enfant est assis sans l'aide d'un rehausseur :

- L'enfant peut-il s'asseoir le dos contre le dossier du siège tout en gardant les genoux confortablement pliés sur le bord du coussin de siège?
- L'enfant peut-il s'asseoir sans être affaissé?
- La ceinture sous-abdominale passe-t-elle bas sur ses hanches?
- Le baudrier passe-t-il au centre de son épaule et de sa poitrine?
- L'enfant peut-il rester assis ainsi pour toute la durée du trajet?

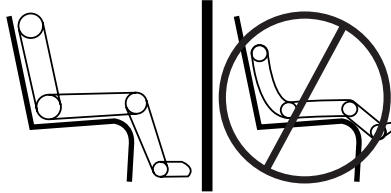

Types de rehausseur

Il existe généralement deux types de rehausseur : sans dossier, et à dossier haut. Les rehausseurs doivent toujours être utilisés avec une ceinture trois points.

Sièges et systèmes de retenue

- Rehausseur sans dossier

Si votre rehausseur sans dossier possède un bouclier amovible, retirez-le. Si le dossier du siège du véhicule est bas et sans appui-tête, un rehausseur sans dossier peut élever la tête (au-dessus du niveau des oreilles)

de l'enfant au-dessus du siège. Dans un tel cas, installez le rehausseur sans dossier à une autre place où le dossier ou l'appui-tête est plus élevé et équipé d'une ceinture trois points, ou sinon utilisez un rehausseur à dossier haut.



- Rehausseur à dossier haut

Si, lors de l'utilisation d'un rehausseur sans dossier, vous ne pouvez trouver de siège qui supporte adéquatement la tête de l'enfant, un rehausseur à dossier doit alors être utilisé.



Sièges et systèmes de retenue

La taille et la forme des rehausseurs et des enfants varient grandement. Choisissez un rehausseur qui maintient la ceinture sous-abdominale basse et fermement contre les hanches, jamais sur l'estomac, et qui vous permet d'ajuster le baudrier pour qu'il croise la poitrine et repose fermement au centre de l'épaule. Les illustrations ci-dessous comparent la position idéale (centrale) à un baudrier peu confortable près du cou et à un baudrier qui pourrait glisser hors de l'épaule. Les illustrations ci-dessous montrent également comment la ceinture sous-abdominale doit passer et reposer fermement sur les hanches de l'enfant.

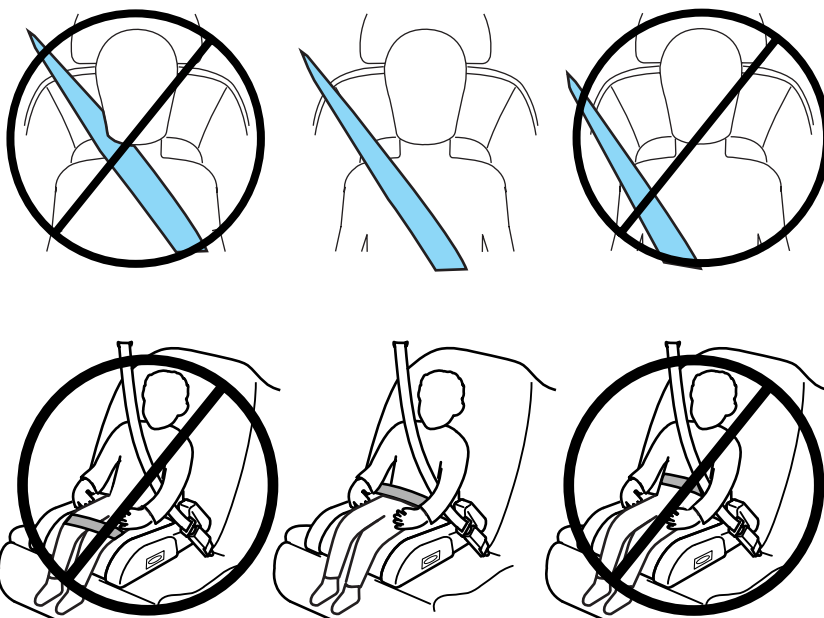

Si le rehausseur glisse sur le siège du véhicule, il peut être maintenu en place en installant un filet caoutchouté vendu comme doublure d'étagère ou sous-tapis. Ne placez aucun objet sous le rehausseur dont l'épaisseur serait supérieure à celle des objets préalablement décrits. Suivez les directives du fabricant du rehausseur.

Sièges et systèmes de retenue

L'importance du baudrier

La tête de l'enfant peut heurter une surface dure lors d'une collision si un rehausseur est utilisé sans baudrier. De ce fait, n'utilisez jamais de rehausseur avec une ceinture sous-abdominale uniquement. Il est généralement recommandé d'utiliser un rehausseur en combinaison avec une ceinture trois points sur un siège arrière.

Déplacez l'enfant à une autre place assise si le baudrier ne demeure pas en place sur l'épaule.

Respectez toutes les directives fournies par le fabricant du rehausseur.



AVERTISSEMENT : Ne faites jamais, ou ne laissez jamais l'enfant passer le baudrier sous le bras ou derrière le dos, ce qui réduit la protection au niveau du torse et accroît les risques de blessures graves ou mortelles en cas de collision.

Entretien des ceintures de sécurité et des dispositifs de retenue pour enfants

Vérifiez régulièrement les ceintures de sécurité pour vous assurer qu'elles fonctionnent correctement et qu'elles ne sont pas endommagées.

NOTA : En cas de doute sur les procédures à suivre, confiez votre véhicule à un établissement concessionnaire Mazda autorisé pour y faire effectuer une inspection. Assurez-vous que les ceintures ne sont pas coupées, entaillées ni usées; remplacez-les au besoin. Vérifiez que le mode de blocage automatique à la place latérale du passager fonctionne correctement. Toutes les ceintures de sécurité, y compris les enrouleurs, les boucles, les ensembles de boucles et languettes des sièges avant, les supports de boucle (régleurs coulissants, selon l'équipement), les régleurs de hauteur des baudriers (selon l'équipement), les guides de baudrier sur les dossiers de siège (selon l'équipement), les ancrages de sangle de retenue pour siège d'enfant (selon l'équipement), ainsi que la boulonnerie de fixation, doivent être vérifiés après une collision. Mazda recommande de remplacer toutes les ceintures de sécurité qui étaient utilisées au moment de la collision. Cependant, si la collision était mineure et qu'un technicien Mazda autorisé détermine que les ceintures sont en bon état et fonctionnent correctement, leur remplacement n'est pas nécessaire. Les ceintures qui n'étaient pas utilisées au moment de la collision doivent tout de même être vérifiées et remplacées si elles sont endommagées ou ne fonctionnent pas correctement.

Sièges et systèmes de retenue

Puisque les fonctions d'absorption d'énergie ont peut-être été activées au moment de la collision, il faut vérifier les dispositifs de retenue; si les sacs gonflables avant se sont déployés, les prétendeurs se sont aussi déployés et doivent être remplacés, peu importe si le siège du passager était occupé.



AVERTISSEMENT : Si vous n'inspectez pas et ne remplacez pas au besoin les ceintures de sécurité dans les cas mentionnés ci-dessus, il pourrait en résulter de graves blessures en cas de collision.

Consultez la section *Habitacle* du chapitre *Nettoyage*.

Pneus, jantes et chargement

AVIS AUX PROPRIÉTAIRES DE CAMIONNETTES ET DE VÉHICULES UTILITAIRES

La conduite d'un véhicule utilitaire ou d'une camionnette dont le centre de gravité est élevé diffère de celle de véhicules de tourisme dans des conditions de conduite sur route, sur autoroute et hors route. Les véhicules utilitaires et les camionnettes ne sont pas conçus pour prendre des virages à haute vitesse comme peuvent le faire les voitures de tourisme, au même titre que les voitures de sport surbaissées ne sont pas conçues pour la conduite hors route.

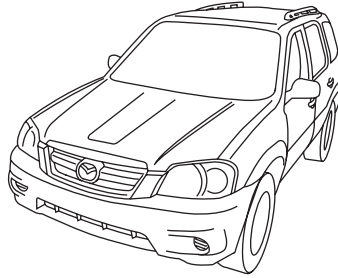

AVERTISSEMENT : Les véhicules utilitaires ont un taux de capotage significativement plus élevé que les autres types de véhicules. Afin de réduire les risques de blessures graves ou de mort en cas de capotage ou autre accident vous devez :

- **éviter les virages serrés et les manœuvres brusques;**
- **conduire à une vitesse sécuritaire appropriée aux conditions de la route;**
- **gonfler les pneus adéquatement;**
- **ne jamais surcharger ou charger incorrectement votre véhicule;**
- **vous assurer que tous les passagers sont correctement retenus.**



AVERTISSEMENT : En cas de capotage du véhicule, les risques de blessures mortelles sont nettement plus grands pour une personne qui ne porte pas sa ceinture de sécurité que pour une personne qui la porte. Tous les occupants doivent boucler leur ceinture de sécurité et les enfants ou bébés doivent être assis et attachés correctement dans un dispositif conçu à leur intention pour réduire les risques de blessures ou d'éjection.

Pneus, jantes et chargement

Reportez-vous à votre *Guide du propriétaire* et à tout supplément pour obtenir des renseignements pertinents sur les caractéristiques de l'équipement, des instructions pour la conduite sécuritaire et d'autres mesures permettant de réduire les risques d'accident ou de blessures graves.

CARACTÉRISTIQUES DU VÉHICULE

Véhicules à quatre roues motrices et à transmission intégrale (selon l'équipement)

Un véhicule à transmission intégrale ou à quatre roues motrices (lorsqu'elle est activée) peut utiliser la traction des quatre roues. L'adhérence est ainsi accrue, ce qui peut vous permettre de conduire sur des terrains ou dans des conditions routières que les véhicules à deux roues motrices doivent généralement éviter.

La puissance motrice est transmise aux quatre roues par l'intermédiaire d'une boîte ou d'un groupe de transfert. Les véhicules à quatre roues motrices vous permettent de sélectionner différents modes de conduite selon les conditions. Vous trouverez des renseignements relatifs au fonctionnement de la boîte de transfert et aux procédures de passage des vitesses dans le chapitre *Conduite*. Vous trouverez des renseignements relatifs à l'entretien de la boîte de transfert dans le chapitre *Entretien et caractéristiques*. Lisez attentivement ces renseignements avant de conduire votre véhicule.

Sur certains modèles à quatre roues motrices, le passage initial du mode 2 roues motrices au mode 4 roues motrices pendant la conduite peut occasionner un cognement momentané ou des cliquetis. Ces bruits proviennent des organes de transmission avant qui commencent à tourner. Il s'agit d'une situation normale.



AVERTISSEMENT : Ne vous montrez jamais trop confiant par rapport aux capacités des véhicules à transmission intégrale ou à quatre roues motrices. Bien que dans des situations de faible adhérence un véhicule à transmission intégrale ou à quatre roues motrices ait une meilleure accélération qu'un véhicule à deux roues motrices, il ne s'arrêtera pas plus rapidement qu'un véhicule à deux roues motrices. Conduisez toujours à une vitesse sécuritaire.

Pneus, jantes et chargement

Ce en quoi votre véhicule diffère des autres véhicules

Les véhicules utilitaires sport et les camions peuvent présenter des différences importantes. Votre véhicule peut être :

- Plus haut – pour permettre une plus grande capacité de charge et lui permettre de rouler sur un terrain accidenté sans endommager les éléments du soubassement.
- Plus court – pour pouvoir franchir des pentes abruptes ou les ondulations d'un terrain vallonné sans endommager les éléments du soubassement. Si toutes les conditions sont identiques, un véhicule avec un empattement court peut réagir plus rapidement aux manœuvres du volant;
- Plus étroit – pour améliorer sa maniabilité dans les passages étroits, particulièrement en conduite hors route.

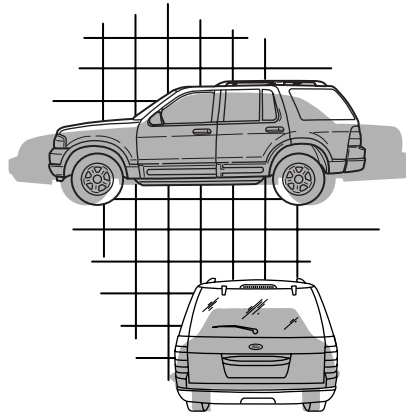

En raison des différences de dimensions indiquées ci-dessus, les véhicules utilitaires sport et les camions ont souvent un centre de gravité plus élevé et une différence de centre de gravité plus grande entre l'état chargé et l'état déchargé.

Ces caractéristiques, qui rendent votre véhicule plus polyvalent qu'un véhicule classique, peuvent aussi rendre sa maniabilité très différente de celle d'une voiture conventionnelle.

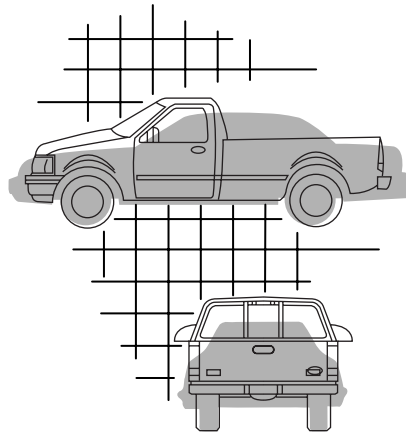

Pneus, jantes et chargement

INFORMATION SUR L'INDICE DE QUALITÉ UNIFORME DES PNEUS

Les indices de qualité des pneus concernent les pneus neufs dédiés aux voitures de tourisme. L'indice de qualité se trouve, le cas échéant, sur le flanc du pneu, entre l'épaulement et la largeur de section maximale. Par exemple :

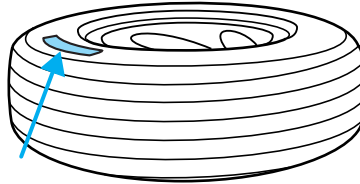

• Indicateur d'usure 200 Adhérence AA Température A

Ces indices de qualité sont conformes à des normes établies par le United States Department of Transportation.

Les indices de qualité des pneus concernent les pneus neufs dédiés aux voitures de tourisme. Ces indices ne concernent pas les pneus à sculptures profondes, les pneus d'hiver, les pneus de secours à encombrement réduit ou temporaires, les pneus de camionnettes ou de type « LT », les pneus avec un diamètre nominal de jante de 25 à 30 centimètres (10 à 12 pouces), ou les pneus de production limitée, définis selon la réglementation américaine pertinente.

U.S. Department of Transportation – Indices de qualité des pneus : Le U.S. Department of Transportation exige de Mazda qu'il fournisse aux acheteurs les données suivantes au sujet des indices des pneus, exactement comme le gouvernement les a écrites.

Usure de la bande de roulement

L'indice d'usure de la bande de roulement est une cote comparative qui indique le taux d'usure d'un pneu obtenu lors d'essais sur piste, sous contrôle gouvernemental. Par exemple, un pneu d'indice 150 doit s'user une fois et demie moins vite qu'un pneu d'indice 100 sur ce circuit. Le rendement relatif d'un pneu dépend des conditions réelles d'utilisation, qui peuvent différer des conditions fixées par la norme en raison des habitudes de conduite, de l'entretien, de l'état des routes et du climat.

Adhérence AA A B C

Les indices d'adhérence, du plus élevé au plus bas, sont AA, A, B et C. Ils représentent l'aptitude d'un pneu à s'arrêter sur une chaussée mouillée, évaluée en conditions contrôlées sur des surfaces d'essai d'asphalte ou de béton précisées par le gouvernement. Un pneu avec un indice C peut avoir une faible adhérence.

NOTA : L'indice d'adhérence de ce pneu est basé sur des essais de freinage effectués en ligne droite et ne se rapporte aucunement à l'adhérence en accélération, en virage, en cas d'aquaplanage ou lors de conditions d'adhérence exceptionnelles.

Pneus, jantes et chargement

Température A B C

Les indices de température sont A (le meilleur), B et C, et représentent l'aptitude d'un pneu à résister à l'échauffement et à dissiper la chaleur lors d'essais effectués sous diverses conditions en laboratoire. Une utilisation continue à haute température peut entraîner la détérioration du pneu et en réduire la durée, tandis qu'une température excessive peut entraîner une défaillance soudaine du pneu. L'indice C correspond au niveau de rendement minimal de tous les pneus de véhicules de tourisme en vertu de la norme no 139 de la Federal Motor Vehicle Safety Standard (FMVSS). Les indices B et A indiquent que le pneu a démontré en laboratoire un rendement supérieur au minimum exigé par la loi.



AVERTISSEMENT : L'indice de température pour ce pneu est établi pour un pneu correctement gonflé et qui n'est pas surchargé. Une vitesse excessive, un sous-gonflage ou une surcharge du pneu, séparément ou ensemble, peuvent causer une surchauffe et la détérioration du pneu.

PNEUS

Les pneus de votre véhicule sont conçus pour vous offrir plusieurs années de service pourvu qu'ils reçoivent l'attention nécessaire.

Terminologie du pneu

- **Étiquette de pneu :** Étiquette qui renseigne sur la taille des pneus de première monte, la pression de gonflage préconisée et la charge maximale que le véhicule peut transporter.
- **Numéro d'identification de pneu :** Numéro apparaissant sur le flanc du pneu qui renseigne sur la marque, l'usine de fabrication, les dimensions et la date de fabrication du pneu. Ce numéro d'identification s'appelle également code DOT.
- **Pression de gonflage :** Mesure de la quantité d'air dans un pneu.
- **Charge standard :** Pneu de classe P-métrique ou pneu métrique conçu pour transporter une charge maximale lorsque gonflé à 35 lb/po² (37 lb/po² [2,5 bar] pour les pneus métriques). Toute autre augmentation de la pression de gonflage n'augmente pas la capacité de charge du pneu.
- **Charge additionnelle :** Pneu de classe P-métrique ou pneu métrique conçu pour transporter une charge maximale lorsque gonflé à 41 lb/po² (43 lb/po² [2,9 bar] pour les pneus métriques). Toute autre augmentation de la pression de gonflage n'augmente pas la capacité de charge du pneu.

Pneus, jantes et chargement

- **kPa** : Kilopascal, unité métrique de pression d'air.
- **Lb/po²** : Livre par pouce carré, unité de mesure de pression d'air anglo-saxonne.
- **Pression de gonflage à froid** : La pression du pneu quand le véhicule a été stationnaire et à l'abri des rayons du soleil pendant une heure ou plus et avant que le véhicule n'ait roulé 1,6 km (1 mi).
- **Pression de gonflage recommandée** : La pression de gonflage à froid est inscrite sur l'étiquette d'homologation de sécurité ou sur l'étiquette des pneus apposée sur le pied milieu ou le rebord de la porte du conducteur.
- **Pied milieu** : Élément structurel latéral du véhicule situé derrière la porte avant.
- **Talon** : Partie du pneu se trouvant à côté de la jante.
- **Flanc** : Partie du pneu se trouvant entre le talon et la bande de roulement.
- **Bande de roulement** : Partie se trouvant sur le périmètre du pneu qui entre en contact avec la chaussée une fois le pneu monté sur le véhicule.
- **Jante** : Support métallique (roue) du pneu ou de l'ensemble pneu-chambre à air sur lequel prend place le talon.

GONFLAGE DES PNEUS

Une pression de gonflage des pneus adéquate est essentielle à une conduite sécuritaire. N'oubliez pas que la pression d'un pneu peut chuter de moitié sans qu'il ne paraisse à plat.

Avant de prendre la route, vérifiez tous les pneus. Si l'un d'eux paraît moins gonflé que les autres, vérifiez la pression de tous les pneus à l'aide d'un manomètre pour pneus et gonflez-les au besoin.

Au moins une fois par mois et avant de longs trajets, vérifiez la pression de gonflage des pneus avec un manomètre (y compris la pression de la roue de secours, selon l'équipement). Gonflez tous les pneus selon la pression recommandée par Mazda.

Il est fortement conseillé de vous procurer un manomètre pour pneus précis, car les manomètres utilisés dans une station-service sont souvent imprécis. Mazda recommande l'utilisation d'un manomètre pour pneus à affichage numérique ou à cadran plutôt qu'un manomètre à tirette.

Observez la pression de gonflage à froid préconisée afin d'assurer le rendement et la longévité que vous attendez de vos pneus. Un gonflage insuffisant ou excessif peut causer une usure inégale de la bande de roulement.

Pneus, jantes et chargement

NOTA : Si vous conduisez le véhicule à sa charge maximale, assurez-vous que la pression de gonflage des pneus est correcte selon la charge sur les pneus.



AVERTISSEMENT : Un gonflage insuffisant apparaît comme la cause la plus fréquente de défaillance d'un pneu. En effet, cet état peut provoquer de graves fissures, une séparation de la semelle ou l'éclatement du pneu, ce qui risque d'entraîner une perte de maîtrise du véhicule et de causer de graves blessures. Le sous-gonflage augmente le fléchissement des flancs et la résistance de roulement. Ces facteurs élèvent la température du pneu et causent des dommages internes. Le sous-gonflage fatigue inutilement le pneu et engendre une usure irrégulière. Il risque d'entraîner une perte de maîtrise du véhicule et de causer un accident. La pression d'un pneu peut chuter de moitié sans qu'il ne paraisse à plat!

Gonflez toujours vos pneus à la pression de gonflage recommandée par Mazda même si elle est inférieure à la pression de gonflage maximale indiquée sur le pneu. La pression de gonflage recommandée par Mazda est inscrite sur l'étiquette d'homologation de sécurité ou sur l'étiquette des pneus apposée sur le pied milieu ou sur le rebord de la porte du conducteur. Le non-respect de la pression de gonflage recommandée peut causer une usure inégale de la bande de roulement et ainsi altérer la conduite de votre véhicule.

La pression de gonflage maximale autorisée est la pression maximale stipulée par le fabricant ou la pression correspondant à la charge maximale du pneu. Cette pression est habituellement plus élevée que la pression de gonflage à froid recommandée par le fabricant et qui est indiquée sur l'étiquette d'homologation ou sur l'étiquette des pneus apposée sur le pied milieu ou sur le rebord de la porte du conducteur. La pression de gonflage à froid ne doit jamais être inférieure à la pression recommandée sur l'étiquette d'homologation de sécurité ou sur l'étiquette des pneus.

La pression des pneus varie également selon la température ambiante. Un écart de température de 6 °C (10 °F) peut modifier la pression de 7 kPa (1 lb/po²). Vérifiez fréquemment la pression des pneus et réglez-la en fonction de la valeur précisée sur l'étiquette d'homologation ou sur l'étiquette des pneus.

Si vous contrôlez la pression de vos pneus lorsqu'ils sont chauds (par exemple, après avoir roulé sur plus de 1,6 km [1 mi]), ne réduisez jamais la pression d'air. Après avoir roulé, les pneus se sont échauffés et il est

Pneus, jantes et chargement

normal que la pression augmente au-delà des pressions de gonflage préconisées. Un pneu chaud qui affiche une pression de gonflage normale ou sous la normale risque d'être sous-gonflé de manière significative.

Pour contrôler la pression de vos pneus :

1. Assurez-vous que les pneus sont froids, c'est-à-dire qu'ils n'ont même pas roulé sur 1,6 km (1 mi).

NOTA : Si vous devez rouler une certaine distance pour atteindre une station-service, notez la pression de vos pneus avant de partir, et n'ajoutez que le volume d'air nécessaire à la pompe. Il est normal que les pneus s'échauffent et que la pression augmente lorsque vous roulez. Il ne faut jamais réduire la pression des pneus lorsqu'ils sont chauds.

2. Retirez le bouchon de valve de l'un des pneus, appliquez fermement le manomètre sur la valve et mesurez la pression.
3. Ajoutez suffisamment d'air pour atteindre la pression de gonflage recommandée.

NOTA : Si vous ajoutez trop d'air, libérez la surpression en enfonçant la petite tige métallique au centre de la valve. Recontrôlez la pression de vos pneus à l'aide de votre manomètre.

4. Remettez le bouchon de valve en place.
5. Recommencez ces opérations pour chaque pneu, sans oublier la roue de secours.

NOTA : La pression de gonflage de certains pneus de secours est plus élevée que celle des autres pneus. Mini-roues de secours de type T (consultez la section *Renseignements concernant la mini-roue de secours de type T*) : rangez la roue et maintenez la pression à 4,15 bar (60 lb/po²). Dans le cas des pneus classiques et de taille différente (consultez la section *Renseignements concernant les roues de secours de taille différente*) : rangez la roue et maintenez-la à la pression de gonflage avant ou arrière (la plus élevée des deux) comme l'indique l'étiquette d'homologation de sécurité.

6. Assurez-vous visuellement de l'absence de clous ou d'autres objets logés dans le pneu qui pourraient percer le pneu et causer une fuite d'air.
7. Vérifiez aussi la présence d'entailles, de coupures, de gonflements ou de tout autre défaut sur les flancs.

Pneus, jantes et chargement

ENTRETIEN DES PNEUS

Inspection des pneus

Vérifiez périodiquement les sculptures des pneus à la recherche d'usure inégale ou excessive et retirez-en les objets tels que des cailloux, des clous ou des morceaux de verre qui auraient pu s'y loger. Assurez-vous qu'il n'y a aucune perforation ni coupure qui risquerait de causer une fuite, et effectuez les réparations qui s'imposent. Vérifiez également que les flancs des pneus ne comportent aucune déchirure, coupure, boursoufflement ou autre manifestation de détérioration ou d'usure excessive. Si vous soupçonnez des dommages internes, faites démonter et vérifier les pneus pour déterminer si une intervention ou le remplacement est nécessaire. Pour votre sécurité, ne conduisez pas votre véhicule si les pneus sont endommagés ou montrent des signes d'usure excessive, en raison du risque accru de crevaison ou d'éclatement pouvant en résulter.

Un entretien mal effectué ou inadéquat peut également causer une usure inégale des pneus. Contrôlez régulièrement l'état de tous vos pneus et remplacez-les si vous constatez l'une des situations suivantes :

Usure des pneus

Lorsque la profondeur des sculptures atteint le minimum de 2 mm (1/16 po), les pneus doivent être remplacés pour réduire les risques de dérapage ou d'aquaplanage. Des indicateurs d'usure de la bande de roulement, ou bandes d'usure, qui ressemblent à de minces bandes de caoutchouc souple intégrées à la bande de roulement, apparaissent lorsque la profondeur des sculptures atteint le minimum de 2 mm (1/16 po). Quand les sculptures du pneu sont usées à tel point que ces bandes d'usure affleurent, le pneu est usé et doit être remplacé.

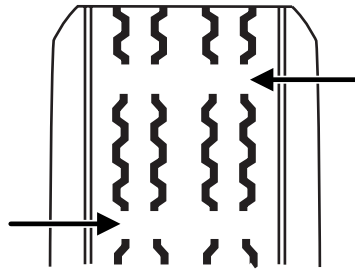

Dommages

Contrôlez régulièrement sur la bande de roulement et les flancs des pneus l'absence de dommages tels que des gonflements de la bande de roulement ou des flancs, des fissures sur la sculpture ou une déchirure de la bande de roulement ou des flancs. Si vous repérez ou suspectez une détérioration, faites contrôler le pneu par un professionnel. Les

Pneus, jantes et chargement

pneus risquent plus d'être endommagés en conduite hors route. Il est donc recommandé de les inspecter après ce genre d'utilisation.



AVERTISSEMENT : Âge

Les pneus se détériorent au fil du temps à cause de nombreux facteurs comme les conditions climatiques, les conditions d'entreposage et les conditions d'utilisation (charge, vitesse, pression de gonflage, etc.).

En général, les pneus doivent être remplacés aux six ans peu importe l'usure de la bande de roulement. Toutefois, la chaleur due à des climats chauds ou les chargements lourds et fréquents peuvent accélérer la détérioration et provoquer le remplacement plus fréquent des pneus.

Vous devez remplacer votre pneu de secours lorsque vous remplacez les pneus normaux ou après six ans en raison de l'âge du pneu même s'il n'a pas été utilisé.

Inscription DOT (U.S. DOT Tire Identification Number)

La réglementation fédérale du Canada et des États-Unis exige que le fabricant de pneus inscrive des renseignements normalisés sur le flanc du pneu. Ces renseignements identifient et décrivent les caractéristiques du pneu en plus de fournir un numéro d'identification du département des Transports des États-Unis relatif aux normes de sécurité, lequel peut être utilisé en cas de rappel du pneu.

Cette inscription débute par les lettres « DOT » et indique que le pneu est conforme aux normes fédérales. Les deux caractères suivants constituent le code de l'usine de fabrication, les deux autres indiquent la taille du pneu et les quatre derniers chiffres représentent la semaine et l'année de fabrication. Par exemple, 317 signifie la 31^e semaine de 1997. Après 2000, les nombres comptent quatre chiffres. Par exemple, 2501 signifie la 25^e semaine de 2001. Les chiffres au centre sont des codes d'identification utilisés aux fins de traçabilité. Ces données sont utilisées pour contacter un client en cas de rappel du pneu.

Remplacement des pneus

Votre véhicule est muni de pneus destinés à assurer la sécurité et la tenue de route.

Pneus, jantes et chargement



AVERTISSEMENT : N'utilisez que des pneus et des jantes de remplacement de mêmes taille, capacité de charge, indice de vitesse et type (tels que des pneus P-métriques par rapport aux pneus LT-métriques ou des pneus quatre saisons par rapport aux pneus tout-terrain) que ceux montés à l'origine par Mazda. La taille des pneus et des roues recommandée est inscrite sur l'étiquette d'homologation de sécurité ou sur l'étiquette des pneus apposée sur le pied milieu ou sur le rebord de la porte du conducteur. Consultez votre concessionnaire Mazda si les renseignements ne figurent pas sur ces étiquettes. L'utilisation de tout modèle de pneu ou de jante non préconisé par Mazda peut compromettre la sécurité et le rendement de votre véhicule, ce qui pourrait occasionner une perte de maîtrise ou un renversement du véhicule, de même que des blessures graves ou la mort. De plus, l'utilisation de pneus et de jantes non recommandés peut endommager les éléments de la direction, de la suspension, des ponts ou de la boîte de transfert ou du groupe de transfert. Pour obtenir de plus amples renseignements sur le remplacement des pneus, consultez un concessionnaire autorisé.



AVERTISSEMENT : Lorsque vous montez des pneus et des roues de remplacement, vous ne devez pas dépasser la pression maximale indiquée sur le flanc du pneu pour loger les talons sans prendre les mesures additionnelles énumérées ci-dessous. Si les talons ne peuvent être logés à la pression maximale précisée, lubrifiez les talons de nouveau et réessayez. Lorsque vous gonflez le pneu à une pression de montage qui dépasse de jusqu'à 1,38 bar (20 lb/po²) la pression maximale indiquée sur le flanc du pneu, prenez les mesures suivantes pour protéger la personne qui monte le pneu :

- 1. Assurez-vous que la taille du pneu et de la roue est appropriée.**
- 2. Lubrifiez de nouveau le talon du pneu et la zone de logement du talon sur la roue.**
- 3. Éloignez-vous d'au moins 3,66 m (12 pi) de la roue.**
- 4. Portez des lunettes de protection et un protecteur antibruit. Pour une pression de montage de plus de 1,38 bar (20 lb/po²) supérieure à la pression maximale, confiez le montage à un concessionnaire Mazda ou à un atelier pour pneus professionnel. Gonflez toujours les pneus à carcasse d'acier avec un appareil de gonflage à distance et éloignez-vous d'au moins 3,66 m (12 pi) de la roue.**

Pneus, jantes et chargement

Important : Assurez-vous de remplacer les corps de valve lorsque vous remplacez les pneus du véhicule.

Il est conseillé de remplacer en principe les deux pneus avant ou les deux pneus arrière en même temps.

Les capteurs de surveillance de la pression des pneus montés dans les jantes (les jantes d'origine de votre véhicule) ne sont pas conçus pour être utilisés sur les jantes du marché secondaire.

L'utilisation de jantes ou de pneus non préconisés par Mazda peut nuire au fonctionnement du système de surveillance de la pression des pneus.

Si le témoin du système de surveillance de pression des pneus clignote, le système est défectueux. Le pneu de rechange peut être incompatible avec le système de surveillance de pression des pneus ou un composant du système de surveillance peut être endommagé.

Mesures de sécurité

Vos habitudes de conduite influencent grandement la durée de vie utile de vos pneus et votre sécurité.

- Respectez les limites de vitesse sur les panneaux routiers.
- Évitez les démarrages, arrêts et virages inutilement brusques.
- Contournez les nids de poule ou autres obstacles présents sur la route.
- Ne heurtez pas de bordure de trottoir ou de butoir en vous stationnant.



AVERTISSEMENT : Si votre véhicule s'enlise dans la neige, la boue, le sable, etc., ne faites pas patiner rapidement les pneus car ceux-ci pourraient éclater. Un pneu peut éclater en l'espace de trois à cinq secondes.



AVERTISSEMENT : Ne faites pas patiner les roues à plus de 56 km/h (35 mi/h). Les pneus pourraient éclater et infliger des blessures à un passager ou à une personne se trouvant à proximité.

Dangers potentiels sur l'autoroute

Peu importe la prudence exercée sur autoroute, la possibilité d'une crevaison à grande vitesse ne peut être écartée. Roulez doucement vers une zone sécuritaire, à l'écart de la circulation. Vous devez assurer votre sécurité, malgré le risque d'endommager le pneu crevé.

Pneus, jantes et chargement

Si vous ressentez une vibration soudaine ou une condition anormale de conduite, ou si vous croyez que l'un de vos pneus ou que le véhicule a subi des dommages, réduisez votre vitesse sur-le-champ. Roulez prudemment jusqu'à ce que vous puissiez quitter la chaussée. Arrêtez-vous et inspectez les pneus pour savoir s'ils sont endommagés. Si l'un des pneus est sous-gonflé ou endommagé, dégonflez-le et remplacez la roue en question par la roue de secours. Si vous ne pouvez pas déterminer la cause de l'anomalie, faites remorquer votre véhicule chez le concessionnaire ou le détaillant de pneus le plus proche afin de faire inspecter votre véhicule.

Réglage de la géométrie des roues

Le fait de heurter une bordure de trottoir ou un nid de poule secoue le train avant et peut fausser la géométrie des roues ou endommager les pneus. Si votre véhicule semble « tirer » d'un côté, qu'il vibre ou que vous ressentiez des secousses en conduisant, la géométrie des roues pourrait être faussée. Faites appel à un technicien qualifié au service d'un concessionnaire Mazda pour faire vérifier régulièrement la géométrie des roues de votre véhicule.

Un train avant ou arrière mal aligné peut causer une usure prématurée de vos pneus et doit être réaligné par un technicien qualifié au service d'un concessionnaire Mazda. Les véhicules à traction avant et ceux dotés d'une suspension arrière indépendante doivent faire l'objet d'un réglage de la géométrie aux quatre roues.

De plus, les pneus doivent être rééquilibrés régulièrement. Une roue mal équilibrée peut occasionner une usure inégale du pneu.

NOTA : Lorsque vous remplacez les pneus avant par des pneus neufs, le moment est idéal pour effectuer le réglage de la géométrie. Les pneus neufs devraient être équilibrés lorsqu'ils sont installés.

Permutation des pneus

La permutation des pneus aux intervalles recommandés (comme indiqué dans la section *Entretien périodique* du chapitre *Entretien et caractéristiques*) assurera une usure plus uniforme, un meilleur rendement et une durée de vie utile optimale des pneus.

Pneus, jantes et chargement

- Véhicules à traction avant (pneus avant en haut du schéma)

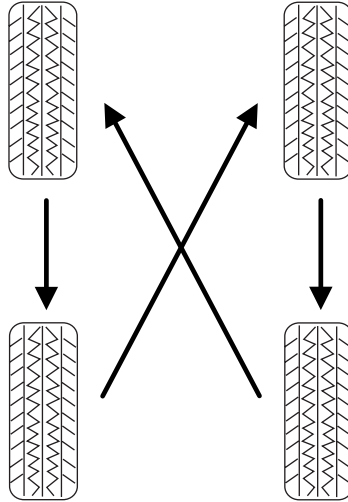

- Véhicules à propulsion arrière/Véhicules à quatre roues motrices/Véhicules à traction intégrale (pneus avant en haut du schéma)

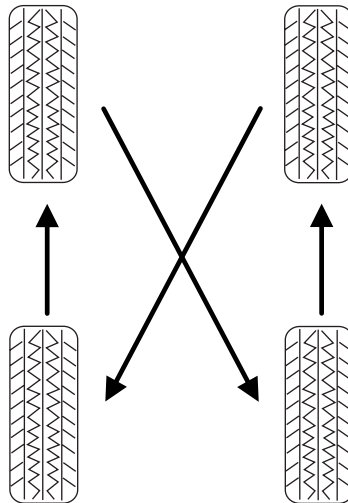

Pneus, jantes et chargement

Il peut être possible de corriger une usure irrégulière des pneus en faisant la permutation des pneus.

NOTA : Si vos pneus s'usent de manière inégale, demandez à un technicien qualifié d'un concessionnaire Mazda de vérifier la géométrie, l'équilibrage des roues ou de rechercher des problèmes mécaniques éventuels avant de procéder à la permutation des pneus.

NOTA : Il est possible que votre véhicule soit muni d'une roue de secours de taille différente de celle des autres roues du véhicule. Une roue de secours de taille différente signifie que la marque, la taille ou l'apparence du pneu ou de la jante diffèrent de celles fournies en première monte. Si votre véhicule est équipé d'une roue de secours de taille différente de celle des autres roues, elle est destinée uniquement à un usage temporaire et ne doit pas être utilisée pour la permutation des pneus.

NOTA : Une fois vos pneus permutés, la pression de gonflage doit être vérifiée et corrigée selon les valeurs prescrites pour votre véhicule.

RENSEIGNEMENTS MOULÉS SUR LE FLANC DU PNEU

La réglementation fédérale du Canada et des États-Unis exige que le fabricant de pneus inscrive des renseignements normalisés sur le flanc du pneu. Ces renseignements identifient et décrivent les caractéristiques du pneu en plus de fournir un numéro d'identification du département des Transports des États-Unis relatif aux normes de sécurité, lequel peut être utilisé en cas de rappel du pneu.

Pneus, jantes et chargement

Renseignements sur les pneus de type « P »

Prenons par exemple un pneu de taille, de capacité de charge et de code de vitesse P215/65R15 95H. La signification de ces caractères est donnée ci-après. (La taille, la capacité de charge et le code de vitesse des pneus de votre véhicule peuvent différer de cet exemple.)

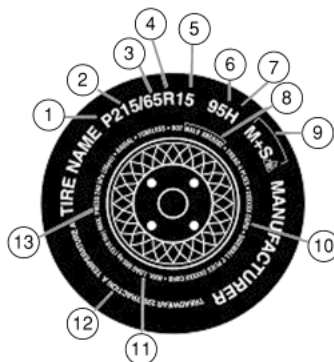

1. **P** : Indique, selon la Tire and Rim Association (TRA), que ce pneu peut être utilisé sur une voiture de tourisme, un VUS, une mini-fourgonnette ou une camionnette.

NOTA : Si le marquage de vos pneus ne débute pas par une lettre, sa désignation pourrait être celle de la European Tire and Rim Technical Organization (ETRTO) ou de la Japan Tire Manufacturing Association (JATMA).

2. **215** : Indique la largeur nominale du pneu en millimètres, d'un rebord de flanc à l'autre. En général, plus le nombre est important, plus la section du pneu est large.
3. **65** : Indique le rapport de section entre la hauteur et la largeur du pneu.
4. **R** : Indique qu'il s'agit d'un pneu de type radial.
5. **15** : Indique le diamètre de la roue ou de la jante en pouces. Si vous remplacez votre jante par un modèle d'un autre diamètre, vous devrez vous procurer de nouveaux pneus qui correspondent à ce diamètre.
6. **95** : Indique l'indice de charge du pneu. Cet indice renseigne sur la charge qu'un pneu peut transporter. Votre *Guide du propriétaire* pourrait inclure ces renseignements. Sinon, vous pouvez consulter votre détaillant de pneus.

NOTA : Ces renseignements, qui ne sont pas régis par la loi fédérale, peuvent ne pas apparaître sur tous les pneus.

7. **H** : Indique la cote de vitesse du pneu. La cote de vitesse donne la vitesse à laquelle le pneu peut rouler sur une période prolongée, dans des conditions de charge et pressions de gonflage normales. Les pneus de votre véhicule peuvent rencontrer des conditions de charge

Pneus, jantes et chargement

et pressions de gonflage différentes. Ces valeurs peuvent être ajustées en fonction des différentes conditions d'utilisation. Les vitesses varient entre 130 km/h (81 mi/h) et 299 km/h (186 mi/h). Les différents codes de vitesse figurent dans le tableau qui suit.

NOTA : Ces renseignements, qui ne sont pas régis par la loi fédérale, peuvent ne pas apparaître sur tous les pneus.

Code de vitesse	Cote de vitesse – km/h (mi/h)
M	130 km/h (81 mi/h)
N	140 km/h (87 mi/h)
Q	159 km/h (99 mi/h)
R	171 km/h (106 mi/h)
S	180 km/h (112 mi/h)
T	190 km/h (118 mi/h)
U	200 km/h (124 mi/h)
H	210 km/h (130 mi/h)
V	240 km/h (149 mi/h)
W	270 km/h (168 mi/h)
Y	299 km/h (186 mi/h)

NOTA : Pour les pneus dont la vitesse maximale est supérieure à 240 km/h (149 mi/h), les fabricants de pneus utilisent parfois les lettres ZR. Pour les pneus dont la vitesse maximale est supérieure à 299 km/h (186 mi/h), les fabricants de pneus utilisent toujours les lettres ZR.

- 8. Numéro d'identification de pneu du ministère américain des transports :** Ce numéro, qui commence par les lettres « DOT », indique que le pneu répond à toutes les normes fédérales américaines. Les deux caractères suivants constituent le code de l'usine de fabrication, les deux autres indiquent la taille du pneu et les quatre derniers chiffres représentent la semaine et l'année de fabrication. Par exemple, 317 signifie la 31^e semaine de 1997. Après 2000, les nombres comptent quatre chiffres. Par exemple, 2501 signifie la 25^e semaine de 2001. Les chiffres au centre sont des codes d'identification utilisés aux fins de traçabilité. Ces données sont utilisées pour contacter un client en cas de rappel du pneu.
- 9. M+S ou M/S :** boue et neige ou
AT : tout-terrain ou
AS : toutes saisons.

Pneus, jantes et chargement

10. **Composition de la nappe de pneu et matériau utilisé :** Indique le nombre de plis ou de couches de tissu caoutchouté qui composent la bande de roulement et le flanc du pneu. Le fabricant doit également préciser le type de matériau utilisé pour fabriquer les plis de la carcasse et des flancs, par exemple l'acier, le nylon, le polyester, etc.
11. **Capacité de charge :** Indique la charge maximale en kilogrammes et en livres qu'un pneu peut supporter. Consultez l'étiquette d'homologation de sécurité, apposée sur le pied milieu ou sur le rebord de la porte du conducteur, pour connaître la pression de gonflage appropriée des pneus de votre véhicule.
12. **Indices d'usure, d'adhérence et de température**
 - **Indice d'usure :** L'indice d'usure de la bande de roulement est une cote comparative qui indique le taux d'usure d'un pneu obtenu lors d'essais sur piste, sous contrôle gouvernemental. Par exemple, un pneu d'indice 150 doit s'user une fois et demie moins vite qu'un pneu d'indice 100 sur ce circuit.
 - **Adhérence :** Les indices d'adhérence, du plus élevé au plus bas, sont AA, A, B et C. Ils représentent l'aptitude d'un pneu à s'arrêter sur une chaussée mouillée, aptitude mesurée en conditions contrôlées par le gouvernement sur des surfaces d'essai spécifiques d'asphalte et de béton. Un pneu avec un indice C peut avoir une faible adhérence.
 - **Température :** Les indices de température A (le plus élevé), B et C représentent la résistance du pneu à produire de la chaleur et sa capacité à la dissiper dans le cadre de tests effectués dans des conditions contrôlées dans un laboratoire intérieur particulier à l'aide d'une roue témoin.
13. **Pression maximale autorisée :** Indique la pression maximale stipulée par le fabricant et la pression correspondant à la charge maximale du pneu. Cette pression est habituellement plus élevée que la pression de gonflage à froid recommandée par le fabricant et qui est indiquée sur l'étiquette d'homologation ou sur l'étiquette des pneus apposée sur le pied milieu ou sur le rebord de la porte du conducteur. La pression de gonflage à froid ne doit jamais être inférieure à la pression préconisée sur l'étiquette du véhicule.

Le fabricant peut fournir d'autres marquages, remarques ou avertissements concernant la charge normale du pneu, le type de carcasse radiale sans chambre, etc.

Pneus, jantes et chargement

Autres renseignements sur le flanc du pneu relatifs au type « LT ».

Les pneus de type « LT » comportent des renseignements additionnels (mentionnés ci-après) par rapport aux pneus de type « P » :

NOTA : Les indices de qualité des pneus ne concernent pas ce type de pneus.

1. **LT :** Indique, selon la Tire and Rim Association (TRA), que ce pneu est conçu pour une camionnette.
2. **Charge nominale et limites de gonflage :** Indique la capacité de charge du pneu et ses limites de gonflage.
3. **Charge maximale des roues jumelées à froid en kg (lb), pression en kPa (lb/po²) :** Indique la charge maximale et la pression de gonflage pour des roues jumelées, ce qui signifie quatre pneus sur l'essieu arrière (total de six pneus ou plus sur le véhicule).
4. **Charge maximale des roues simples à froid en kg (lb), pression en kPa (lb/po²) :** Indique la charge maximale et la pression de gonflage pour des roues simples, ce qui signifie deux pneus (au total) sur l'essieu arrière.

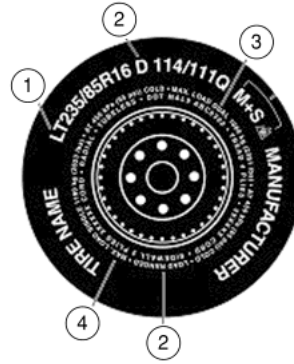

Pneus, jantes et chargement

Renseignements sur les pneus de type « T »

Les pneus de type « T » comportent des renseignements supplémentaires par rapport aux pneus de type « P ». Ces différences sont décrites ci-après :

Prenons par exemple un pneu de taille T145/80D16.

NOTA : La taille du pneu de la roue de secours temporaire de votre véhicule peut différer de l'exemple donné. Les indices de qualité des pneus ne concernent pas ce type de pneu.

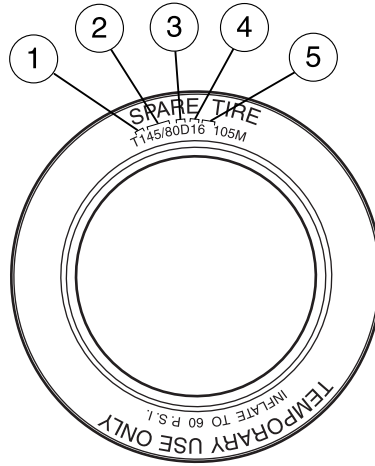

1. **T** : Indique, selon la Tire and Rim Association (TRA), que ce pneu peut être temporairement utilisé sur une voiture de tourisme, un VUS, une fourgonnette ou une camionnette.
2. **145** : Indique la largeur nominale du pneu en millimètres, d'un rebord de flanc à l'autre. En général, plus le nombre est important, plus la section du pneu est large.
3. **80** : Indique le rapport de section entre la hauteur et la largeur du pneu. Les nombres 70 ou moins indiquent une hauteur de flanc plus basse.
4. **D** : Indique un pneu à carcasse diagonale.
R : Indique qu'il s'agit d'un pneu de type radial.
5. **16** : Indique le diamètre de la roue ou de la jante en pouces. Si vous remplacez votre jante par un modèle d'un autre diamètre, vous devrez vous procurer de nouveaux pneus qui correspondent à ce diamètre.

Emplacement de l'étiquette des pneus

L'étiquette des pneus, apposée sur le pied milieu ou sur le rebord de la porte du conducteur, présente les pressions de gonflage par taille de pneu et d'autres renseignements importants. Consultez la description et le graphique pour la charge utile dans la section *Chargement du véhicule – avec ou sans remorque*.

Pneus, jantes et chargement

SYSTÈME DE SURVEILLANCE DE PRESSION DES PNEUS

Vérifiez mensuellement la pression des pneus à froid, y compris celle des pneus de rechange (selon l'équipement) et gonflez-les à la pression de gonflage recommandée

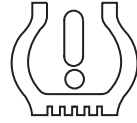

par le constructeur de votre véhicule sur l'étiquette du véhicule et sur l'étiquette de pression de gonflage des pneus. (Si votre véhicule est doté de pneus de dimensions différentes de celles qui sont indiquées sur l'étiquette du véhicule ou sur l'étiquette de pression de gonflage des pneus, vous devez déterminer la pression de gonflage appropriée de ces pneus.)

Comme mesure de sécurité additionnelle, votre véhicule est muni d'un système de surveillance de pression des pneus qui allume un témoin de basse pression des pneus lorsque l'un des pneus ou plus est considérablement sous-gonflé. Ainsi, lorsque le témoin de basse pression des pneus s'allume, immobilisez le véhicule et vérifiez vos pneus dès que possible, puis gonflez-les à la pression appropriée. La conduite avec un pneu sous-gonflé produit un échauffement excessif et peut provoquer une défaillance du pneu. Le sous-gonflage augmente également la consommation de carburant, réduit la durée de vie utile du pneu et peut influencer le comportement du véhicule et sa distance de freinage.

Notez que le système de surveillance de la pression des pneus ne remplace pas l'entretien approprié des pneus et il incombe au conducteur de maintenir la pression de gonflage appropriée, même en cas de sous-gonflage qui ne déclenche pas l'illumination du témoin de basse pression des pneus du système de surveillance de la pression des pneus.

Votre véhicule est aussi doté d'un témoin de défaillance du système de surveillance de pression des pneus qui signale un mauvais fonctionnement du système. Le témoin de défaillance du système de surveillance de pression des pneus est associé au témoin de basse pression des pneus. Lorsque le système détecte une anomalie, le témoin clignote pendant environ une minute, puis demeure allumé. Cette séquence se poursuit lors des démarrages subséquents du moteur tant que l'anomalie persiste.

Lorsque le témoin de défaillance est allumé, le système peut ne pas être en mesure de détecter ou de signaler une basse pression d'un pneu. Les anomalies du système de surveillance de pression des pneus surviennent pour diverses raisons, y compris le montage de pneus ou de roues de remplacement ou de rechange qui empêchent le système de surveillance

Pneus, jantes et chargement

de pression des pneus de fonctionner correctement. Vérifiez toujours le témoin de défaillance du système de surveillance de pression des pneus après avoir remplacé un ou plusieurs pneus ou roues afin de vous assurer que les pneus et les roues de remplacement ou de rechange permettent au système de surveillance de pression des pneus de fonctionner correctement.

Le système de surveillance de pression des pneus est conforme à la partie 15 des règlements de la FCC et aux normes RSS-210 d'Industrie Canada. L'utilisation est soumise aux deux conditions suivantes : 1) ce dispositif ne doit pas causer d'interférences nuisibles, et 2) ce dispositif doit accepter toutes les interférences, même celles qui pourraient l'activer de façon inopportune.



AVERTISSEMENT : Le système de surveillance de pression des pneus NE REMPLACE PAS les vérifications manuelles de la pression des pneus. Vérifiez périodiquement (au moins une fois par mois) la pression des pneus au moyen d'un manomètre pour pneus. Consultez la section ***Gonflage des pneus du présent chapitre. Les risques de crevaison d'un ou de plusieurs des pneus, de perte de maîtrise et de renversement du véhicule ainsi que les risques de blessures sont accrus si la pression des pneus n'est pas maintenue à un niveau adéquat.***

Pneus, jantes et chargement

Changement d'un pneu avec système de surveillance de pression des pneus

Chaque pneu est doté d'un capteur de pression monté sur la jante à l'intérieur du pneu. Le capteur de pression est couvert par le pneu et n'est pas visible à moins d'enlever le pneu. Le capteur de pression se trouve à l'opposé (180 degrés) de la tige de valve. Veillez à ne pas endommager le capteur lors du remplacement d'un pneu. Il est recommandé de toujours confier vos pneus à un concessionnaire autorisé.

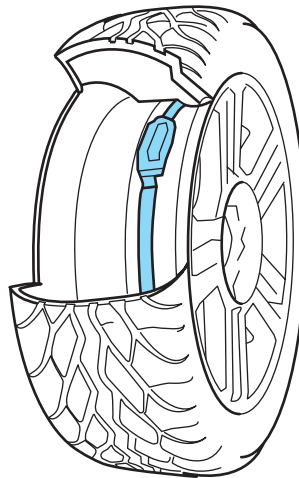

Vérifiez périodiquement (au moins une fois par mois) la pression des pneus au moyen d'un manomètre pour pneus précis. Consultez la section *Gonflage des pneus* du présent chapitre.

Fonctionnement du système de surveillance de la pression des pneus

Le système de surveillance de la pression des pneus mesure la pression des quatre pneus et transmet les lectures de pression à votre véhicule. Le témoin de basse pression des pneus s'allume si la pression des pneus est trop basse. Lorsque le témoin est allumé, vos pneus sont sous-gonflés et ils doivent être gonflés à la pression recommandée par le fabricant des pneus. Même si le témoin s'allume et s'éteint peu après, il faut vérifier la pression des pneus. Visitez le site www.checkmytires.org pour obtenir de plus amples renseignements.

Lorsque la roue de secours temporaire est installée

Lorsqu'un des pneus doit être remplacé par la roue de secours temporaire, le système de surveillance de pression des pneus continue de signaler un problème pour indiquer qu'il faut remplacer la roue endommagée et la réinstaller sur le véhicule.

Pour rétablir le fonctionnement complet du système de surveillance de pression des pneus, faites réparer la roue endommagée et faites-la

Pneus, jantes et chargement

remonter sur votre véhicule. Consultez la section *Changement d'un pneu avec système de surveillance de pression des pneus* du présent chapitre.

Lorsque vous croyez que votre système ne fonctionne pas correctement

La principale fonction du système de surveillance de pression des pneus consiste à signaler que vos pneus sont sous-gonflés. Le système peut aussi vous aviser s'il n'est plus en mesure de fonctionner correctement. Veuillez consulter le tableau suivant pour obtenir des renseignements au sujet du système de surveillance de pression des pneus.

Pneus, jantes et chargement

Témoin d'avertissement de basse pression des pneus	Cause possible	Intervention de la part du client
Témoin allumé en permanence	Pneus sous-gonflés	<p>1. Vérifiez la pression de vos pneus; consultez la section <i>Gonflage des pneus</i> du présent chapitre.</p> <p>2. Une fois les pneus gonflés à la pression de gonflage recommandée par le fabricant comme il est précisé sur l'étiquette des pneus (apposée sur le rebord de la porte du conducteur ou sur le pied milieu), le véhicule doit rouler pendant au moins deux minutes à plus de 32 km/h (20 mi/h) avant que le témoin s'éteigne.</p>
	Roue de secours utilisée	<p>Vous utilisez votre roue de secours. Réparez le pneu ou la roue endommagé et réinstallez-le sur le véhicule pour rétablir le fonctionnement du système. Consultez la section <i>Lorsque votre roue de secours temporaire est installée</i> de ce chapitre pour obtenir une description du fonctionnement du système.</p>
	Défaillance du système de surveillance de la pression des pneus	<p>Si vos pneus sont correctement gonflés, que votre pneu de secours n'est pas utilisé et que le témoin demeure allumé, faites vérifier le système par votre concessionnaire autorisé.</p>

Pneus, jantes et chargement

Témoin d'avertissement de basse pression des pneus	Cause possible	Intervention de la part du client
Témoin clignotant	Roue de secours utilisée	Vous utilisez votre roue de secours. Réparez la roue endommagée et réinstallez-la sur le véhicule pour rétablir le fonctionnement. Consultez la section <i>Lorsque votre roue de secours temporaire est installée</i> de ce chapitre pour obtenir une description du fonctionnement du système dans ces conditions.
	Défaillance du système de surveillance de la pression des pneus	Si le témoin du système de surveillance de pression des pneus clignote toujours lorsque vos pneus sont correctement gonflés et que la roue de secours n'est pas installée, faites vérifier le système par votre concessionnaire autorisé.

Lorsque vous gonflez vos pneus

Lorsque vous gonflez vos pneus (à une station-service ou dans votre garage, par exemple), le système de surveillance de pression des pneus peut ne pas réagir immédiatement.

Il faut parfois jusqu'à deux minutes de conduite à plus de 32 km/h (20 mi/h) pour que le témoin s'éteigne après avoir gonflé vos pneus à la pression de gonflage recommandée.

Incidence de la température sur la pression des pneus

Le système de surveillance de pression des pneus surveille la pression de chaque pneu. Pendant la conduite normale, la pression normale de gonflage des pneus du côté passager peut augmenter d'environ 14 à 28 kPa (2 à 4 lb/po²) après un démarrage à froid. Si le véhicule est stationné pendant la nuit et que la température de l'air y est considérablement plus basse que la température du jour, la pression des

Pneus, jantes et chargement

Le pneu peut diminuer d'environ 20,7 kPa (3 lb/po²) si la température ambiante diminue de 16,6 °C (30 °F). Le système de surveillance de la pression des pneus peut déterminer que cette pression est considérablement inférieure à la pression de gonflage recommandée et activer le témoin de basse pression des pneus. Si le témoin de basse pression des pneus s'allume, inspectez visuellement chaque pneu pour vous assurer qu'aucun pneu n'est à plat. (Si un ou plusieurs pneus sont à plat, réparez-les au besoin.) Vérifiez la pression des quatre pneus du véhicule. Si un pneu est sous-gonflé, conduisez prudemment le véhicule jusqu'à l'endroit le plus près qui permet d'ajouter de l'air dans les pneus. Gonflez tous les pneus à la pression recommandée.

PNEUS D'HIVER ET CHÂÎNES ANTIDÉRAPANTES



AVERTISSEMENT : Une conduite à haute vitesse dans des conditions inappropriées peut provoquer la perte de maîtrise du véhicule. La conduite à une vitesse très élevée pendant de longues périodes peut endommager certains composants du véhicule.



AVERTISSEMENT : La taille et les indices de charge et de vitesse des pneus d'hiver doivent être les mêmes que ceux des pneus d'origine montés par Mazda sur votre véhicule. L'utilisation de tout modèle de pneu ou de jante non préconisé par Mazda peut compromettre la sécurité et le rendement de votre véhicule, ce qui pourrait occasionner une perte de maîtrise ou un renversement du véhicule, de même que des blessures graves ou la mort. De plus, l'utilisation de pneus et de jantes non recommandés peut endommager les éléments de la direction, de la suspension, des essieux, de la boîte de transfert ou du groupe de transfert.

Les pneus de votre véhicule comportent une bande de roulement toutes saisons qui assure une bonne adhérence, qu'il pleuve ou qu'il neige. Cependant, dans certaines régions, des pneus d'hiver et des chaînes antidérapantes peuvent s'avérer nécessaires. Si vous devez utiliser des pneus d'hiver et des chaînes antidérapantes, nous vous recommandons d'utiliser des roues en acier de la même taille et conformes aux mêmes normes que celles d'origine.

Respectez les consignes suivantes lorsque vous utilisez des pneus d'hiver et des chaînes antidérapantes :

- Ne montez pas de chaînes antidérapantes sur des roues à jante en aluminium. Les chaînes pourraient endommager les jantes.

Pneus, jantes et chargement

- N'utilisez que des chaînes antidérapantes SAE de catégorie « S ».
- Posez les chaînes antidérapantes de façon à ce qu'elles soient maintenues en toute sécurité et ne risquent pas de toucher le câblage électrique ou les canalisations de frein ou de carburant.

Conduisez prudemment. Veillez à vous procurer les bons câbles ou chaînes antidérapants pour votre véhicule. Faites un essai de pose de vos chaînes ou câbles antidérapants avant de les utiliser sur chaussée enneigée ou verglacée. Si vous entendez les câbles ou les chaînes frotter ou cogner contre la carrosserie, arrêtez le véhicule et resserrez les câbles. S'ils continuent de frotter ou de cogner, retirez-les pour éviter tout dommage au véhicule; Faites régler vos chaînes ou câbles antidérapants par un professionnel avant de poursuivre votre route.

- Dans la mesure du possible, évitez de charger votre véhicule au maximum.
- Retirez les chaînes antidérapantes dès qu'elles ne sont plus nécessaires. N'utilisez pas de chaînes antidérapantes sur un revêtement sec.
- Les isolants et les butées de suspension contribuent à éviter les dommages au véhicule. Ne retirez jamais ces éléments lorsque vous utilisez des pneus d'hiver ou des chaînes antidérapantes sur votre véhicule.

CHARGEMENT DU VÉHICULE – AVEC OU SANS REMORQUE

Cette section vous indique la bonne façon de charger votre véhicule ou votre remorque, et explique comment ne pas dépasser sa capacité de charge maximale, avec ou sans remorque. Un véhicule correctement chargé fournira une meilleure performance. Avant de charger votre véhicule, il est important de connaître la signification des termes suivants, afin de déterminer sur l'étiquette des pneus ou sur l'étiquette d'homologation de sécurité du véhicule la capacité de charge de ce dernier, avec et sans remorque :

Poids en ordre de marche – Il s'agit du poids du véhicule, y compris un plein de carburant et les équipements de série. Il n'inclut pas le poids des occupants, des bagages ou des équipements proposés en option.

Poids à vide en ordre de marche du véhicule – Il s'agit du poids, y compris tous les équipements de deuxième monte, à la livraison du véhicule neuf par le concessionnaire autorisé.

Pneus, jantes et chargement

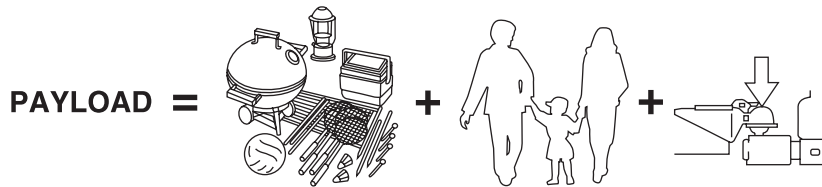

Charge utile – La charge utile est le poids combiné des bagages et des occupants que le véhicule transporte. La charge utile maximale de votre véhicule est indiquée sur l'étiquette des pneus apposée sur le pied milieu ou sur le rebord de la porte du conducteur (les véhicules exportés hors des É.-U. et du Canada peuvent ne pas comporter une étiquette des pneus). Recherchez la mention « **LE POIDS COMBINÉ DES OCCUPANTS ET DE LA CHARGE NE DOIT JAMAIS DÉPASSER XXX kg OU XXX lb** » afin de respecter la charge utile maximale. La charge utile inscrite sur l'étiquette des pneus est la charge utile maximale du véhicule à sa sortie d'usine. Si votre véhicule comprend des composants de deuxième monte ou d'autres accessoires autorisés installés par votre concessionnaire, leur poids doit être retranché de la charge utile figurant sur l'étiquette des pneus pour déterminer la nouvelle charge utile.

⚠ AVERTISSEMENT : La capacité de charge de votre véhicule peut être limitée par le volume de chargement (espace disponible) ou par la capacité de chargement (la charge que le véhicule doit transporter). Lorsque la charge utile maximale de votre véhicule est atteinte, n'ajoutez pas de charge même si de l'espace est encore disponible. La surcharge ou le chargement incorrect de votre véhicule peut causer la perte de maîtrise du véhicule ou son capotage.

Pneus, jantes et chargement

Exemple seulement :

TIRE AND LOADING INFORMATION			
SEATING CAPACITY		TOTAL 5	FRONT 2 REAR 3
The combined weight of occupants and cargo should never exceed : XXX kg or XXX lbs.			
TIRE	SIZE	COLD TIRE PRESSURE	SEE OWNERS MANUAL FOR ADDITIONAL INFORMATION
FRONT	LT225/75R 16.5E	200 KPA, 29 PSI	
REAR	LT225/75R 16.5E	200 KPA, 29 PSI	
SPARE	T145/80D16 P225/60R17	420 KPA, 60 PSI 200 KPA, 29 PSI	

TIRE AND LOAD INFORMATION			
RENSEIGNEMENTS RELATIFS AUX PNEUS ET À LA CHARGE			
SEATING CAPACITY		TOTAL XX	FRONT XX REAR X
NOMBRE DE PLACES		TOTAL XX	AVANT XX ARRIERE X
The combined weight of occupants and cargo should never exceed : XXX kg.			
La charge du véhicule (occupants et bagages) ne doit jamais dépasser : XXX lbs.			
TIRE PNEUS	SIZE DIMENSIONS	COLD TIRE PRESSURE PRESSION À FROID	SEE OWNERS MANUAL FOR ADDITIONAL INFORMATION CONSULTER LE GUIDE DU PROPRIÉTAIRE POUR DE PLUS AMPLES RENSEIGNEMENTS
FRONT/ AVANT	LT225/75R 16.5E	200 KPA, 29 PSI	
REAR/ ARRIERE	LT225/75R 16.5E	200 KPA, 29 PSI	
SPARE/ PNEU DE SECOURS	T145/80D16 P225/60R17	420 KPA, 60 PSI 200 KPA, 29 PSI	



Poids de la charge – Cela comprend le poids ajouté au poids en ordre de marche, y compris la charge et les équipements en option. Si vous tirez une remorque, le poids du timon de la remorque ou du pivot d'attelage fait également partie du poids de la charge.

Pneus, jantes et chargement

PAE (poids autorisé à l'essieu) – Il s'agit du poids total placé sur chaque essieu (avant et arrière), incluant le poids à vide en ordre de marche du véhicule et toute la charge.

PMAE (poids maximal autorisé à l'essieu) – Il s'agit du poids maximal qu'un seul essieu peut supporter (avant ou arrière). **Ces cotes sont stipulées sur l'étiquette d'homologation située sur le pied milieu ou sur le rebord de la porte du conducteur. La charge totale sur chaque essieu ne doit jamais dépasser le PMAE.**

NOTA : Pour obtenir plus de détails sur la traction d'une remorque, consultez la section *Traction d'une remorque* du présent chapitre, ou procurez-vous le *Guide de remorquage de loisir et de traction d'une remorque* chez votre concessionnaire autorisé.

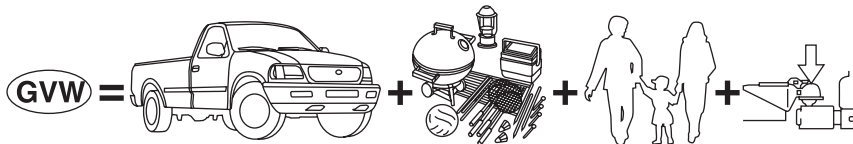

PTR (poids total roulant) – Il s'agit du poids à vide en ordre de marche du véhicule additionné de sa charge et de ses occupants.

PTAC (poids total autorisé en charge) – Il s'agit du poids maximal permis d'un véhicule complètement chargé (incluant toutes les options, l'équipement, les occupants et la charge). **Le PTAC est stipulé sur l'étiquette d'homologation située sur le pied milieu ou sur le rebord de la porte du conducteur. Le PTR ne doit jamais dépasser le PTAC.**

MFD. BY FORD MOTOR CO. IN U.S.A.					
FOR MAZDA MOTOR CORPORATION					
DATE: XX/XX	GVWR: XXXXXLB/ XXXXXKG				
FRONT GAWR: XXXXL	REAR GAWR: XXXXLB				
XXXXKG	WITH	XXXXKG	WITH		
XXXX/XXXXXXXX	TIRES	XXXX/XXXXXXXX	TIRES		
XXXX.XX	RIMS	XXXX.XX	RIMS		
AT XXX kPa/XX	PSI COLD	AT XXX kPa/XX	PSI COLD		
THIS VEHICLE CONFORMS TO ALL APPLICABLE FEDERAL MOTOR VEHICLE SAFETY AND THEFT PREVENTION STANDARDS IN EFFECT ON THE DATE OF MANUFACTURE SHOWN ABOVE.					
VIN: XXXXXXXXXXXXXXXXX					
TYPE: XXX					
EXT PNT: XX	RC: XX	DSO:			
WB ¹ BRK ¹ INT TR ¹ TP/PS ¹ R ¹ AXLE ¹ TR ¹ SPR ¹ XXXXX					
XXX X XX X XX XXX					
XXXXXXXXXXXXX XXX XXXX-XXXXXXXX-XX					

Pneus, jantes et chargement

 **AVERTISSEMENT** : Un dépassement du poids total autorisé en charge indiqué sur l'étiquette d'homologation de sécurité peut sérieusement compromettre la tenue de route et le rendement du véhicule, endommager le moteur, la boîte de vitesses ou les composants structurels et provoquer une perte de maîtrise du véhicule et des blessures.

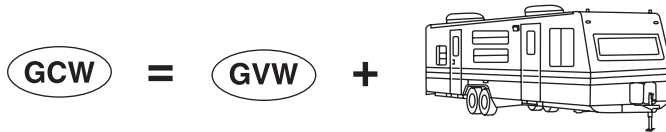
$$\text{GCW} = \text{GVW} + \text{Remorque}$$

PTC (poids total combiné) – Il s'agit du poids d'un véhicule chargé, y compris le poids de la remorque complètement chargée.

PTCA (poids total combiné autorisé) – Il s'agit du poids maximal permis d'un véhicule et d'une remorque complètement chargés, incluant toute la charge et tous les occupants que le véhicule peut transporter sans risque de dommages. (Important : Le circuit de freinage du véhicule tracteur est conçu en fonction du PTAC et non du PTCA.) Pour tirer en toute sécurité un véhicule ou une remorque dont le PTC du véhicule tracteur et de la remorque dépasse le PTAC du véhicule tracteur, il faut prévoir des circuits de freinage distincts. **Le PTC ne doit jamais dépasser le PTCA.**

Poids maximal autorisé de la remorque chargée – Il s'agit du poids maximal d'une remorque chargée pouvant être tiré par votre véhicule. Cette cote est basée sur un véhicule uniquement équipé des options obligatoires, sans chargement (intérieur ou extérieur), avec un poids sur le timon de 10 à 15 % du poids total de la remorque (remorque conventionnelle) ou d'une charge sur le pivot d'attelage (sellette d'attelage) de 15 à 25 % du poids total de la remorque et ne transportant que le conducteur (68 kg [150 lb]). **Consultez votre concessionnaire autorisé (ou le Guide de remorquage de loisir et de traction d'une remorque fourni par votre concessionnaire autorisé) pour obtenir plus de détails.**

Charge au timon ou poids sur le pivot d'attelage – Il s'agit de la charge exercée sur l'attelage de remorque du véhicule.

Pneus, jantes et chargement

Exemples : Pour une remorque conventionnelle de 2 268 kg (5 000 lb), multipliez 2 268 par 0,10 et 0,15 pour obtenir une plage de charge au timon appropriée de 227 à 340 kg (500 à 750 lb). Pour une remorque à sellette de 5 216 kg (11 500 lb), multipliez par 0,15 et 0,25 pour obtenir une plage de charge au pivot d'attelage de 782 à 1 304 kg (1 725 à 2 875 lb).



AVERTISSEMENT : Ne dépassez jamais le poids total autorisé en charge ou le poids maximal autorisé sur essieu précisés sur l'étiquette d'homologation de sécurité.



AVERTISSEMENT : N'utilisez pas de pneus de rechange ayant des limites de charge inférieures à celles des pneus d'origine, car ils peuvent réduire le PTAC ou le PMAE du véhicule. Le montage de pneus ayant des limites de charge plus élevées que celles des pneus d'origine n'augmente pas le PTAC ni le PMAE.



AVERTISSEMENT : Si vous ne respectez pas les limites de poids établies pour votre véhicule, vous risquez de vous infliger des blessures graves et de causer des dommages importants au véhicule.

Observez les étapes suivantes pour déterminer la limite de charge appropriée :

1. Recherchez la mention « Le poids combiné des occupants et de la charge ne doit jamais dépasser xxx kg ou xxx lb » sur l'étiquette du véhicule.
2. Déterminez le poids combiné du conducteur et des passagers qui prendront place dans le véhicule.
3. Soustrayez le poids combiné du conducteur et des passagers des valeurs XXX kg ou XXX lb.
4. Le résultat donne la charge disponible pour l'équipement ou les bagages. Par exemple, si la valeur « XXX » est égale à 635 kg (1 400 lb) et si le véhicule transporte cinq occupants pesant chacun 68 kg (150 lb), la charge résiduelle pour l'équipement ou les bagages sera de 295 kg (650 lb) ($635 \text{ kg} - 340 \text{ kg} [5 \times 68 \text{ kg}] = 295 \text{ kg}$). En unités impériales ($1\ 400 - 750 [5 \times 150] = 650 \text{ lb}$).
5. Déterminez le poids combiné des bagages et de l'équipement qui sera chargé dans le véhicule. Pour ne pas compromettre la sécurité, le poids ne doit pas dépasser la capacité calculée à l'étape 4.

Pneus, jantes et chargement

6. Si vous devez tirer une remorque, la charge de la remorque sera transférée à votre véhicule. Consultez ce guide pour déterminer comment ce facteur peut réduire la capacité de charge des bagages et de l'équipement pour votre véhicule.

Les paragraphes suivants présentent quelques autres exemples de calcul de la charge disponible pour l'équipement et les bagages :

- Voici un autre exemple pour votre véhicule disposant une capacité de charge de 635 kg (1 400 lb) pour le chargement et les bagages. Vous décidez d'aller jouer au golf. La capacité de charge est-elle suffisante pour vous transporter (le conducteur et quatre amis) ainsi que tous les sacs de golf ? Vous et vos amis pesez en moyenne 99 kg (220 lb) chacun et les sacs de golf pèsent environ 13,5 kg (30 lb) chacun. Le calcul s'établit comme suit : $635 \text{ kg} - (5 \times 99) - (5 \times 13,5) = 635 - 495 - 67,5 = 72,5 \text{ kg}$. Oui, la capacité de charge de votre véhicule est suffisante pour transporter quatre de vos amis et des sacs de golf. En unités impériales, le calcul s'établit comme suit : $1\ 400 - (5 \times 220) - (5 \times 30) = 1\ 400 - 1\ 100 - 150 = 150 \text{ lb}$.
- Voici un dernier exemple pour votre véhicule disposant d'une capacité de charge de 635 kg (1 400 lb) pour le chargement et les bagages. Vous et un de vos amis décidez d'aller chercher du ciment pour terminer cette terrasse toujours en chantier après deux ans. En mesurant l'intérieur du véhicule lorsque les sièges arrière sont rabattus, vous constatez que vous pouvez y placer 12 sacs de ciment de 45 kg (100 lb). La capacité de charge est-elle suffisante pour transporter le ciment jusqu'à votre domicile ? Si vous et votre ami pesez chacun 99 kg (220 lb), le calcul s'établit comme suit : $635 \text{ kg} - (2 \times 99) - (12 \times 45) = 635 - 198 - 540 = -103 \text{ kg}$; non, la capacité de charge est insuffisante pour transporter ce poids. En unités impériales, le calcul s'établit comme suit : $1\ 400 - (2 \times 220) - (12 \times 100) = 1\ 400 - 440 - 1\ 200 = -240 \text{ lb}$. Vous devrez réduire la charge d'au moins 103 kg (240 lb). Si vous retirez 3 sacs de ciment de 45 kg (100 lb), le calcul de la charge s'établit comme suit : $635 \text{ kg} - (2 \times 99) - (9 \times 45) = 635 - 198 - 405 = 32 \text{ kg}$; la capacité de charge est maintenant suffisante pour transporter le ciment et votre ami. En unités impériales, le calcul s'établit comme suit : $1\ 400 \text{ lb} - (2 \times 220) - (9 \times 100) = 1\ 400 - 440 - 900 = 60 \text{ lb}$.

Les calculs ci-dessus supposent aussi que les charges sont placées dans votre véhicule de façon à ne pas dépasser le poids maximal autorisé à l'essieu avant ou arrière précisé pour votre véhicule sur l'étiquette d'homologation de sécurité apposée sur le rebord de la porte du conducteur.

Pneus, jantes et chargement

Directives spéciales concernant le chargement du véhicule à l'intention des propriétaires de camionnettes et de véhicules utilitaires



AVERTISSEMENT : Consultez la section *Préparation à la conduite de votre véhicule* du chapitre *Conduite* du présent *Guide du propriétaire* pour obtenir d'importants renseignements au sujet de l'utilisation de ce type de véhicule en toute sécurité.



AVERTISSEMENT : Le comportement routier d'un véhicule chargé peut différer de celui d'un véhicule non chargé. Lors de la conduite d'un véhicule lourdement chargé, prenez des mesures de sécurité exceptionnelles. Conduisez à une vitesse réduite et prévoyez une plus longue distance de freinage.

Votre véhicule peut transporter plus de charge et de passagers que la plupart des voitures de tourisme. Selon le type de charge et la disposition de celle-ci, le transport de passagers et de bagages peut déplacer le centre de gravité de votre véhicule vers le haut.

TRACTION D'UNE REMORQUE

Votre véhicule peut tracter une remorque de catégorie I, II ou III, à condition que le poids maximal de la remorque ne dépasse pas le poids maximal qui figure au tableau de remorquage suivant. Le poids figurant dans cette liste correspond au moteur et au rapport de pont arrière de votre véhicule.

La capacité de charge de votre véhicule est basée sur le poids et non sur le volume. Il est donc possible que vous ne puissiez pas utiliser tout l'espace disponible pour le chargement.

La traction d'une remorque impose des contraintes supplémentaires au moteur, à la boîte de vitesses, au pont, aux freins, aux pneus et à la suspension du véhicule. Après tout remorquage, vous devez vérifier l'état de ces composants avec soin.

Pneus, jantes et chargement

4x2 avec boîte de vitesses manuelle				
Moteur	Rapport de pont arrière	PTRA maximal – en kg (en lb)	Poids maximal de la remorque – en kg (en lb)	Surface frontale maximale de la remorque – pi² (m²)
Cabine simple				
2.3L	Tous	2 177 (4 800)	725 (1 600)	Égale à la surface frontale du véhicule
Cabine allongée à quatre portes				
4.0L	Tous	3 175 (7 000)	1 551 (3 420)	50 (4,64)
4.0L Dual Sport	Tous	3 175 (7 000)	1 478 (3 260)	50 (4,64)
Si vous tractez une remorque en altitude, réduisez le poids total combiné de 2 % pour chaque tranche de 300 mètres (1 000 pi).				
Pour connaître la définition des termes utilisés dans ce tableau, consultez la section <i>Chargement du véhicule</i> de ce chapitre.				
Pour déterminer le poids maximal de la remorque en fonction de votre véhicule, consultez la section <i>Chargement du véhicule</i> ci-dessus dans ce chapitre.				
Le poids maximal de la remorque est indiqué. Le poids total du véhicule (y compris l'attelage, les passagers et le chargement) et de la remorque une fois chargée ne doit pas dépasser le poids total combiné autorisé (PTCA).				

Pneus, jantes et chargement

4x4 avec boîte de vitesses manuelle				
Moteur	Rapport de pont arrière	PTRA maximal – en kg (en lb)	Poids maximal de la remorque – en kg (en lb)	Surface frontale maximale de la remorque – pi² (m²)
Cabine simple				
4.0L	Tous	3 175 (7 000)	1 496 (3 300)	50 (4,64)
Cabine allongée à quatre portes				
4.0L	Tous	3 175 (7 000)	1 424 (3 140)	50 (4,64)
Si vous tractez une remorque en altitude, réduisez le poids total combiné de 2 % pour chaque tranche de 300 mètres (1 000 pi) d'altitude.				
Pour connaître la définition des termes utilisés dans ce tableau, consultez la section <i>Chargement du véhicule</i> du présent chapitre.				
Pour déterminer le poids maximal de la remorque en fonction de votre véhicule, consultez la section <i>Chargement du véhicule</i> de ce chapitre.				
Le poids maximal de la remorque est indiqué. Le poids total du véhicule (y compris l'attelage, les passagers et le chargement) et de la remorque une fois chargée ne doit pas dépasser le poids total combiné autorisé (PTCA).				

Pneus, jantes et chargement

4x2 avec boîte de vitesses automatique				
Moteur	Rapport de pont arrière	PTRA maximal – en kg (en lb)	Poids maximal de la remorque – en kg (en lb)	Surface frontale maximale de la remorque – pi² (m²)
Cabine simple				
2.3L	Tous	2 495 (5 500)	1 025 (2 260)	Égale à la surface frontale du véhicule
Cabine allongée à quatre portes				
4.0L	Tous	4 309 (9 500)	2 667 (5 880)	50 (4,64)
4.0L Dual Sport	Tous	4 309 (9 500)	2 594 (5 720)	50 (4,64)
Si vous tractez une remorque en altitude, réduisez le poids total combiné de 2 % pour chaque tranche de 300 mètres (1 000 pi).				
Pour connaître la définition des termes utilisés dans ce tableau, consultez la section <i>Chargement du véhicule</i> de ce chapitre.				
Pour déterminer le poids maximal de la remorque en fonction de votre véhicule, consultez la section <i>Chargement du véhicule</i> de ce chapitre.				
Le poids maximal de la remorque est indiqué. Le poids total du véhicule (y compris l'attelage, les passagers et le chargement) et de la remorque une fois chargée ne doit pas dépasser le poids total combiné autorisé (PTCA).				

Pneus, jantes et chargement

4x4 avec boîte de vitesses automatique				
Moteur	Rapport de pont arrière	PTRA maximal – en kg (en lb)	Poids maximal de la remorque – en kg (en lb)	Surface frontale maximale de la remorque – pi² (m²)
Cabine simple				
4.0L	Tous	4 309 (9 500)	2 612 (5 760)	50 (4,64)
Cabine allongée à quatre portes				
4.0L	Tous	4 309 (9 500)	2 540 (5 600)	50 (4,64)
Si vous tractez une remorque en altitude, réduisez le poids total combiné de 2 % pour chaque tranche de 300 mètres (1 000 pi) d'altitude.				
Pour connaître la définition des termes utilisés dans ce tableau, consultez la section <i>Chargement du véhicule</i> du présent chapitre.				
Pour déterminer le poids maximal de la remorque en fonction de votre véhicule, consultez la section <i>Chargement du véhicule</i> de ce chapitre.				
Le poids maximal de la remorque est indiqué. Le poids total du véhicule (y compris l'attelage, les passagers et le chargement) et de la remorque une fois chargée ne doit pas dépasser le poids total combiné autorisé (PTCA).				

 **AVERTISSEMENT :** Ne dépassez jamais le poids total autorisé en charge ou le poids maximal autorisé à l'essieu indiqués par leur sigle (PTAC ou PMAE) sur l'étiquette d'homologation de votre véhicule.

L'étiquette d'homologation est apposée sur le montant de la porte conducteur.

 **AVERTISSEMENT :** La traction d'une remorque, dont le poids dépasse le poids maximal autorisé de la remorque, excède les limites du véhicule et peut entraîner des dommages au moteur, à la boîte de vitesses, au châssis, ainsi que des risques de perte de maîtrise ou de renversement du véhicule et de blessures aux occupants.

Pneus, jantes et chargement

Préparation au remorquage

Assurez-vous d'utiliser l'équipement adéquat et d'atteler convenablement la remorque à votre véhicule. Consultez au besoin votre concessionnaire autorisé ou un détaillant de remorques reconnu.

Attelages

Pour la traction de remorques d'un poids inférieur ou égal à 907 kg (2 000 lb), utilisez un attelage porteur et une rotule appropriés répartissant uniformément le poids au timon de la remorque sur toute la structure inférieure du véhicule. Pour les remorques de plus de 907 kg (2 000 lb), utilisez un attelage répartiteur monté sur le châssis.

N'utilisez pas d'attelage qui se fixe au pare-chocs à l'aide d'une ou plusieurs fixations, ou qui se fixe à l'essieu. Les attelages montés sous le châssis peuvent être utilisés s'ils sont bien posés. Suivez les instructions de remorquage des entreprises de location réputées.

Lors du retrait d'un attelage de remorque et de ses fixations, assurez-vous que tous les trous de montage du soubassement sont bien scellés pour éviter que des gaz toxiques ou de l'eau ne pénètrent dans l'habitacle.

Chaînes de sécurité

Accrochez toujours les chaînes de sécurité de la remorque au châssis ou à l'attelage du véhicule. Croisez les chaînes sous le timon de la remorque et laissez-leur suffisamment de jeu pour ne pas gêner dans les virages.

Si vous utilisez une remorque louée, suivez les directives de l'entreprise de location.

Ne fixez pas les chaînes de sécurité au pare-chocs.

Freins de remorque

Vous pouvez utiliser des freins électriques ou des freins à inertie, mécaniques ou automatiques, à condition qu'ils aient été correctement installés et réglés conformément aux directives du fabricant. Les freins de votre remorque doivent être conformes aux réglementations locale et fédérale.



AVERTISSEMENT : Ne reliez pas le circuit de freinage hydraulique d'une remorque directement à celui du véhicule. La capacité de freinage de votre véhicule en souffrirait et les risques de collision seraient accrus.

Pneus, jantes et chargement

Le circuit de freinage de la remorque est conçu en fonction du PTAC et non du PTCA.

Feux de remorque

Des feux de remorque sont requis sur la plupart des véhicules remorqués. Assurez-vous que tous les feux de jour, les feux d'arrêt, les clignotants et les feux de détresse fonctionnent. Consultez votre concessionnaire autorisé ou l'entreprise de location de remorques pour connaître le matériel à utiliser et la méthode de branchement du circuit des feux de la remorque.

Utilisation d'un pare-chocs marchepied

Le pare-chocs marchepied arrière en option de votre véhicule comporte un attelage intégré qui n'exige qu'une rotule avec une tige de 19 mm (3/4 po) de diamètre. Ce pare-chocs peut accepter une remorque de 907 kg (2 000 lb) avec un poids au timon de 91 kg (200 lb).

Les estimations de capacité de remorquage (indiquées dans le présent guide) au moyen du pare-chocs d'origine ne sont valides que si la rotule de la remorque est montée directement sur l'orifice pour boule attelage du pare-chocs. L'ajout d'accessoires de remorquage destinés à abaisser ou à reculer la position de la rotule a pour effet d'augmenter notablement la charge sur le pare-chocs et ses points de fixation. Une défaillance du pare-chocs ou de ses points d'attache peut en résulter. L'usage de tout type d'accessoire de prolongation de la rotule doit être considéré comme abusif.

Connecteur électrique de remorque

Le connecteur électrique de remorque se situe sous le pare-chocs arrière, du côté du conducteur.

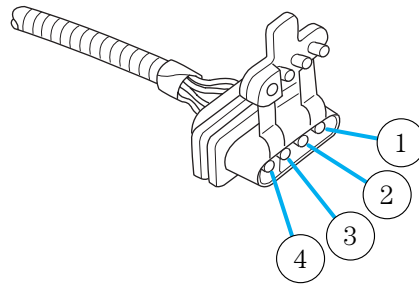

Pneus, jantes et chargement

Consultez le tableau suivant pour obtenir des renseignements concernant le connecteur pour la traction d'une remorque monté en usine :

Connecteur électrique de remorque		
Couleur	Fonction	Remarques
1. Vert foncé	Clignotant droit de la remorque	Ce circuit est mis en fonction lorsque la pédale de frein est enfoncée ou que le contact est établi à l'allumage et que le clignotant droit est actionné.
2. Jaune	Clignotant gauche de la remorque	Ce circuit est mis en fonction lorsque la pédale de frein est enfoncée ou que le contact est établi à l'allumage et que le clignotant gauche est actionné.
3. Havane, blanc	Feu arrière	Circuit commandé par relais s'activant lorsque les feux de position/de phares sont allumés.
4. Blanc	Masse	Circuit assorti à celui du véhicule retournant à la masse négative de la batterie.

Conduite avec une remorque

Lors de la traction d'une remorque :

- Pour vous assurer de bien roder les composants du groupe motopropulseur, ne tractez pas une remorque pendant les 1 600 premiers kilomètres (1 000 mi) de conduite.
- Pour vous assurer de bien roder les composants du groupe motopropulseur pendant les 800 premiers kilomètres (500 mi) de traction d'une remorque, ne roulez pas à plus de 113 km/h (70 mi/h) et n'accélérez pas à pleins gaz.
- Désactivez le programmeur de vitesse. Il est possible que le programmeur de vitesse se désactive automatiquement lors de la traction d'une remorque sur pente abrupte et prolongée.
- Si vous devez tirer une remorque, renseignez-vous sur les règlements du code de la sécurité routière en vigueur dans votre région.

Pneus, jantes et chargement

- Pour éviter des changements de rapport fréquents, rétrogradez à un rapport inférieur. Cela facilite aussi le refroidissement de la boîte de vitesses. Pour obtenir des renseignements supplémentaires à ce sujet, consultez la section *Fonctionnement de la boîte de vitesses automatique* du chapitre *Conduite*.
- Dans des conditions particulièrement rigoureuses, soit par temps très chaud et avec une remorque qui résiste fortement au vent, il est possible que le thermomètre du liquide de refroidissement affiche une température plus élevée qu'à l'habitude. Dans ce cas, réduisez votre vitesse jusqu'à ce que la température du liquide de refroidissement revienne à la normale. Consultez la section *Indicateur de température du liquide de refroidissement* du chapitre *Tableau de bord*.
- Anticipez les arrêts et freinez graduellement.
- Ne dépassez pas le poids total combiné autorisé (PTCA) de votre véhicule, sinon des dommages internes peuvent être causés à la boîte de vitesses.

Entretien requis après la traction d'une remorque

Si vous tirez une remorque sur de longues distances, votre véhicule doit être entretenu plus fréquemment. Consultez le *Calendrier d'entretien périodique* pour obtenir de plus amples renseignements.

Conseils sur la traction d'une remorque

- Avant de prendre la route, entraînez-vous à tourner, à vous arrêter et à reculer, afin de vous familiariser avec la conduite et les réactions d'une combinaison véhicule-remorque. Pour tourner, prenez des virages plus larges, de façon à ce que les roues de la remorque ne heurtent pas le trottoir ou d'autres obstacles.
- Prévoyez une distance de freinage plus longue lorsque vous tirez une remorque avec votre véhicule.
- Le timon de la remorque doit porter 10 à 15 % du poids de la remorque chargée.
- Si le véhicule tracte souvent une remorque par temps chaud, sur terrain vallonné, au PTCA, ou si ces facteurs sont combinés, il est conseillé de vidanger le pont arrière et de le remplir d'huile synthétique pour engrenages si ce n'est déjà fait. Consultez le chapitre *Entretien et caractéristiques* pour connaître les lubrifiants à utiliser. N'oubliez pas que peu importe le lubrifiant pour pont arrière utilisé, il ne faut pas tracter une remorque lors des 1 600 premiers kilomètres

Pneus, jantes et chargement

(1 000 mi) ni dépasser une vitesse de 113 km/h (70 mi/h) ou accélérer à pleins gaz lors des 800 premiers kilomètres (500 mi).

- Après avoir parcouru environ 80 km (50 mi), vérifiez de nouveau l'attelage, les branchements électriques et le serrage des écrous de roue de la remorque.
- Si vous devez vous arrêter pendant des périodes prolongées en circulation intense par temps chaud, placez la boîte de vitesses en position P (stationnement) (boîte de vitesses automatique) ou au point mort (boîte de vitesses manuelle) dans le but de faciliter le refroidissement du moteur et de la boîte de vitesses, et accroître l'efficacité du climatiseur.
- Ne stationnez pas votre véhicule avec une remorque attelée sur un terrain en pente. Néanmoins, si cette manœuvre est indispensable, calez les roues de la remorque.

Mise à l'eau ou sortie de l'eau d'un bateau

Débranchez le câblage électrique de la remorque avant de reculer celle-ci dans l'eau. Rebranchez le câblage lorsque la remorque ne se trouve plus dans l'eau.

Lorsque vous reculez en vue de mettre un bateau à l'eau ou de le hisser :

- ne laissez pas le niveau de l'eau atteindre le bord inférieur du pare-chocs arrière;
- ne laissez pas les vagues dépasser de plus de 15 cm (6 po) le bord inférieur du pare-chocs arrière.

Si ces directives ne sont pas respectées, l'eau risque de pénétrer dans certains organes importants du véhicule :

- y causant des dommages internes,
- et nuisant à la conduite, aux dispositifs antipollution et au bon fonctionnement du véhicule.

Remplacez le lubrifiant de pont arrière chaque fois que ce dernier a été submergé. Le lubrifiant de pont arrière n'exige aucune vérification, sauf si une fuite est soupçonnée ou si une réparation est requise.

REMORQUAGE DERRIÈRE UN VÉHICULE DE LOISIR

Respectez ces directives pour le remorquage derrière un véhicule de loisir. Un exemple de remorquage de loisir est le remorquage de votre véhicule derrière une autocaravane. Ces directives ont pour but de faire en sorte que votre boîte de vitesses ne soit pas endommagée.

Pneus, jantes et chargement

Véhicules 2 roues motrices et 4 roues motrices avec transmissions manuelles :

Avant le remorquage de votre véhicule :

- Desserrez le frein de stationnement.
- Placez le levier de vitesse au point mort (N).
- Placez la clé de contact à la position OFF (arrêt) ou déverrouillée.
- La vitesse maximale recommandée est de 88 km/h (55 mi/h).
- La distance maximale recommandée est illimitée.
- Sélectionnez le mode 2 roues motrices au moyen du commutateur 4 roues motrices (uniquement sur les modèles 4x4).
- Le véhicule doit être remorqué vers l'avant pour ne pas endommager les éléments internes de la boîte de vitesses.

Si vous devez faire remorquer fréquemment votre véhicule 4x4 équipé d'une boîte de vitesses manuelle, Mazda recommande l'achat et la pose (par un concessionnaire autorisé) d'une trousse de remorquage au point mort.

De plus, il est recommandé de suivre les directives du fabricant de l'attelage de deuxième monte, le cas échéant.

En cas de panne sur la route, consultez la section *Remorquage du véhicule* du chapitre *Dépannage*.

Véhicules à deux roues motrices avec transmission automatique :

Ne faites pas remorquer votre véhicule avec des roues au sol, car vous pourriez endommager le véhicule ou la boîte de vitesses. Il est recommandé de faire remorquer votre véhicule avec les quatre roues soulevées du sol, par exemple sur le plateau d'une dépanneuse. Sinon, aucun remorquage derrière un véhicule de loisirs n'est permis.

En cas de panne sur la route, consultez la section *Remorquage du véhicule* du chapitre *Dépannage*.

Véhicules à quatre roues motrices à boîte de transfert électronique (trousse de remorquage au point mort) :

Pour les véhicules à quatre roues motrices, on peut se procurer un ensemble de remorquage au point mort permettant de remorquer le véhicule avec toutes les roues au sol. Communiquez avec votre concessionnaire autorisé pour obtenir de plus amples détails. Ne remorquez pas votre véhicule avec toutes les roues au sol, sauf si vous avez fait installer la trousse de remorquage au point mort. Dans le cas contraire, vous pourriez endommager votre véhicule.

Pneus, jantes et chargement

En cas de panne sur la route, consultez la section *Remorquage du véhicule* du chapitre *Dépannage*.

CABINES DE CAMPING

Votre camionnette n'est pas recommandée pour le montage de cabines de camping.

DÉMARRAGE

Positions du commutateur d'allumage

1. ACC (accessoires) – permet d'utiliser les accessoires électriques, comme la radio, lorsque le moteur ne tourne pas.
2. LOCK (antivol) – bloque le volant et le levier sélecteur de la boîte de vitesses automatique et permet de retirer la clé du commutateur d'allumage. Sur les véhicules équipés d'une boîte de vitesses manuelle, vous devez enfoncer le levier de déblocage de l'allumage pour libérer la clé.
3. OFF (arrêt) — éteint le moteur et tous les accessoires, sans verrouiller le volant.
4. ON (contact) – alimente tous les circuits électriques et allume les témoins. La clé demeure dans cette position pendant la conduite du véhicule.
5. START (démarrage) – permet de lancer le moteur. Relâchez la clé dès que le moteur démarre.

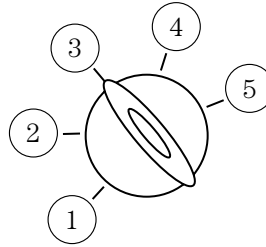

Préparation au démarrage de votre véhicule

Le démarrage du véhicule est contrôlé par le système de commande du groupe motopropulseur.

NOTA : Ce système respecte toutes les normes canadiennes relatives aux équipements causant des interférences qui réglementent l'intensité de champ électrique des bruits radioélectriques.

Lors de la mise en marche d'un moteur à injection, n'appuyez pas sur l'accélérateur avant ou durant le démarrage. Utilisez l'accélérateur seulement lorsque le démarrage du moteur s'avère difficile. Pour obtenir de plus amples renseignements sur le démarrage, consultez la section *Démarrage du moteur* dans le présent chapitre.



AVERTISSEMENT : Un ralenti prolongé à régime élevé peut entraîner de très hautes températures dans le moteur et dans la tuyauterie d'échappement, en plus de créer des risques d'incendie ou d'autres dommages au véhicule.

Conduite

 **AVERTISSEMENT** : Ne vous stationnez pas, ne faites pas tourner le moteur au ralenti et ne conduisez pas votre véhicule sur du gazon sec ou tout autre revêtement de sol sec. Les dispositifs antipollution ont pour effet d'élever la température du compartiment moteur et de la tuyauterie d'échappement au point de risquer un incendie sur de tels sols.

 **AVERTISSEMENT** : Ne faites jamais démarrer le moteur dans un garage ou autre local fermé car les gaz d'échappement sont toxiques. Ouvrez toujours la porte du garage avant de démarrer. Consultez la section **Précautions contre les gaz d'échappement du présent chapitre**.

 **AVERTISSEMENT** : Si vous décelez une odeur de gaz d'échappement à l'intérieur de votre véhicule, faites-le immédiatement vérifier par votre concessionnaire. Ne conduisez pas si vous sentez une odeur de gaz d'échappement.

Consignes de sécurité importantes

Quand vous faites démarrer le moteur, le régime de ralenti est plus élevé afin de réchauffer le moteur. Si le régime de ralenti du moteur ne diminue pas automatiquement, faites vérifier le véhicule.

Avant le démarrage :

1. Assurez-vous que tous les occupants ont bouclé leur ceinture de sécurité. Consultez le chapitre *Sièges et systèmes de retenue* pour obtenir de plus amples renseignements sur l'utilisation appropriée des ceintures de sécurité.
2. Assurez-vous que les phares et tous les accessoires du véhicule sont hors fonction.

Conduite

Démarrage d'un véhicule équipé d'une boîte de vitesses automatique :

- Assurez-vous que le frein de stationnement est bien serré.

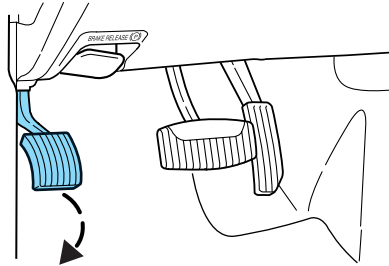

- Assurez-vous que le levier sélecteur est en position P (stationnement).

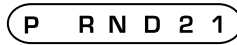

Démarrage d'un véhicule équipé d'une boîte de vitesses manuelle :

1. Assurez-vous que le frein de stationnement est bien serré.
2. Appuyez à fond sur la pédale de débrayage.

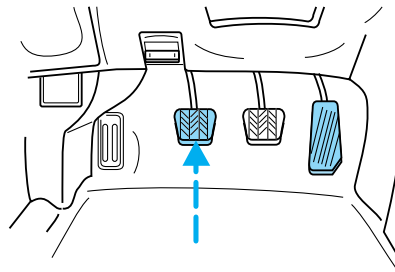

3. Tournez la clé à la position ON (contact) (4) sans atteindre la position START (démarrage) (5).

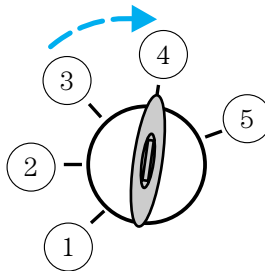

Si la clé est difficile à manœuvrer, tournez fermement le volant à gauche et à droite jusqu'à ce que la clé tourne librement. Cette situation peut se produire si :

- les roues avant ne sont pas redressées;

Conduite

- l'une des roues avant est en contact avec la bordure du trottoir;
- le volant de direction est tourné lorsque le conducteur prend place dans le véhicule ou en sort.

Certains témoins s'allument brièvement. Consultez la section *Témoins et carillons* du chapitre *Tableau de bord* pour obtenir de plus amples renseignements au sujet des témoins.

Démarrage du moteur

NOTA : Chaque fois que vous mettez le moteur de votre véhicule en marche, relâchez la clé dès que le moteur démarre. Un lancement prolongé du moteur risque d'endommager le démarreur.

1. Tournez la clé à la position ON (contact) (4) sans atteindre la position START (démarrage) (5). Si la clé est difficile à manœuvrer, tournez le volant jusqu'à ce que la clé tourne librement. Cette situation peut se produire si :

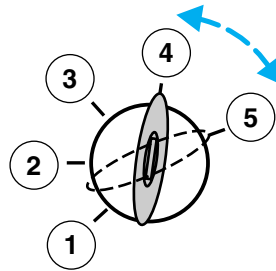

- les roues avant ne sont pas redressées;
- l'une des roues avant est en contact avec la bordure du trottoir.

Tournez la clé à la position Démarrage (5), puis relâchez-la dès que le moteur démarre. Un lancement prolongé du moteur risque d'endommager le démarreur.

NOTA : Si le moteur ne démarre pas dans les cinq secondes au premier essai, coupez le contact, attendez 10 secondes, puis essayez de nouveau. Si le moteur ne démarre toujours pas, appuyez à fond sur l'accélérateur et essayez de nouveau. Ceci permettra de lancer le moteur tout en coupant l'injection d'essence, dans l'éventualité où le moteur serait noyé.

Précautions contre les gaz d'échappement

Le monoxyde de carbone est présent dans les gaz d'échappement. Prenez les mesures nécessaires pour éviter d'en subir les effets nocifs.



AVERTISSEMENT : Si vous décelez une odeur de gaz d'échappement à l'intérieur de votre véhicule, faites-le immédiatement vérifier par votre concessionnaire. Ne conduisez pas si vous sentez une odeur de gaz d'échappement.

Conduite

Information importante concernant la ventilation

Si vous laissez le moteur tourner au ralenti alors que votre véhicule est arrêté pendant une longue période de temps, baissez les glaces d'au moins 2,5 cm (1 po) ou réglez les commandes de chauffage et de climatisation de façon à laisser pénétrer de l'air frais dans l'habitacle.

CHAUFFE-MOTEUR (SELON L'ÉQUIPEMENT)

Le chauffe-moteur est destiné à réchauffer le liquide de refroidissement du moteur, ce qui facilite le démarrage et permet une action plus rapide du système de chauffage et de dégivrage. Si votre véhicule est équipé d'un tel équipement, il se compose d'un élément chauffant logé dans le bloc-cylindres du moteur et d'un faisceau de câblage permettant à l'utilisateur de le raccorder à une source d'alimentation de 120 V c.a. (secteur) dont le circuit comporte une mise à la terre. Un chauffe-moteur est utile au démarrage lorsque la température extérieure est inférieure à -18 °C (0 °F).



AVERTISSEMENT : Le non-respect des directives d'utilisation du chauffe-moteur peut entraîner des dommages matériels ou des blessures.



AVERTISSEMENT : Pour réduire les risques de décharges électriques, ne branchez pas le chauffe-moteur sur un circuit électrique qui n'est pas mis à la terre ou avec un adaptateur à deux broches.

Avant d'utiliser le chauffe-moteur, observez les recommandations suivantes afin d'utiliser le chauffe-moteur correctement et de façon sécuritaire :

- Pour votre sécurité, utilisez une rallonge électrique pour usage extérieur certifiée UL ou CSA. Utilisez uniquement une rallonge électrique pour usage extérieur portant la mention « Approuvée pour usage extérieur ». N'utilisez jamais une rallonge électrique pour usage intérieur, car vous risqueriez de subir un choc électrique ou de provoquer un incendie.
- Utilisez une rallonge électrique pour usage extérieur de calibre 16 ou supérieur.
- Choisissez une rallonge aussi courte que possible.
- Ne tentez pas de raccorder plusieurs rallonges. Utilisez plutôt une rallonge dont la longueur vous permet d'atteindre facilement le cordon du chauffe-moteur.

Conduite

- Assurez-vous d'utiliser une rallonge en bon état, qui n'a pas été réparée ni épissée. Rangez votre rallonge à l'intérieur, à une température supérieure à 0 °C (32 °F). Une rallonge sans cesse exposée aux éléments se détériore graduellement.
- Pour réduire les risques de chocs électriques, ne branchez pas votre chauffe-moteur à un circuit électrique sans mise à la terre, ou avec un adaptateur à deux broches. Avant d'utiliser votre chauffe-moteur, assurez-vous qu'il est en bon état, et vérifiez particulièrement son cordon de raccordement.
- Lorsque vous branchez le chauffe-moteur, vérifiez que le raccordement constitué par la fiche de la rallonge et la prise du cordon du chauffe-moteur est bien au sec, à l'abri de l'eau, de façon à éviter l'éventualité d'un choc électrique ou d'un incendie.
- Assurez-vous également que votre espace de stationnement est propre et exempt de toutes matières combustibles, telles que des produits pétroliers, de la poussière excessive, des chiffons, des papiers, etc.
- Vérifiez la solidité et l'intégrité des raccordements entre le chauffe-moteur, le cordon de raccordement et la rallonge. Un mauvais raccordement peut faire surchauffer le cordon et provoquer un choc électrique ou un incendie. Lorsque votre chauffe-moteur fonctionne depuis une trentaine de minutes, vérifiez tous les points de raccordement et assurez-vous de l'absence de points chauds.
- Enfin, faites vérifier votre chauffe-moteur lors d'une mise au point avant la saison hivernale pour vous assurer qu'il est en parfait état de fonctionnement.

Utilisation du chauffe-moteur :

Les broches doivent être propres et exemptes d'humidité. Si vous devez les nettoyer, utilisez un chiffon sec.

Selon le type de chauffe-moteur installé d'origine sur votre véhicule, sa consommation peut aller de 400 watts à 1 000 watts par heure. Votre chauffe-moteur d'origine ne comporte pas de fonction thermostatique. Toutefois, la température maximale du liquide de refroidissement est atteinte dans un délai d'environ trois heures. À cet effet, il est inutile d'utiliser un chauffe-moteur pendant plus de trois heures, car toute utilisation excédentaire se traduit par un gaspillage d'électricité.

Avant de prendre la route, n'oubliez pas de débrancher le cordon et de le ranger correctement. Lorsque vous n'utilisez pas le chauffe-moteur, placez le capuchon protecteur sur la prise du cordon pour en protéger les broches.

FREINS

Les bruits de frein occasionnels sont normaux. Si un grincement métallique continu se fait entendre pendant le freinage, les garnitures de frein sont peut-être complètement usées. Faites-les vérifier par un concessionnaire autorisé. Si des vibrations ou des secousses continues sont ressenties dans le volant pendant le freinage, faites vérifier le véhicule par un concessionnaire autorisé.

Consultez la section *Témoin du circuit de freinage* du chapitre *Tableau de bord* pour obtenir de l'information relative à ce témoin.



Système de freins antiblocage aux quatre roues (ABS)

Ce véhicule est doté de freins antiblocage. En situation de freinage antiblocage, vous pourriez percevoir le bruit de la pompe des freins antiblocage ou des pulsations dans la pédale de frein. De plus, la pédale pourrait soudainement s'enfoncer quelque peu lorsque la situation de freinage redevient normale. Des pulsations de la pédale accompagnées de bruit lors d'un freinage d'urgence ou d'un freinage sur du gravier, des bosses, des routes mouillées ou enneigées sont normales et indiquent le bon fonctionnement du système de freins antiblocage.

NOTA : Les freins antiblocage effectuent un autodiagnostic lorsque le moteur est mis en marche et que vous commencez à rouler.

Vous pourriez entendre un bref bruit mécanique pendant cette vérification. Ceci est normal. En cas d'anomalie, le témoin de défaillance du freinage antiblocage s'allume. Si des vibrations ou des secousses continues sont ressenties dans le volant pendant le freinage, faites vérifier le véhicule par un concessionnaire autorisé.

La fonction antiblocage entre en jeu dès que le module détecte la possibilité de blocage d'une roue lors d'un freinage, en compensant cette tendance. Les freins antiblocage empêchent le blocage des roues, même si les freins sont fermement serrés. L'illustration à droite montre la trajectoire d'un véhicule équipé de freins antiblocage (en bas), comparée à celle d'un véhicule qui n'en est pas équipé (en haut), lors d'un freinage brusque avec perte d'adhérence du système de freins avant.

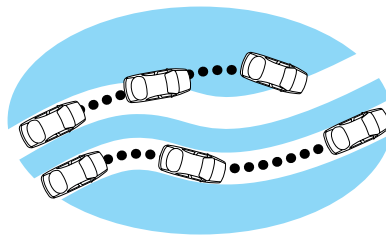

Conduite



AVERTISSEMENT : La fonction antiblocage des freins ne réduit pas le temps requis pour le freinage, ni les distances de freinage dans tous les cas. Prévoyez toujours une distance suffisante entre votre véhicule et celui qui vous précède.

Méthode de freinage avec freins antiblocage (ABS)

Si vous devez faire un freinage d'urgence, appuyez sur la pédale de frein sans la relâcher. Ne freinez pas par petits coups successifs, car l'efficacité des freins antiblocage s'en trouverait réduite et la distance d'arrêt requise pour le véhicule serait accrue. Les freins antiblocage entrent immédiatement en fonction vous permettant de conserver la maîtrise de la direction en cas de freinage brusque ou sur une chaussée glissante. Veuillez toutefois noter que le freinage antiblocage ne réduit pas la distance de freinage.

Témoin de défaillance du freinage antiblocage

Le témoin du freinage antiblocage s'allume brièvement au tableau de bord lorsque le commutateur d'allumage est tourné à la position ON (contact). Si le témoin



ne s'allume pas au démarrage, demeure allumé ou clignote, cela peut indiquer que le système de freinage antiblocage ne fonctionne pas et qu'il doit être réparé.

Même si le freinage antiblocage est hors fonction, vous pouvez utiliser le freinage standard. Si le témoin de frein s'allume lorsque le frein de stationnement est desserré, faites

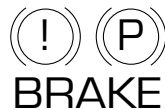

immédiatement réparer votre circuit de freinage par un concessionnaire autorisé.

Frein de stationnement

Serrez le frein de stationnement chaque fois que vous stationnez le véhicule. Pour serrer le frein de stationnement, enfoncez la pédale de frein jusqu'à la butée.

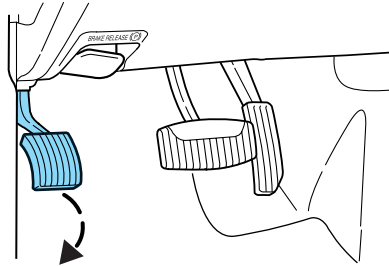

Lorsque le contact est établi, le témoin des freins du tableau de bord s'allume et reste allumé jusqu'à ce que le frein de stationnement soit desserré.



AVERTISSEMENT : Serrez toujours le frein de stationnement à fond et assurez-vous que le levier sélecteur est bien verrouillé à la position P (stationnement) (boîte de vitesses automatique) ou en première (1) (boîte de vitesses manuelle).

NOTA : L'utilisation du frein de stationnement n'est pas recommandée pour immobiliser un véhicule qui roule. Vous pouvez toutefois vous en servir en cas d'urgence comme frein de secours si les freins réguliers font défaut. Cependant, étant donné que le frein de stationnement n'agit que sur les roues arrière, la distance de freinage sera considérablement accrue et le comportement du véhicule s'en ressentira.

Pour desserrer le frein, tirez sur le levier de déverrouillage.

La conduite avec le frein de stationnement serré a pour effet d'user rapidement les garnitures de frein et d'augmenter la consommation de carburant.

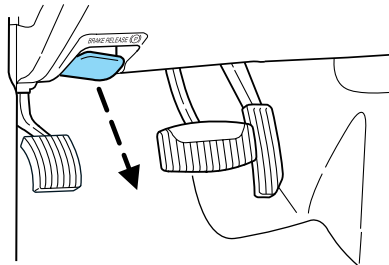

Conduite

DIRECTION

Votre véhicule est équipé d'une direction assistée. La direction assistée emprunte l'énergie du moteur afin de réduire l'effort fourni par le conducteur pour diriger le véhicule.

Pour éviter d'endommager la pompe de servodirection :

- Ne maintenez jamais le volant tourné vers l'extrême droite ou l'extrême gauche pendant plus de quelques secondes lorsque le moteur tourne.
- Ne conduisez pas votre véhicule si le niveau du liquide de la pompe de direction assistée se trouve sous le repère MIN du réservoir.
- La direction émet un certain bruit de fonctionnement, ce qui est normal. Si le bruit est excessif, vérifiez le niveau de liquide dans le réservoir de la pompe de direction assistée avant de consulter votre concessionnaire autorisé.
- Un effort important ou changeant au volant peut être causé par un niveau de liquide insuffisant dans le réservoir de la pompe de direction assistée. Vérifiez le niveau de liquide dans le réservoir de la pompe de direction assistée avant de consulter votre concessionnaire autorisé.
- Ne dépassez pas le repère MAX du réservoir de la pompe de direction assistée, ce qui pourrait occasionner une fuite au réservoir.

En cas de panne de la direction assistée (ou si le moteur est arrêté), le volant peut être tourné, mais l'effort requis est accru.

Si la direction a tendance à dévier ou à tirer, vérifiez la présence des problèmes suivants :

- Gonflage insuffisant des pneus d'une ou de plusieurs roues
- Répartition inégale du chargement du véhicule
- Chaussée fortement bombée en son centre
- Forts vents latéraux
- Déréglage de la géométrie des roues du véhicule
- Éléments de la suspension desserrés ou usés

PONT À GLISSEMENT LIMITÉ (SELON L'ÉQUIPEMENT)

Ce pont améliore l'adhérence sur chaussée glissante, particulièrement lorsqu'une roue patine. Dans des conditions normales de conduite, le fonctionnement du pont à glissement limité est identique à celui d'un pont arrière de série. Ce type de pont peut être légèrement bruyant ou transmettre certaines vibrations en virages serrés à faible vitesse. Ce phénomène est normal et n'indique pas une défectuosité du pont.

Conduite

PRÉPARATION À LA CONDUITE



AVERTISSEMENT : Les véhicules utilitaires ont un taux de capotage significativement plus élevé que les autres types de véhicules.



AVERTISSEMENT : En cas de capotage du véhicule, les risques de blessures mortelles sont nettement plus grands pour une personne qui ne porte pas sa ceinture de sécurité que pour une personne qui la porte.

Les véhicules utilitaires et les camions sont dotés de pneus plus larges et leur garde au sol est plus élevée, ce qui produit un centre de gravité plus élevé que celui des voitures de tourisme.



AVERTISSEMENT : Le comportement des véhicules utilitaires ou des camionnettes, dont le centre de gravité est plus élevé, diffère de celui des véhicules à centre de gravité plus bas. Les véhicules utilitaires et les camionnettes ne sont pas conçus pour prendre des virages à haute vitesse comme peuvent le faire les voitures de tourisme, au même titre que les voitures de sport surbaissées ne sont pas conçues pour la conduite hors route. Évitez les virages brusques, les vitesses excessives et les manœuvres brusques avec de tels véhicules. Une conduite dangereuse accroît les risques de perte de maîtrise du véhicule, de renversement ainsi que de blessures graves ou mortelles aux occupants.



AVERTISSEMENT : Lorsqu'un véhicule à centre de gravité élevé est chargé, ses caractéristiques diffèrent de celles d'un véhicule non chargé. Ne surchargez pas votre véhicule et faites preuve d'une grande prudence lorsque le véhicule est lourdement chargé : conduisez à vitesse réduite, évitez toute manœuvre de direction brusque et prévoyez une plus longue distance de freinage. La surcharge ou le chargement incorrect du véhicule peut nuire à sa tenue de route et se traduire par une perte de maîtrise ou un capotage.

Conduite

FONCTIONNEMENT DE LA BOÎTE DE VITESSES AUTOMATIQUE (SELON L'ÉQUIPEMENT)

Interverrouillage du levier sélecteur

Votre véhicule est équipé d'un dispositif d'interverrouillage du levier sélecteur qui empêche le levier sélecteur de se déplacer de la position P (stationnement) si la pédale de frein n'est pas enfoncée.

Si vous ne pouvez pas déplacer le levier sélecteur hors de la position P (stationnement) lorsque le commutateur d'allumage se trouve à la position ON (contact) (4) et que la pédale de frein est enfoncée, une défaillance s'est peut-être produite. Il est possible que les feux de freinage du véhicule ne fonctionnent pas correctement. Si les feux de freinage fonctionnent correctement, et qu'il n'est toujours pas possible de quitter la position P (stationnement), faites vérifier votre véhicule par un concessionnaire autorisé.

En cas d'urgence, vous pouvez désactiver le dispositif d'interverrouillage du levier sélecteur et quitter la position P (stationnement) en effectuant les étapes suivantes :





AVERTISSEMENT : Pour éviter un déplacement inopiné du véhicule lorsque vous effectuez ces étapes, stationnez le véhicule sur une surface plane, serrez bien le frein de stationnement et calez les roues arrière.

1. Serrez le frein de stationnement. Tournez la clé dans le commutateur d'allumage à la position LOCK (antivol) (2), puis retirez la clé.
2. Débranchez le câble négatif (noir) de la batterie.
3. Insérez la clé dans le commutateur d'allumage et tournez-la en position OFF (arrêt) (3). Placez le levier sélecteur au point mort (N).
4. Rebranchez le câble négatif (noir) de la batterie.
5. Faites démarrer le moteur.

Faites vérifier votre véhicule immédiatement par votre concessionnaire autorisé.

Conduite

 **AVERTISSEMENT** : Si vos feux de freinage ne fonctionnent pas correctement ou si vous avez débranché les câbles de la batterie, les feux de freinage et les feux de détresse pourraient ne pas signaler la présence de votre véhicule en panne ou du danger qu'il représente, ce qui constitue un risque accru de blessures graves ou mortelles. Afin de minimiser les risques de blessures graves ou mortelles, évaluez les circonstances environnantes, utilisez d'autres dispositifs de signalisation d'urgence si disponibles, et déplacez votre véhicule dès que possible dans un endroit sûr et à l'écart de la circulation.

 **AVERTISSEMENT** : Ne conduisez pas votre véhicule avant d'avoir vérifié le bon fonctionnement des feux de freinage.

 **AVERTISSEMENT** : Serrez toujours fermement le frein de stationnement et assurez-vous que le levier sélecteur est en position P (stationnement). Tournez la clé à la position LOCK (antivol) et retirez-la du commutateur d'allumage avant de quitter le véhicule.

 **AVERTISSEMENT** : Si le témoin de frein reste allumé alors que le frein de stationnement est complètement desserré, il se peut que les freins soient défectueux. Consultez votre concessionnaire autorisé.

Conduite

Conduite avec boîte de vitesses automatique à cinq rapports (selon l'équipement)

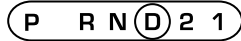

Ce véhicule est équipé d'une stratégie adaptative de passage des vitesses. La stratégie adaptative de passage des vitesses offre un meilleur fonctionnement de la boîte de vitesses et une qualité optimale des passages de vitesses. Lorsque la batterie du véhicule a été débranchée pour l'entretien ou une réparation, la boîte de vitesses devra réapprendre les paramètres de stratégie de passage des vitesses de la même façon que les stations de radio doivent être reprogrammées quand la batterie du véhicule est débranchée. La stratégie adaptative de passage des vitesses permet à la boîte de vitesses de réapprendre ces paramètres de fonctionnement. Ce processus de réapprentissage peut nécessiter plusieurs passages en vitesses supérieures et rétrogradations. Des changements de vitesses plus fermes peuvent se produire au moment de ce réapprentissage. Après ce processus de réapprentissage, les changements de vitesses normaux et les seuils de changements reprendront.



AVERTISSEMENT : Maintenez la pédale de frein enfoncée pendant que vous déplacez le levier de vitesse de la position P (stationnement) à une autre position. Si vous ne maintenez pas la pédale de frein enfoncée, votre véhicule peut se déplacer inopinément et blesser quelqu'un.

Stationnement (P)

Cette position bloque la boîte de vitesses et empêche les roues arrière de tourner.

Pour engager un rapport de vitesse :

- Faites démarrer le moteur.
- Appuyez sur la pédale de frein.
- Engagez la boîte de vitesses au rapport choisi.

Pour placer la boîte de vitesses à la position P (stationnement) :

- Immobilisez totalement votre véhicule.
- Déplacez le levier sélecteur et placez-le à la position P (stationnement) en veillant à ce qu'il soit bien bloqué en place.

Conduite

⚠ AVERTISSEMENT : Serrez toujours fermement le frein de stationnement et assurez-vous que le levier sélecteur est en position P (stationnement). Tournez la clé à la position LOCK (antivol) et retirez-la du commutateur d'allumage avant de quitter le véhicule.

⚠ AVERTISSEMENT : Serrez toujours fermement le frein de stationnement et assurez-vous que le levier sélecteur est en position P (stationnement). Tournez le commutateur d'allumage à la position OFF (arrêt) et retirez toujours la clé en quittant le véhicule.

Marche arrière (R)

Lorsque le levier sélecteur est à la position R (marche arrière), le véhicule recule. Immobilisez toujours complètement le véhicule avant de placer le levier sélecteur à la position R (marche arrière) ou de l'en sortir.

Point mort (N)

Lorsque le levier sélecteur est à la position N (point mort), vous pouvez faire démarrer le moteur et les roues peuvent tourner librement. À cette position, maintenez la pédale de frein enfoncée.

Ⓛ (Surmultipliée)

Il s'agit de la position normale de conduite pour optimiser la consommation de carburant. La boîte de vitesses monte et descend les rapports de la première à la cinquième vitesse. Ⓛ Le fonctionnement de la surmultipliée peut être neutralisé en appuyant sur le contacteur d'annulation de surmultipliée sur l'extrémité du levier de vitesse.

Ceci activera le témoin d'annulation de la surmultipliée et mettra la marche avant en fonction.

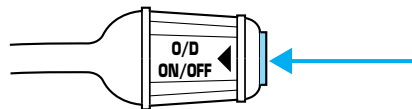

O/D
OFF

Marche avant (non illustré)

La marche avant est activée lorsque le commutateur d'annulation de surmultipliée est enfoncé.

- Cette position permet d'utiliser tous les rapports de marche avant, sauf la surmultipliée.
- Le témoin d'annulation de la surmultipliée s'allume.

Conduite

- Le frein moteur est disponible.
- Cette position doit être utilisée lorsque les conditions routières occasionnent des changements de vitesse trop fréquents entre la surmultipliée et les autres rapports. Exemples : la circulation urbaine (qui provoque des passages répétés de la surmultipliée), les régions montagneuses, les lourdes charges, la traction de remorque, et lorsque le frein moteur est requis.
- Pour retourner au mode de surmultipliée, appuyez sur le contacteur d'annulation de la surmultipliée. Le témoin d'annulation de la surmultipliée s'éteindra.
- Le retour au mode de surmultipliée s'effectue automatiquement chaque fois que la clé est tournée à la position d'arrêt.

Deuxième imposée (2)

Utilisez la deuxième imposée (2) pour démarrer sur chaussée glissante ou pour accroître le frein moteur en descente.

Première imposée (1)

- Procure un frein moteur maximal.
- Permet les passages à des vitesses supérieures par le déplacement du levier sélecteur.
- Ne permet pas la rétrogradation en première (1) à vitesse élevée; permet la rétrogradation en première (1) à basse vitesse seulement.

Rétrogradations forcées

- Permisses en position **D** (surmultipliée) ou en marche avant.
- Enfoncez totalement l'accélérateur.
- Permet la sélection du rapport approprié sur la boîte de vitesses.

FONCTIONNEMENT DE LA BOÎTE DE VITESSES MANUELLE (SELON L'ÉQUIPEMENT)

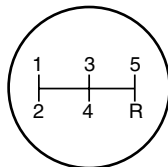

Utilisation de l'embrayage

Les véhicules équipés d'une boîte de vitesses manuelle comportent un dispositif d'interverrouillage du démarreur qui empêche le lancement du moteur si la pédale de débrayage n'est pas complètement enfoncée.

Conduite

Pour démarrer le moteur :

1. Assurez-vous que le frein de stationnement est bien serré.
2. Appuyez à fond sur la pédale de débrayage, puis mettez le levier sélecteur à la position N (point mort).
3. Faites démarrer le moteur.
4. Appuyez sur la pédale de frein et déplacez le levier sélecteur à la position désirée : 1 (première) ou R (marche arrière).
5. Desserrez le frein de stationnement, puis relâchez lentement la pédale de débrayage tout en enfonçant doucement l'accélérateur.

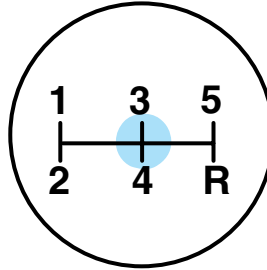

Durant chaque passage, la pédale de débrayage doit être totalement enfoncée. Assurez-vous que le tapis est bien placé afin qu'il n'empêche pas l'enfoncement total de la pédale de débrayage.

Des efforts accrus peuvent être requis pour les passages de vitesses et une usure prématurée des composants de la boîte de vitesses ou des dommages à la boîte de vitesses peuvent survenir si vous n'enfonchez pas totalement la pédale de débrayage.

Ne conduisez pas en laissant votre pied sur la pédale de débrayage et ne vous servez jamais de cette pédale pour maintenir votre véhicule immobile dans une côte. De telles manœuvres ont pour effet d'user prématurément l'embrayage et pourraient annuler la garantie de l'embrayage.

Conduite

Seuils de passage des vitesses recommandés

Effectuez les rétrogradations de rapports selon les tableaux suivants en fonction de votre combinaison spécifique moteur/organes de transmission :

Effectuez les montées et les descentes de vitesses selon les tableaux suivants :

Passages à un rapport supérieur		
Changement de rapport de :	Position de la boîte de transfert (selon l'équipement)	
	2WD et 4H	4L
1 à 2	16 km/h (10 mi/h)	6 km/h (4 mi/h)
2 à 3	26 km/h (19 mi/h)	10 km/h (8 mi/h)
3 à 4	43 km/h (28 mi/h)	16 km/h (12 mi/h)
4 à 5 (surmultipliée)	68 km/h (40 mi/h)	26 km/h (16 mi/h)

Vitesses de rétrogradation maximales		
Changement de rapport de :	Position de la boîte de transfert (selon l'équipement)	
	2WD et 4H	4L
5 (surmultipliée) à 4	88 km/h (55 mi/h)	34 km/h (22 mi/h)
4 à 3	72 km/h (45 mi/h)	27 km/h (18 mi/h)
3 à 2	56 km/h (35 mi/h)	21 km/h (14 mi/h)
2 à 1	32 km/h (20 mi/h)	11 km/h (8 mi/h)

Marche arrière (R)

1. Immobilisez complètement le véhicule avant de placer le levier sélecteur en marche arrière (R). Si cette précaution n'est pas prise, la boîte de vitesses risque d'être endommagée.

Conduite

2. Déplacez le levier sélecteur au point mort et attendez au moins trois secondes avant de passer en marche arrière (R).

3. Le levier sélecteur ne peut être mis en marche arrière (R) qu'en le déplaçant à la gauche de la position de troisième (3) et de quatrième (4) vitesses avant d'engager la marche arrière (R).

Il s'agit d'un dispositif de blocage qui empêche le passage accidentel en marche arrière (R) à partir de la surmultipliée (5).

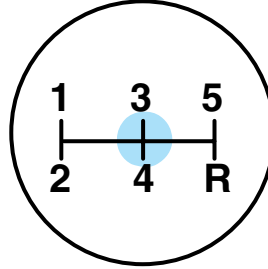

Stationnement de votre véhicule

1. Enfoncez la pédale de frein et placez le levier sélecteur en position N (point mort).
2. Serrez le frein de stationnement à fond, puis engagez la première (1).
3. Coupez le contact.

AVERTISSEMENT : Ne stationnez pas le véhicule lorsque la boîte-pont est au point mort (N). Le véhicule peut se déplacer inopinément et blesser quelqu'un. Utilisez la première et serrez le frein de stationnement à fond.

Retrait de la clé

Coupez le contact, poussez le levier de dégagement (situé au-dessus du commutateur d'allumage), puis tournez la clé vers vous et retirez-la.



Si votre véhicule s'enlise dans la boue ou dans la neige

Si votre véhicule s'enlise dans la boue ou dans la neige, il est possible de le dégager en passant successivement en marche avant et en marche

Conduite

arrière pour effectuer un mouvement de va-et-vient uniforme tout en effectuant un arrêt entre chaque déplacement. Appuyez légèrement sur la pédale d'accélérateur dans chaque rapport.

N'utilisez pas cette méthode de va-et-vient si le moteur n'a pas atteint sa température normale de fonctionnement, car la boîte de vitesses pourrait alors être endommagée.

Ne continuez pas cette manœuvre pendant plus d'une minute, car la boîte de vitesses et les pneus risqueraient d'être endommagés et le moteur pourrait surchauffer.

CONDUITE EN MODE 4 ROUES MOTRICES (4X4) (SELON L'ÉQUIPEMENT)



AVERTISSEMENT : Des renseignements importants sur l'utilisation sécuritaire de ce type de véhicule se trouvent à la section Préparatifs avant la conduite du présent chapitre.

Le mode 4 roues motrices (4x4) répartit la puissance aux quatre roues du véhicule. Il ne devrait pas être utilisé sur une chaussée sèche puisque ceci pourrait endommager le rouage d'entraînement.

Si votre véhicule est équipé du dispositif de sélection électronique 4x4 en marche et que vous sélectionnez le mode 4X4 LOW (4 roues motrices, gamme basse) pendant que le véhicule roule à plus de 5 km/h (3 mi/h), le système à quatre roues motrices ne s'engagera pas. Il s'agit d'une situation normale qui ne doit pas vous inquiéter. Consultez la section *Passage et sortie du mode 4X4 LOW (4 roues motrices, gamme basse)* pour connaître son fonctionnement.

Témoins du mode 4 roues motrices de la boîte de transfert

- **4x4** – s'allume brièvement lors du démarrage. Il s'allume lorsque le mode 4H (4 roues motrices gamme haute) est engagé. **4x4**
- **4X4 LOW** – s'allume brièvement lors du démarrage. Il s'allume lorsque le mode 4L (4 roues motrices gamme basse) est engagé. **4x4
LOW**

Utilisation du système 4 roues motrices avec boîte de transfert à commande électronique

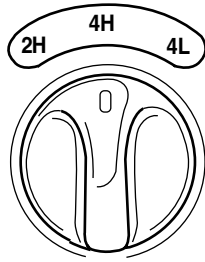

2H (2 roues motrices, gamme haute) – puissance fournie aux roues arrière seulement; utilisé pour la conduite sur route et autoroute.

4H (4 roues motrices, gamme haute) – utilisé pour obtenir une adhérence supplémentaire pour la conduite sur des chaussées enneigées ou glacées ou pour la conduite hors route. Ce mode n'est pas conçu pour une utilisation sur chaussée sèche.

4L (4 roues motrices gamme basse) – utilise une démultiplication supérieure pour procurer une puissance maximale aux quatre roues. Ce mode est conçu seulement pour les applications hors route telles que la conduite dans le sable, la descente ou la montée de pentes raides ou la traction d'objets lourds. Le mode 4L (4 roues motrices, gamme basse) ne peut pas être engagé lorsque le véhicule est en mouvement; ceci est tout à fait normal et ne doit pas vous inquiéter. Consultez la section *Passage et sortie du mode 4L (4 roues motrices, gamme basse)* pour connaître son fonctionnement.

Passage entre les modes 2H (2 roues motrices, gamme haute) et 4H (4 roues motrices, gamme haute)

- Déplacez le sélecteur de la boîte de transfert de la position 2H (2 roues motrices, gamme haute) et 4H (4 roues motrices, gamme haute) à l'arrêt ou à n'importe quelle vitesse en marche avant.

NOTA : N'exécutez pas cette opération si les roues arrière patinent.

Passage et sortie du mode 4L (4 roues motrices, gamme basse)

NOTA : Certains bruits peuvent se produire lorsque le dispositif 4 roues motrices change de gamme ou s'engage. Il s'agit d'une situation normale qui ne doit pas vous inquiéter.

1. Immobilisez complètement votre véhicule.

Conduite

2. Pour les véhicules équipés d'une boîte de vitesses automatique, placez le levier au point mort (N); pour les véhicules équipés d'une boîte de vitesses manuelle, appuyez sur la pédale d'embrayage.
 3. Placez le sélecteur de la boîte de transfert à la position désirée.
- Si vous déplacez le sélecteur à la position 4L (4 roues motrices gamme basse), attendez que le témoin 4WD LOW (4 roues motrices gamme basse) **s'allume** au tableau de bord, indiquant que le passage de gamme s'est effectué.
 - Si vous déplacez le sélecteur de la position 4L (4 roues motrices gamme basse) vers une autre position, attendez que le témoin 4WD LOW (4 roues motrices gamme basse) **s'éteigne** au tableau de bord, indiquant que le passage de gamme s'est effectué.

Conduite hors route avec une camionnette ou un véhicule utilitaire

Les véhicules à quatre roues motrices sont conçus spécialement pour la conduite sur le sable, dans la neige, dans la boue et sur terrain accidenté. Ils comportent des caractéristiques différentes des véhicules classiques, tant en conduite sur route qu'en conduite hors route.

Ce en quoi votre véhicule diffère des autres véhicules

Les camionnettes et les véhicules tout-terrain peuvent se distinguer de certains autres véhicules. Votre véhicule peut être plus élevé pour permettre la conduite sur des terrains accidentés sans risque de s'enliser ou d'endommager des composants du dessous de la carrosserie.

Ces différences, qui rendent votre véhicule plus polyvalent qu'un véhicule classique, peuvent aussi rendre sa maniabilité très différente de celle d'une voiture conventionnelle.

Il est important de garder la maîtrise de la direction, en particulier sur terrain accidenté. Comme les variations de terrain peuvent provoquer de vives réactions de la direction, tenez toujours le volant par le pourtour. Ne tenez pas le volant par ses rayons.

Conduisez prudemment pour éviter les dommages causés par des obstacles dissimulés, comme les grosses roches ou les souches.

Vous devriez connaître le relief du secteur où vous vous rendez (en étudiant des cartes détaillées au besoin) avant de vous y aventurer. Décidez du trajet à suivre avant le départ. Pour garder la maîtrise de la direction et du freinage, il est indispensable que les quatre roues touchent le sol et qu'elles tournent sans patiner ni déraper.

Principes de base

- N'utilisez pas les modes 4 roues motrices sur les revêtements durs et secs. Cela produit un bruit excessif, use les pneus et peut endommager les composants de la transmission. Les modes 4 roues motrices ne sont prévus que pour des surfaces glissantes ou non pavées.
- Conduisez lentement en cas de forts vents latéraux, car ceux-ci peuvent compromettre la maniabilité du véhicule.
- Faites preuve d'une grande prudence lorsque vous conduisez sur une route rendue glissante par du sable, de l'eau, du gravier, de la neige ou de la glace.

Si le véhicule quitte la chaussée

- Si le véhicule quitte la chaussée, ralentissez, mais évitez tout freinage brusque. Revenez doucement sur la chaussée, mais seulement après avoir ralenti. Ne tourez pas le volant brusquement pendant que vous revenez sur la route.
- Il peut être plus sûr de ralentir graduellement sur le tablier ou sur l'accotement avant de revenir sur la route. Vous risquez de perdre la maîtrise du véhicule si vous ne ralentissez pas ou si vous tournez le volant brusquement.
- Il peut être préférable de heurter de petits obstacles, tels que des balises réfléchissantes, et de subir des dommages mineurs au véhicule, plutôt que de tenter de revenir brusquement sur la chaussée, ce qui peut entraîner la perte de maîtrise et le renversement du véhicule. N'oubliez pas que votre sécurité et celle des autres doivent constituer votre première préoccupation.



AVERTISSEMENT : La conduite des véhicules utilitaires et des véhicules à quatre roues motrices qui ont un centre de gravité élevé est différente de celle des véhicules qui ont un centre de gravité plus bas. Les véhicules utilitaires et les véhicules à quatre roues motrices ne sont pas conçus pour prendre des virages à haute vitesse comme peuvent le faire les voitures de tourisme, au même titre que les voitures de sport surbaissées ne sont pas conçues pour la conduite tout-terrain. Évitez les virages brusques, les vitesses excessives et les manœuvres abruptes avec de tels véhicules. Une conduite dangereuse accroît les risques de perte de maîtrise du véhicule, de renversement ainsi que de blessures graves ou mortelles aux occupants.

Conduite

Si votre véhicule s'enlise

Si votre véhicule s'enlise dans la neige ou dans la boue, il est possible de le dégager par mouvement de va-et-vient en passant successivement en marche avant et en marche arrière de façon uniforme et avec un arrêt entre chaque cycle. Appuyez légèrement sur la pédale d'accélérateur dans chaque rapport.

N'utilisez pas cette méthode de va-et-vient si le moteur n'a pas atteint sa température normale de fonctionnement, car la boîte de vitesses pourrait alors être endommagée.

Ne continuez pas cette manœuvre pendant plus de quelques minutes, car la boîte de vitesses et les pneus risqueraient d'être endommagés et le moteur pourrait surchauffer.



AVERTISSEMENT : Ne faites pas patiner les roues à plus de 56 km/h (35 mi/h). Les pneus pourraient éclater et infliger des blessures à un passager ou à une personne se trouvant à proximité.

Manœuvres d'urgence

- Dans une situation d'urgence inévitable où un virage brusque doit être effectué, assurez-vous de ne pas survirer le véhicule, c'est-à-dire, ne tournez le volant qu'avec la rapidité et à l'angle nécessaires afin d'éviter l'obstacle. Donner des coups de volant a pour effet de réduire la maîtrise du véhicule et non de l'augmenter. N'appuyez pas brusquement sur l'accélérateur ou sur la pédale de frein pour accélérer ou ralentir. Évitez de donner des coups de volant, d'accélérer ou de freiner brusquement, ce qui pourrait vous faire perdre la maîtrise du véhicule et entraîner son renversement ou des blessures. Utilisez toute la surface de la route à votre disposition pour redresser la trajectoire du véhicule.
- En cas d'arrêt d'urgence, évitez de faire patiner les roues et essayez de ne pas donner de coup de volant.



AVERTISSEMENT : La conduite des véhicules utilitaires et des véhicules à quatre roues motrices qui ont un centre de gravité élevé est différente de celle des véhicules qui ont un centre de gravité plus bas. Les véhicules utilitaires et les véhicules à quatre roues motrices ne sont pas conçus pour prendre des virages à haute vitesse comme peuvent le faire les voitures de tourisme, au même titre que les voitures de sport surbaissées ne sont pas conçues pour la conduite tout-terrain. Évitez les virages brusques, les vitesses excessives et les manœuvres abruptes avec de tels véhicules. Une conduite dangereuse accroît les risques de perte de maîtrise du véhicule, de renversement ainsi que de blessures graves ou mortelles aux occupants.

Conduite

- Si le revêtement change, par exemple du béton au gravier, le comportement du véhicule sera différent (direction, accélération ou freinage). Encore une fois, évitez les manœuvres brusques.

Systèmes à quatre roues motrices

Un système à quatre roues motrices (lorsqu'un mode 4 roues motrices est sélectionné) utilise les quatre roues pour propulser le véhicule. L'adhérence est ainsi accrue, ce qui vous permet de conduire sur des terrains ou dans des conditions routières que les véhicules à deux roues motrices doivent généralement éviter.

La puissance motrice est transmise aux quatre roues par l'intermédiaire d'une boîte de transfert. Sur les véhicules à quatre roues motrices, cette boîte de transfert permet de choisir au besoin le mode 4 roues motrices. Vous trouverez des renseignements relatifs au fonctionnement de la boîte de transfert et aux procédures de passage des vitesses dans le chapitre *Conduite*. Vous trouverez des renseignements relatifs à l'entretien de la boîte de transfert dans le chapitre *Entretien et caractéristiques*. Lisez attentivement ces renseignements avant de conduire votre véhicule.

Caractéristiques normales

Sur certains modèles à quatre roues motrices, le passage initial du mode 4x2 au mode 4x4 pendant la conduite peut occasionner un cognement momentané ou des cliquetis.

Conduite sur le sable

Si vous conduisez sur le sable, essayez de garder les quatre roues sur la partie la plus ferme de la piste. Évitez de réduire la pression des pneus. Rétrogradez plutôt et avancez à vitesse constante sur le sol. Appuyez lentement sur l'accélérateur et évitez de faire patiner les roues.

Évitez la vitesse excessive, car l'élan du véhicule pourrait ne pas vous être favorable. Votre véhicule pourrait en effet s'enfoncer à un point tel que vous devrez faire appel à un autre véhicule pour vous dégager. N'oubliez pas qu'il est possible de se tirer d'un mauvais pas en reculant avec précaution.

Conduite

Conduite dans l'eau et dans la boue

Si vous devez traverser une nappe d'eau profonde, conduisez lentement, car l'adhérence et le freinage peuvent être limités.

Avant de traverser une nappe d'eau, déterminez-en la profondeur. Si possible, évitez de traverser les nappes qui immergeraient les moyeux et conduisez lentement. Si de l'eau atteint le circuit d'allumage, le moteur peut caler.



Après avoir traversé un plan d'eau, essayez toujours les freins, car des freins humides ne sont pas aussi efficaces que des freins secs. Pour accélérer le séchage des freins, freinez doucement à quelques reprises tout en roulant à basse vitesse.

Dans la boue, évitez les changements brusques de vitesse ou de direction. Même les véhicules à quatre roues motrices peuvent perdre leur adhérence dans la boue. Comme dans le cas de la conduite sur le sable, appuyez lentement sur l'accélérateur et évitez de faire patiner les roues. En cas de dérapage, tournez le volant dans le sens du dérapage pour retrouver la maîtrise du véhicule.

Si la boîte de vitesses, la boîte de transfert ou le pont avant ont été immergés dans l'eau, vérifiez-en les liquides et vidangez au besoin.

La conduite en eau profonde peut endommager la boîte de vitesses.

Si les ponts avant et arrière sont immergés dans l'eau, leur lubrifiant doit être changé.

Après avoir conduit dans la boue, nettoyez les roues et les arbres de transmission. L'accumulation de boue sur les roues et les pièces rotatives crée un déséquilibre qui est susceptible d'endommager les éléments de la transmission.

Le Programme « Tread Lightly » a été mis sur pied aux États-Unis pour sensibiliser le grand public aux responsabilités et règlements relatifs aux espaces naturels protégés.



Mazda Motor Corporation s'associe au « U.S. Forest Service » et au « Bureau of Land Management » des États-Unis pour vous inciter à respecter l'environnement et à faire preuve de sens civique lorsque vous

Conduite

visitez des parcs nationaux ou d'autres domaines publics et privés, notamment en évitant de laisser des traces de votre passage.

Conduite sur terrain vallonné ou en pente

Bien que certains obstacles naturels puissent rendre la conduite en diagonale nécessaire sur une pente très abrupte, essayez toujours de conduire le plus droit possible face à la pente, que ce soit en montée ou en descente. **Évitez de conduire en travers de la pente ou de tourner brusquement sur des terrains très inclinés.** Il existe en effet un risque de perte d'adhérence et de dérapage latéral qui pourrait conduire au capotage du véhicule. Avant de gravir une colline, déterminez au préalable le trajet que vous emprunterez. Ne franchissez jamais le sommet d'une colline sans connaître la nature du terrain de l'autre côté. Ne franchissez pas une colline en marche arrière sans l'aide de quelqu'un qui puisse vous guider de l'extérieur du véhicule.

Au moment de monter une côte abrupte, engagez d'abord une petite vitesse plutôt que de rétrograder une fois que vous êtes dans la côte. De cette façon, les contraintes imposées au moteur et les risques qu'il cale seront réduits.

En cas de calage, n'essayez pas de tourner pour redescendre en marche avant, car le véhicule pourrait alors se renverser. Il est préférable de redescendre en marche arrière jusqu'à ce qu'il soit possible de s'arrêter en toute sécurité.

Appliquez juste assez de puissance aux roues pour arriver à gravir la pente. Une puissance excessive peut provoquer le patinage des roues et la perte d'adhérence et, par conséquent, la perte de contrôle du véhicule.

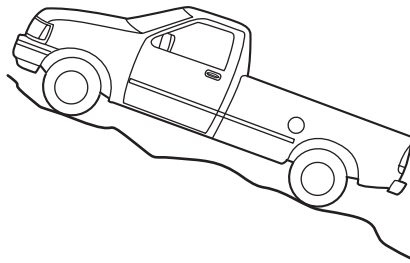

Conduite

Pour descendre une pente, utilisez le même rapport de vitesse que celui que vous utiliseriez pour la gravir. Vous ménagerez ainsi vos freins qui, autrement, risqueraient de surchauffer. Ne descendez pas au point mort; annulez plutôt la surmultipliée ou rétrogradez manuellement. Durant la descente d'une pente très inclinée, évitez de freiner brusquement puisque cette manœuvre pourrait vous faire

perdre la maîtrise du véhicule. En cas de freinage brusque, les roues avant se bloquent et la direction devient de ce fait inopérante. Les roues avant doivent tourner pour pouvoir diriger le véhicule. Le pompage des freins vous permettra de ralentir tout en gardant la maîtrise du véhicule.

Votre véhicule est équipé d'un système de freinage antiblocage aux quatre roues; appuyez sur la pédale de frein fermement et sans à-coups. Ne « pompez » pas les freins.

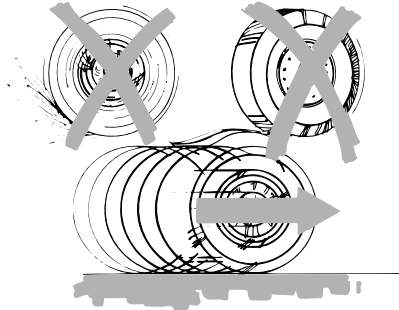

Conduite sur la neige et sur la glace

Sur la neige et sur la glace, un véhicule à quatre roues motrices est avantagé par rapport à un véhicule à deux roues motrices. Néanmoins, un véhicule à quatre roues motrices peut dérapager comme n'importe quel autre véhicule.

En cas de dérapage sur la neige ou la glace, tournez le volant dans la direction du dérapage pour reprendre la maîtrise du véhicule.

Sur la neige et sur la glace, évitez tout changement brusque de vitesse ou de direction. Pour démarrer lorsque le véhicule est à l'arrêt, appuyez sur la pédale d'accélérateur lentement et graduellement.

Évitez également tout freinage brusque. Bien qu'un véhicule à quatre roues motrices ait une meilleure accélération sur la neige et la glace qu'un véhicule à deux roues motrices, il ne peut pas freiner plus rapidement, car le freinage s'effectue aux quatre roues, comme pour tous les autres véhicules. Ne vous montrez jamais trop confiant par rapport aux conditions de la route.

Prévoyez toujours une distance suffisante entre votre véhicule et celui qui le précède pour pouvoir vous arrêter sans risque. Conduisez plus lentement qu'à l'habitude et pensez à utiliser un rapport plus bas. Votre véhicule est équipé d'un système de freinage antiblocage aux quatre roues; appuyez sur la pédale de frein fermement et sans à-coups. Ne

Conduite

« pompez » pas les freins. Consultez la section *Freins* de ce chapitre pour obtenir des renseignements supplémentaires à propos du fonctionnement du système de freins antiblocage.

Ne conduisez jamais un véhicule à quatre roues motrices avec des chaînes antidérapantes montées sur les roues avant sans en monter également sur les roues arrière. L'arrière du véhicule pourrait alors glisser et se déplacer pendant le freinage.

Entretien et modifications

La suspension et la direction ont été conçues pour assurer à votre véhicule un rendement fiable, en charge ou à vide, et une capacité durable en matière de transport de charge. Pour cette raison, Mazda Motor Corporation vous recommande vivement de ne pas apporter de modifications, qu'il s'agisse de retrait ou d'ajout de pièces (telles que des pièces pour surélever la carrosserie ou des barres stabilisatrices), et de ne pas utiliser de pièces de rechange non conformes aux pièces d'origine.

Toute modification visant à élever le centre de gravité du véhicule peut rendre le véhicule plus susceptible de se renverser en cas de perte de maîtrise. Mazda Motor Corporation recommande de prendre des précautions supplémentaires lorsque la charge est haute ou que le véhicule est doté d'accessoires comme des supports d'échelles ou un toit de plateau de pick-up.

La négligence de l'entretien du véhicule peut annuler la garantie, augmenter le coût des réparations, réduire le rendement du véhicule et nuire à la sécurité du conducteur et des passagers. Une vérification fréquente du châssis est recommandée si le véhicule est utilisé en service intense hors route.

CONDUITE DANS L'EAU

Si la conduite dans une nappe d'eau profonde ne peut être évitée, conduisez très lentement, plus particulièrement si vous ne connaissez pas la profondeur de celle-ci. Ne traversez jamais un plan d'eau si le niveau dépasse la partie inférieure des jantes (automobiles) ou la partie inférieure des moyeux de roue (camions).

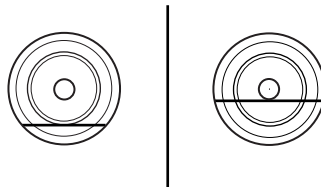

Conduite

Les capacités d'adhérence ou de freinage du véhicule sont limitées lorsque ce dernier se déplace dans l'eau. En outre, l'eau pourrait pénétrer dans le circuit d'admission d'air du moteur et causer d'importants dommages ou le calage du moteur. **La conduite dans de l'eau assez profonde pour immerger le tube de mise à l'air libre de la boîte de vitesses peut provoquer des dommages internes à celle-ci.**

Une fois le véhicule hors de l'eau, séchez toujours les freins en conduisant votre véhicule lentement tout en exerçant une légère pression sur la pédale de frein. Des freins humides ne sont pas aussi efficaces que des freins secs.

COMMANDE DES FEUX DE DÉTRESSE

La commande des feux de détresse est située sur la colonne de direction, juste derrière le volant. Les feux de détresse fonctionnent dans toutes les positions du commutateur d'allumage. Ils fonctionnent aussi lorsque la clé n'est pas dans le commutateur.

Enfoncez la commande des feux de détresse pour activer tous les feux de détresse avant et arrière.

Enfoncez-la de nouveau pour les désactiver. Utilisez cette commande lorsque votre véhicule est en panne et qu'il est immobilisé dans un endroit présentant des risques pour les autres automobilistes.

NOTA : Les feux de détresse peuvent mettre votre batterie à plat s'ils sont activés pendant une période prolongée.

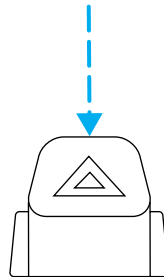

INTERRUPTEUR AUTOMATIQUE DE POMPE D'ALIMENTATION

Ce dispositif empêche la pompe électrique d'envoyer du carburant au moteur lorsque votre véhicule subit une secousse brutale.

Si, après un accident, le moteur de votre véhicule est lancé mais ne démarre pas, il se peut que l'interrupteur automatique de pompe d'alimentation ait été déclenché.

Dépannage

L'interrupteur automatique de la pompe d'alimentation est situé du côté droit de l'espace pour les jambes du passager, derrière le couvercle du porte-fusibles.

Pour réinitialiser l'interrupteur :

1. Coupez le contact.
2. Assurez-vous qu'il n'y a pas de fuite de carburant dans le circuit d'alimentation.
3. Si aucune trace de fuite n'est présente, réinitialisez l'interrupteur en enfonçant le bouton de réinitialisation.
4. Établissez le contact.
5. Attendez quelques secondes et coupez de nouveau le contact.
6. Vérifiez de nouveau la présence de fuites.

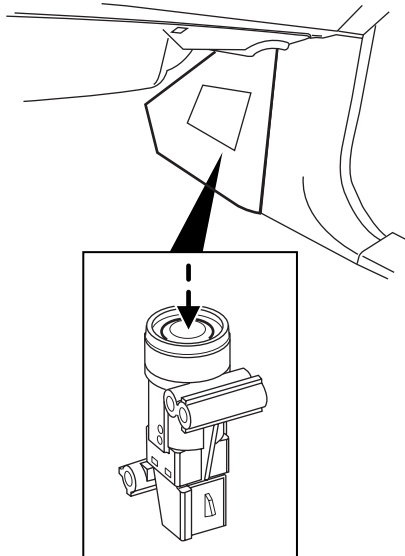

FUSIBLES ET RELAIS

Fusibles

Si certains accessoires électriques de votre véhicule ne fonctionnent pas, il se peut qu'un fusible soit grillé. La présence d'un fil métallique rompu à l'intérieur du fusible indique que ce fusible est grillé. Vérifiez les fusibles appropriés avant de remplacer des composants électriques.

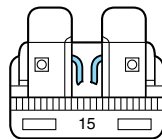

NOTA : Remplacez toujours un fusible usé par un fusible de l'intensité de courant spécifiée. L'utilisation d'un fusible possédant un ampérage supérieur peut causer de graves dommages au câblage et provoquer un incendie.

Dépannage

Intensité nominale et couleur de fusible standard

COULEUR					
Intensité	Fusibles ordinaires	Fusibles standard	Fusibles à haute intensité	Fusibles à cartouche à haute intensité	Cartouche de fil fusible
2 A	Gris	Gris	—	—	—
3 A	Violet	Violet	—	—	—
4 A	Rose	Rose	—	—	—
5 A	Havane	Havane	—	—	—
7,5 A	Brun	Brun	—	—	—
10 A	Rouge	Rouge	—	—	—
15 A	Bleu	Bleu	—	—	—
20 A	Jaune	Jaune	Jaune	Bleu	Bleu
25 A	Beige	Beige	—	—	—
30 A	Vert	Vert	Vert	Rose	Rose
40 A	—	—	Orange	Vert	Vert
50 A	—	—	Rouge	Rouge	Rouge
60 A	—	—	Bleu	Jaune	Jaune
70 A	—	—	Havane	—	Brun
80 A	—	—	Beige	Noir	Noir

Porte-fusibles de l'habitacle

Le porte-fusibles est situé sous la partie droite de la planche de bord, derrière la garniture de côté d'auvent. Vous trouverez un arrache-fusible dans le coin inférieur droit de la boîte à fusibles. Cet outil vous aidera à extraire les fusibles pour les vérifier, au besoin.

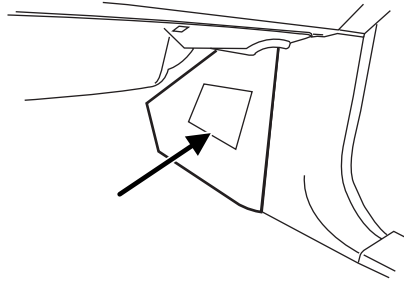

Dépannage

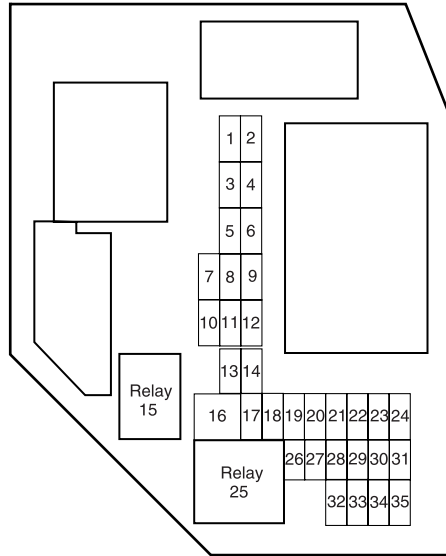

Les fusibles sont identifiés comme suit :

Emplacement du fusible ou du relais	Intensité	Description du porte-fusibles de l'habitacle
1	5 A	Rhéostat d'éclairage de la planche de bord
2	10 A	Feux de position de remorque
3	10 A	Feu de croisement droit
4	10 A	Feu de croisement gauche
5	5 A	Module des essuie-glaces (position Contact-Accessoires)
6	10 A	Radio (position Contact-Accessoires), éclairage intérieur à l'ouverture des portes
7	—	Inutilisé

Dépannage

Emplacement du fusible ou du relais	Intensité	Description du porte-fusibles de l'habitacle
8	10 A	Module de commande des dispositifs de retenue, indicateur de neutralisation du sac gonflable du passager, capteur de poids du passager
9	5 A	Témoin des sacs gonflables du tableau de bord
10	10 A	Tableau de bord (position Contact-Démarrage), module 4x4 (position Contact-Démarrage)
11	10 A	Boîtier de raccordement électronique (alimentation de logique)
12	15 A	Amplificateur de haut-parleur d'extrêmes-graves Audiophile, radio satellite
13	15 A	Avertisseur sonore, éclairage intérieur
14	15 A	Feux de route, indicateur de feux de route (tableau de bord)
15	—	Inutilisé
16	Fusible à cartouche 30 A	Glaces à commande électrique
17	15 A	Clignotants/Feux de détresse
18	—	Inutilisé
19	20 A	Troisième feu stop et feux de freinage

Dépannage

Emplacement du fusible ou du relais	Intensité	Description du porte-fusibles de l'habitacle
20	10 A	Module de freins antiblocage, module du programmeur de vitesse, phares de recul, contacteur d'annulation de surmultipliée, centrale clignotante électronique (clignotants-feux de détresse)
21	5 A	Bobine de relais du démarreur
22	5 A	Radio (position démarrage)
23	30 A	Phares (feux de croisement et feux de route)
24	20 A	Alimentation de la batterie de la radio (B+)
25	—	Relais des accessoires (glaces à commande électrique)
26	2 A	Contacteur auxiliaire du programmeur de vitesse
27	10 A	Relais de ventilateur/volets de mélange de chauffage et de climatisation
28	15 A	Alimentation de la batterie du module 4 roues motrices (B+)
29	20 A	Allume-cigare, connecteur d'autodiagnostic embarqué (OBD II)
30	5 A	Rétroviseurs électriques
31	20 A	Feux de position avant, feux de position arrière, lampes d'éclairage de la plaque d'immatriculation, rhéostat d'éclairage, feux de position de remorque

Dépannage

Emplacement du fusible ou du relais	Intensité	Description du porte-fusibles de l'habitacle
32	5 A	Contacteur des freins (logique), interverrouillage du levier sélecteur
33	5 A	Alimentation de la batterie du tableau de bord (B+)
34	20 A	Prise de courant
35	15 A	Verrouillage électrique des portes

Boîtier de distribution électrique

Le boîtier de distribution électrique est situé dans le compartiment moteur. Le boîtier de distribution électrique contient des fusibles haute intensité qui protègent les principaux circuits électriques de votre véhicule contre les surcharges.

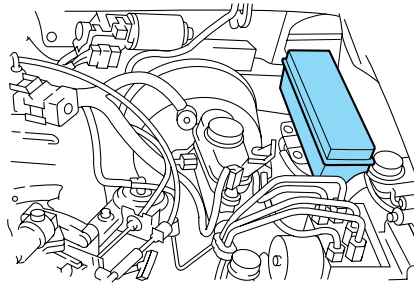

AVERTISSEMENT : Débranchez toujours la batterie avant d'effectuer une intervention sur les fusibles.



AVERTISSEMENT : Afin de réduire les risques de chocs électriques, remettez toujours le couvercle du boîtier de distribution électrique en place avant de rebrancher la batterie ou de remplir les réservoirs de liquide.

Si la batterie a été débranchée et rebranchée, consultez la section *Batterie* du chapitre *Entretien et caractéristiques*.

Dépannage

Moteur 2.3L (selon l'équipement)

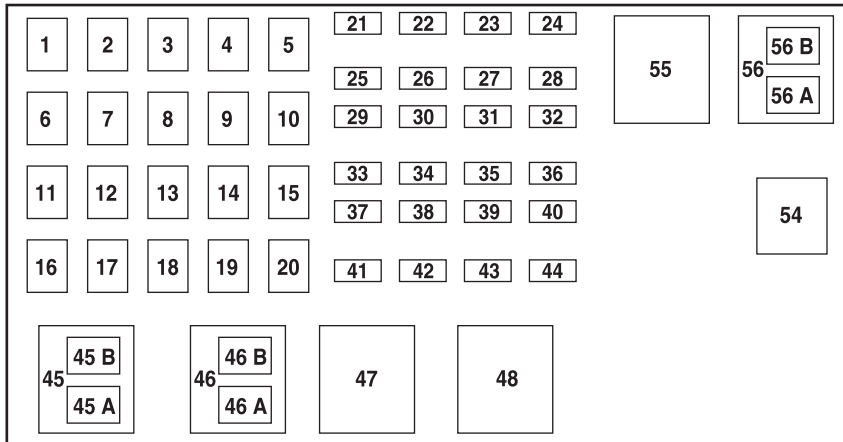

Les fusibles à haute intensité sont identifiés comme suit :

Emplacement du fusible ou du relais	Intensité	Description du boîtier de distribution électrique
1	40 A**	Porte-fusibles de l'habitacle
2	—	Inutilisé
3	40 A**	Porte-fusibles de l'habitacle
4	—	Inutilisé
5	50 A**	Porte-fusibles de l'habitacle
6	—	Inutilisé
7	30 A**	Solénoïde du démarreur
8	—	Inutilisé
9	40 A**	Commutateur d'allumage
10	—	Inutilisé
11	30 A**	Relais du module de commande du groupe motopropulseur
12	—	Inutilisé

Dépannage

Emplacement du fusible ou du relais	Intensité	Description du boîtier de distribution électrique
13	30 A**	Ventilateur (chauffage et climatisation)
14	—	Inutilisé
15	—	Inutilisé
16	—	Inutilisé
17	40 A**	Module du freinage antiblocage
18	—	Inutilisé
19	20 A**	Motoventilateur de refroidissement de moteur
20	—	Inutilisé
21	10 A*	Alimentation de mémoire d'anomalies du module de commande du groupe motopropulseur, solénoïde de purge du filtre à charbon actif
22	—	Inutilisé
23	30 A*	Moteur de pompe d'alimentation en carburant, injecteurs de carburant
24	—	Inutilisé
25	10 A*	Électrovanne d'embrayage de climatiseur
26	—	Inutilisé
27	—	Inutilisé
28	—	Inutilisé
29	30 A*	Essuie-glace et lave-glace
30	—	Inutilisé
31	—	Inutilisé
32	—	Inutilisé
33	30 A*	Module du freinage antiblocage
34	—	Inutilisé

Dépannage

Emplacement du fusible ou du relais	Intensité	Description du boîtier de distribution électrique
35	—	Inutilisé
36	—	Inutilisé
37	—	Inutilisé
38	7,5 A*	Clignotant droit de remorquage
39	15 A*	Alimentation du module de commande du groupe motopropulseur
40	—	Inutilisé
41	10 A*	Boîte de vitesses automatique
42	7,5 A*	Clignotant gauche de remorquage
43	20 A*	Relais de motoventilateur de refroidissement du moteur, relais de climatiseur, capteurs/sondes du moteur, électrovanne de purge
44	15 A*	Bobine d'allumage, condensateur
45A	—	Inutilisé
45B	—	Inutilisé
46A	—	Relais de pompe d'alimentation en carburant, relais des injecteurs de carburant
46B	—	Inutilisé
47	—	Relais de motoventilateur de refroidissement du moteur
48	—	Relais du démarreur
49	—	Inutilisé
50	—	Inutilisé
51	—	Inutilisé
52	—	Inutilisé
53	—	Inutilisé
54	—	Relais du module de commande du groupe motopropulseur

Dépannage

Emplacement du fusible ou du relais	Intensité	Description du boîtier de distribution électrique
55	—	Relais du ventilateur
56A	—	Relais de l'électrovanne d'embrayage du climatiseur
56B	—	Inutilisé

* Fusibles ordinaires ** Fusibles à haute intensité

Moteurs 4.0L (selon l'équipement)

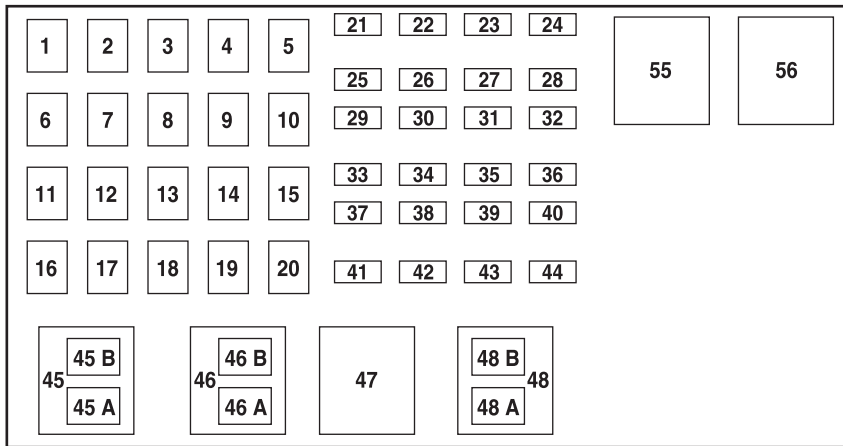

Les fusibles à haute intensité sont identifiés comme suit :

Emplacement du fusible ou du relais	Intensité	Circuits protégés
1	40 A**	Porte-fusibles de l'habitacle
2	—	Inutilisé
3	40 A**	Porte-fusibles de l'habitacle
4	—	Inutilisé
5	50 A**	Porte-fusibles de l'habitacle

Dépannage

Emplacement du fusible ou du relais	Intensité	Circuits protégés
6	—	Inutilisé
7	30 A**	Solénoïde du démarreur
8	—	Inutilisé
9	40 A**	Commutateur d'allumage
10	—	Inutilisé
11	30 A**	Fusible de relais du module de commande du groupe motopropulseur
12	—	Inutilisé
13	30 A**	Ventilateur (chauffage et climatisation)
14	—	Inutilisé
15	—	Inutilisé
16	—	Inutilisé
17	40 A**	Module du freinage antiblocage
18	—	Inutilisé
19	—	Inutilisé
20	—	Inutilisé
21	10 A*	Alimentation de mémoire d'anomalies du module de commande du groupe motopropulseur, solénoïde de purge du filtre à charbon actif
22	—	Inutilisé
23	30 A*	Moteur de pompe d'alimentation en carburant, injecteurs de carburant
24	—	Inutilisé
25	10 A*	Électrovanne d'embrayage de climatiseur
26	—	Inutilisé

Dépannage

Emplacement du fusible ou du relais	Intensité	Circuits protégés
27	20 A*	Module 4 roues motrices
28	—	Inutilisé
29	30 A*	Essuie-glace et lave-glace
30	—	Inutilisé
31	15 A*	Phares antibrouillards
32	—	Inutilisé
33	30 A*	Module du freinage antiblocage
34	—	Inutilisé
35	—	Inutilisé
36	—	Inutilisé
37	—	Inutilisé
38	7,5 A*	Clignotant droit de remorquage
39	15 A*	Alimentation du module de commande du groupe motopropulseur
40	—	Inutilisé
41	10 A*	Boîte de vitesses automatique
42	7,5 A*	Clignotant gauche de remorquage
43	20 A*	Bobine de relais de climatiseur, capteurs/sondes du moteur, électrovanne de purge, électrovanne RGÉ, clapet RGC chauffant
44	15 A*	Bobine d'allumage, condensateur
45A	—	Inutilisé
45B	—	Inutilisé
46A	—	Électrovanne d'embrayage de climatiseur
46B	—	Inutilisé
47	—	Relais du module de commande du groupe motopropulseur

Dépannage

Emplacement du fusible ou du relais	Intensité	Circuits protégés
48A	—	Relais de pompe d'alimentation en carburant, relais des injecteurs de carburant
48B	—	Relais des phares antibrouillards
51	—	Inutilisé
52	—	Inutilisé
53	—	Inutilisé
54	—	Inutilisé
55	—	Relais du ventilateur
56	—	Relais du démarreur

* Fusibles ordinaires ** Fusibles à haute intensité

REMPACEMENT D'UN PNEU CREVÉ

Si vous faites une crevaison pendant que vous conduisez :

- Ne freinez pas brusquement.
- Réduisez graduellement votre vitesse.
- Tenez fermement le volant.
- Déplacez-vous lentement vers un endroit sûr en bordure de la route.

NOTA : Le témoin du système de surveillance de la pression des pneus s'allume lorsque le pneu de secours est utilisé. Pour rétablir toutes les fonctions du système de surveillance de pression des pneus, les quatre roues du véhicule doivent être munies d'un capteur de pression.

Faites réparer un pneu à plat par un concessionnaire autorisé pour prévenir les dommages au capteur du système de surveillance de la pression des pneus. Consultez la section *Changement d'un pneu avec système de surveillance de pression des pneus* du chapitre *Pneus, jantes et chargement*. Remplacez la roue de secours par une roue normale dès que possible.



AVERTISSEMENT : Les agents de scellement pour les pneus peuvent endommager votre système de surveillance de pression des pneus et ne doivent pas être utilisés.

Dépannage

 **AVERTISSEMENT** : Consultez la section *Systeme de surveillance de pression des pneus du chapitre Pneus, jantes et chargement pour obtenir de plus amples renseignements. Le capteur de pression des pneus cessera de fonctionner s'il est endommagé.*

Renseignements concernant les roues de secours de taille différente

 **AVERTISSEMENT** : Le non-respect de ces règles peut accroître les risques de perte de maîtrise du véhicule et de blessures graves ou mortelles.

Si votre véhicule est équipé d'une roue de secours de taille différente de celle des autres roues, elle est destinée uniquement à un usage temporaire. Cela signifie qu'en cas d'utilisation, elle devra être remplacée dès que possible par une roue de même taille et de même type que celles fournies en première monte par Mazda. Lorsqu'une roue de secours de taille différente est endommagée, il est préférable de la remplacer plutôt que d'envisager sa réparation.

Une roue de secours de taille différente signifie que la marque, la taille ou l'apparence du pneu ou de la jante diffèrent de ceux fournis en première monte. Elle peut appartenir à l'une des trois catégories suivantes :

1. **Mini-roue de secours de type T** : Ce type de roue de secours est identifié par la lettre « T » indiquant la taille du pneu et peut également porter l'inscription moulée (sur le flanc du pneu) « Temporary Use Only » (usage temporaire seulement).
2. **Roue de secours de dimension normale mais différente avec étiquette** : Ce type de roue de secours porte l'étiquette suivante : « THIS TIRE AND WHEEL FOR TEMPORARY USE ONLY » (Pneu et jante pour usage temporaire seulement).

Lorsque vous roulez avec une roue de secours de taille différente, **il ne faut pas** :

- dépasser 80 km/h (50 mi/h);
- dépasser la charge maximale indiquée sur l'étiquette d'homologation de sécurité;
- tirer de remorque;
- monter des chaînes à neige sur l'essieu équipé de la roue de secours de taille différente;

Dépannage

- monter plus d'une roue de secours de ce type à la fois;
- utiliser les services d'un lave-auto;
- tenter de réparer le pneu de ce type de roue de secours.

L'utilisation d'une roue de secours de taille différente à l'un ou l'autre des emplacements de roue peut avoir un impact sur les points suivants :

- la tenue de route, la stabilité et les performances de freinage;
- le confort et le bruit;
- la garde au sol et le stationnement le long d'un trottoir;
- la conduite en hiver;
- la conduite par temps pluvieux.

3. **Roue de secours de dimension normale mais différente sans étiquette**

Lorsque vous roulez avec une roue de secours normale de taille différente, **il ne faut pas** :

- dépasser 113 km/h (70 mi/h);
- monter plus d'une roue de secours de ce type à la fois;
- utiliser les services d'un lave-auto;
- monter des chaînes à neige sur l'essieu équipé de la roue de secours de taille différente.

L'utilisation d'une roue de secours de taille différente peut dégrader :

- la tenue de route, la stabilité et les performances de freinage;
- le confort et le bruit;
- la garde au sol et le stationnement le long d'un trottoir;
- la conduite en hiver;
- la conduite par temps pluvieux;
- la conduite en mode 4 roues motrices (s'il y a lieu);
- le réglage de correction d'assiette (s'il y a lieu).

Lorsque vous roulez avec une roue de secours normale de taille différente, il faut aussi faire attention aux points suivants :

- la traction d'une remorque;
- la conduite d'un véhicule équipé d'une cabine de camping;
- la conduite d'un véhicule avec une charge sur le porte-bagages.

Conduisez prudemment lorsque vous roulez avec une roue de secours normale de taille différente et remédiez à la situation dès que possible.

Dépannage

Arrêt et immobilisation sécuritaire du véhicule

1. Stationnez le véhicule sur une surface plane, allumez les feux de détresse et engagez la boîte de vitesses en position de stationnement (P) (boîte de vitesses automatique) ou en première (1) (boîte de vitesses manuelle).
2. Serrez le frein de stationnement et arrêtez le moteur.

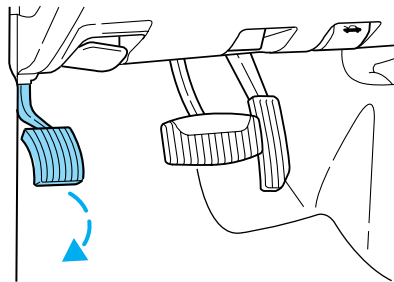

Emplacement de la roue de secours et des outils

NOTA : Le témoin du système de surveillance de la pression des pneus s'allume lorsque le pneu de secours est utilisé. Pour rétablir toutes les fonctions du système de surveillance de la pression des pneus, les quatre roues du véhicule doivent être munies d'un capteur de pression des pneus.

Faites réparer un pneu à plat chez un concessionnaire autorisé pour prévenir tout dommage aux capteurs du système. Consultez la section *Système de surveillance de la pression des pneus* du chapitre *Pneus, jantes et chargement*. Remplacez la roue de secours par une roue normale dès que possible.

La roue de secours et les outils de votre véhicule sont rangés aux endroits suivants :

Outil	Emplacement
Roue de secours	Sous le véhicule, devant le pare-chocs arrière
Cric, levier de manœuvre du cric, démonte-roue	Cabine simple : Derrière les sièges et sous le couvercle du cric et des outils. Cabine allongée à quatre portes : Derrière les sièges avant, entre les strapontins et sous le couvercle du cric et des outils. Le démonte-roue est maintenu en place par un écrou à oreilles.
Clé, antivol de roue de secours (selon l'équipement)	Dans la boîte à gants

Dépannage

Retrait de la roue de secours

1. Assemblez le levier de manœuvre du cric et le démonte-roue comme le montrent les illustrations.

Pour le montage du levier de manœuvre du cric, assemblez les éléments suivants :

- une rallonge à poignée et une rallonge classique. Pour assembler, faites coulisser les pièces l'une dans l'autre. Pour désassembler, appuyez sur le bouton et tirez sur les pièces pour les séparer;
- un démonte-roue. Appuyez sur le bouton et faites coulisser les pièces l'une dans l'autre.

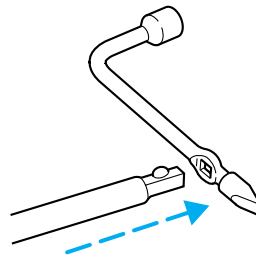
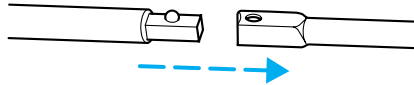

2. Le cas échéant, déverrouillez et enlevez l'antivol de roue de secours à partir du trou de visite arrière, situé juste au-dessus du pare-chocs arrière et au-dessous du hayon.

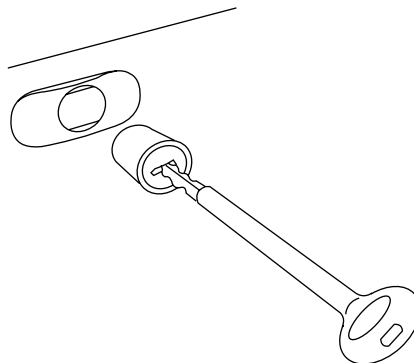

Dépannage

3. Insérez l'extrémité carrée du levier de manœuvre du cric dans le trou de visite arrière situé juste au-dessus du pare-chocs arrière, sous le hayon.

Le mouvement vers l'avant s'arrêtera et de la résistance au tournage se fera sentir une fois bien engagé.

4. Tournez le levier de manœuvre de la roue de secours dans le sens inverse des aiguilles d'une montre, jusqu'à ce que la roue touche le sol et que le câble soit détendu.
5. Enlevez la fixation de la roue de secours.

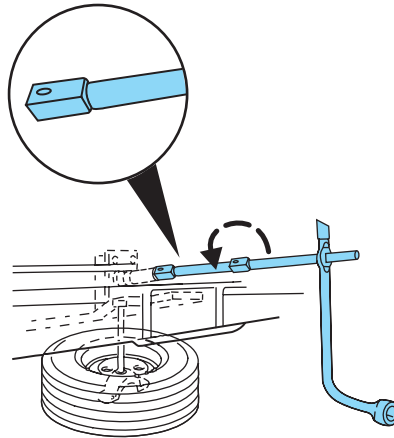

Méthode de remplacement d'une roue

AVERTISSEMENT : Lorsque l'une des roues avant est soulevée, le véhicule peut se déplacer, même si le levier sélecteur est placé en position de stationnement (P) (boîte automatique) ou en marche arrière (R) (boîte manuelle).

AVERTISSEMENT : Pour favoriser l'immobilisation du véhicule lorsque vous changez une roue, assurez-vous que le frein de stationnement est serré, puis calez (à l'avant et à l'arrière) la roue diagonalement opposée (de l'autre côté du véhicule) à celle changée.

AVERTISSEMENT : Le glissement du véhicule hors du cric peut entraîner des blessures graves.

AVERTISSEMENT : Ne tentez pas de remplacer un pneu du côté du véhicule à proximité de la circulation routière. Arrêtez le véhicule suffisamment loin de la route pour éviter d'être frappé par un autre véhicule pendant l'utilisation du cric ou le remplacement de la roue.

Dépannage

1. Bloquez la roue diagonalement opposée à la roue qui doit être remplacée.

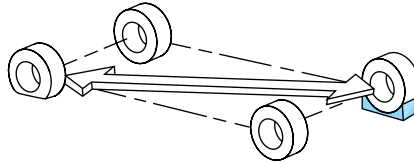

2. Insérez l'extrémité conique du démonte-roue derrière les enjoliveurs pour les enlever.
3. Desserrez les écrous de roue d'un demi-tour dans le sens contraire des aiguilles d'une montre, mais ne les enlevez pas avant d'avoir soulevé la roue du sol.

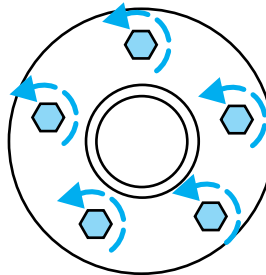

4. Placez le cric comme sur l'illustration et tournez la poignée du levier de manœuvre du cric dans le sens des aiguilles d'une montre, jusqu'à ce que la roue soit à environ 25 mm (1 po) du sol.

AVERTISSEMENT : Pour réduire les risques de blessures, ne placez aucune partie de votre corps sous le véhicule. Ne mettez pas le moteur en marche lorsque le véhicule est supporté par le cric. Le cric n'est destiné qu'au remplacement d'un pneu.

AVERTISSEMENT : Ne laissez personne dans le véhicule lorsque vous utilisez le cric; dirigez-les dans un endroit sûr à l'écart de la circulation.

- Avant

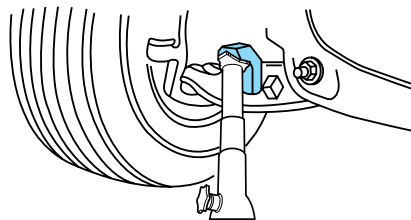

Dépannage

- Arrière

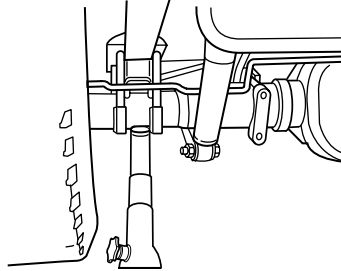

N'utilisez jamais le différentiel comme point de levage. Le véhicule pourrait basculer ou tomber et vous infliger des blessures.

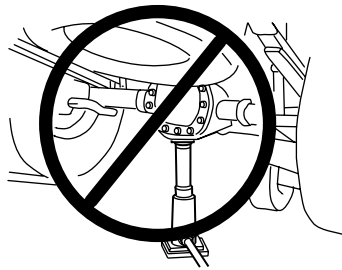

5. Retirez les écrous de roue à l'aide du démonte-roue.
6. Remplacez le pneu à plat par la roue de secours, en vous assurant que le corps de la valve est orienté vers l'extérieur. Remettez en place les écrous de roue et vissez-les jusqu'à ce que la roue soit bien appuyée contre le moyeu. Ne serrez pas complètement les écrous de roue tant que vous n'avez pas abaissé le véhicule.
7. Abaissez le véhicule en tournant le levier de manœuvre du cric dans le sens contraire des aiguilles d'une montre.
8. Retirez le cric et achevez de serrer les écrous de roue dans l'ordre indiqué sur l'illustration. Consultez la section *Caractéristiques de couple de serrage des écrous de roue* plus loin dans ce chapitre pour connaître le couple approprié.
9. Rangez la roue enlevée. Consultez la section *Rangement de la roue de secours*.
10. Rangez le cric et le démonte-roue. Assurez-vous de bien fixer le cric pour qu'il ne fasse pas de bruit pendant la conduite.

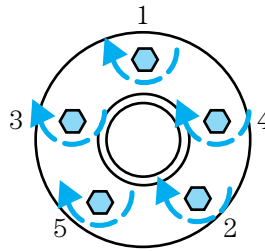

Dépannage

11. Retirez les blocs qui retiennent les roues.

Rangement du pneu crevé ou de la roue de secours

NOTA : Le câblage pourrait être endommagé et vous pourriez perdre la roue de secours si vous ne respectez pas les directives de rangement de la roue de secours.

1. Placez la roue sur le sol avec le corps de valve vers le haut.
2. Faites glisser la roue partiellement sous le véhicule et installez le câble et la fixation au centre de la roue.
3. Tournez le levier de manœuvre du cric dans le sens des aiguilles d'une montre jusqu'à ce que la roue s'élève à sa position d'origine sous le véhicule. L'effort requis pour tourner le levier de manœuvre du cric augmente de manière significative lorsque le pneu entre en contact avec le châssis. Le support de rangement de la roue de secours cliquette lorsque la roue de secours atteint sa position de rangement. Le mécanisme est doté d'une fonction à cran qui rend un serrage excessif impossible. Si le support de la roue de secours se desserre sans exercer un effort important, confiez le véhicule à votre concessionnaire autorisé dès que possible.
4. Assurez-vous que la roue de secours repose bien à plat contre le châssis. Appuyez sur le pneu pour vous assurer qu'il est bien en place sous le véhicule. Desserrez et resserrez-la, au besoin. Une défaillance du câble du treuil et la perte de la roue de secours peuvent survenir si celle-ci n'est pas correctement rangée.
5. Vérifiez de nouveau le serrage au moment du contrôle de la pression de gonflage de la roue de secours (tous les six mois, conformément à la *section Entretien périodique*), ou chaque fois que la roue de secours est déplacée lors de la réparation d'autres composants.
6. Installez l'antivol de roue de secours (selon l'équipement) dans le trou de visite, au-dessus du pare-chocs arrière, à l'aide de la clé d'antivol de roue de secours (selon l'équipement) et du levier de manœuvre du cric.

Dépannage

CARACTÉRISTIQUES DE COUPLE DE SERRAGE DES ÉCROUS DE ROUE

Resserrez les écrous de roue au couple précisé dans les 160 km (100 milles) après toute perturbation de la roue (permutation, crevaison, démontage, etc.).

Dimensions de la douille et des boulons des écrous de roue	Couple de serrage de l'écrou de roue*	
	lb-pi	N.m
Dimensions de la douille hexagonale des écrous de roue : $\frac{3}{4}$ po (19 mm) Dimensions des boulons : $\frac{1}{2}$ x 20	100	135
* Ces couples de serrage sont pour des boulons et des écrous dont les filets sont propres et sans rouille. Utilisez seulement des éléments de fixation de rechange recommandés par Mazda.		

⚠ AVERTISSEMENT : Pendant l'installation d'une roue, enlevez toujours la corrosion, la saleté ou les corps étrangers logés sur les surfaces de montage de la roue ou sur les surfaces du moyeu, du tambour de frein ou du disque de frein qui entrent en contact avec la roue. Assurez-vous qu'aucune pièce de fixation du disque au moyeu ne perturbe les surfaces de montage de la roue. L'installation de roues dont le contact métal à métal sur les surfaces de montage est déficient peut entraîner un desserrage des écrous de roue suivi de la perte d'une roue alors que le véhicule est en mouvement, ce qui provoquerait la perte de la maîtrise du véhicule.

NOTA : Vérifiez l'état du trou pilote de la jante avant de monter la roue. Si vous remarquez des traces de corrosion autour du trou pilote, utilisez un chiffon propre pour éliminer au mieux la corrosion et appliquez de la graisse. Avec le doigt, appliquez une petite quantité de graisse, soit environ 1 cm carré, uniquement autour de la surface du trou pilote (1). N'appliquez PAS de graisse sur les trous des goujons d'écrou de roue ou sur les surfaces entre la jante et les éléments de frein.

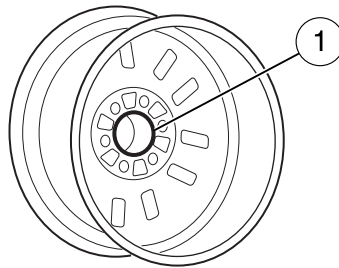

Dépannage

SURCHAUFFE

Si l'indicateur de température du liquide de refroidissement indique une surchauffe et que vous remarquez une perte de puissance ou entendez un bruit prononcé de cognement ou de cliquetis, le moteur est probablement trop chaud.

Dans un tel cas :

1. Dirigez-vous avec prudence vers l'accotement et immobilisez votre véhicule dans un endroit sécuritaire.
2. Placez la boîte de vitesses automatique en position de stationnement (P) ou placez la boîte de vitesses manuelle au point mort (N), puis serrez le frein de stationnement.
3. Éteignez le climatiseur.



AVERTISSEMENT : La vapeur se dégageant d'un moteur qui surchauffe est dangereuse et pourrait vous causer de graves brûlures. N'ouvrez le capot que lorsque la vapeur a cessé de s'échapper du moteur.

4. Vérifiez si du liquide de refroidissement ou de la vapeur s'échappe du capot ou du compartiment moteur.
- **Si de la vapeur s'échappe du compartiment moteur :** ne vous approchez pas de l'avant du véhicule. Coupez le moteur, puis établissez le contact sans mettre le moteur en marche. Les motoventilateurs de refroidissement du radiateur se mettent en marche pour refroidir le moteur.
 - **Si aucune trace de liquide de refroidissement ou de vapeur ne s'échappe :** ouvrez le capot et faites tourner le moteur au ralenti jusqu'à ce qu'il se refroidisse. Si la température ne baisse pas, coupez le moteur et laissez-le se refroidir.
5. Vérifiez le niveau de liquide de refroidissement. Si le niveau est bas, vérifiez s'il y a des fuites au niveau des durites et des raccords du radiateur, des durites et des raccords du chauffage, du radiateur et de la pompe à eau.

Si vous notez une fuite ou tout autre dommage, ou si du liquide de refroidissement fuit toujours, coupez le moteur et communiquez avec un concessionnaire autorisé.

Dépannage



AVERTISSEMENT : Lorsque le moteur et le radiateur sont chauds, du liquide de refroidissement bouillant et de la vapeur peuvent jaillir sous pression du vase d'expansion et causer de graves blessures. Ne retirez pas le bouchon du circuit de refroidissement si le moteur et le radiateur sont chauds.

Consultez la section *Ajout de liquide de refroidissement* du chapitre *Entretien et caractéristiques*. Si aucun problème n'est découvert, si le moteur s'est refroidi et si aucune fuite n'est décelée, versez avec soin du liquide de refroidissement dans le réservoir, au besoin.

NOTA : Si le moteur continue de surchauffer ou surchauffe fréquemment, faites vérifier le circuit de refroidissement. Le moteur pourrait subir des dommages importants si le problème n'est pas réparé.

DÉMARRAGE-SECOURS



AVERTISSEMENT : Les gaz dégagés par la batterie peuvent exploser s'ils sont exposés à une flamme, à des étincelles ou à une cigarette allumée. Une explosion causerait de graves blessures ou des dommages au véhicule.



AVERTISSEMENT : Les batteries contiennent de l'acide sulfurique susceptible de brûler la peau, les yeux et les vêtements s'il y a contact.

Ne poussez pas votre véhicule à boîte de vitesses automatique pour le faire démarrer. Les boîtes de vitesses automatiques ne sont pas conçues pour ce type de démarrage. Toute tentative de pousser votre véhicule à boîte de vitesses automatique pour le faire démarrer peut causer des dommages à la boîte de vitesses.

Préparation du véhicule

Lorsque la batterie est débranchée ou remplacée, la boîte de vitesses automatique doit acquérir de nouveau sa stratégie de passage des vitesses. Il se peut donc que les changements de rapport de la boîte de vitesses soient plus souples ou moins souples qu'auparavant. Cette situation est normale et ne nuit ni au fonctionnement ni à la longévité de la boîte de vitesses. Avec le temps, la stratégie d'apprentissage adaptative réactualisera entièrement le fonctionnement de la boîte de vitesses.

Dépannage

1. **N'utilisez qu'une alimentation de 12 volts pour faire démarrer le moteur.**
2. Ne débranchez pas la batterie déchargée de votre véhicule. Vous pourriez endommager le circuit électrique du véhicule.
3. Placez le véhicule de secours près du capot du véhicule en panne, en veillant à ce que les deux véhicules **ne se touchent pas**. Serrez le frein de stationnement des deux véhicules et tenez-vous à l'écart du motoventilateur de refroidissement et de toute pièce mobile du moteur.
4. Vérifiez toutes les bornes des batteries et éliminez-en la corrosion avant de brancher les câbles volants. Veillez à ce que les rampes de bouchons des batteries soient toutes au niveau et bien serrées.
5. Mettez le ventilateur de chauffage des deux véhicules en fonction pour assurer une protection contre les surtensions. Éteignez tous les autres accessoires.

Branchement des câbles volants

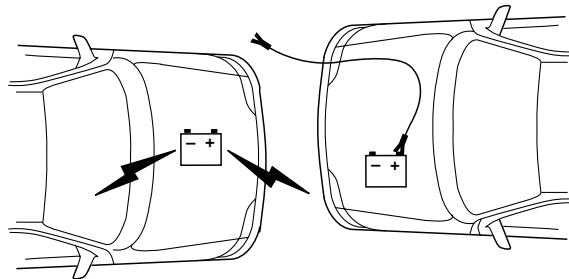

1. Branchez le câble volant positif (+) à la borne positive (+) de la batterie déchargée.

NOTA : Dans les illustrations, les *éclaircs* désignent la batterie d'appoint.

Dépannage

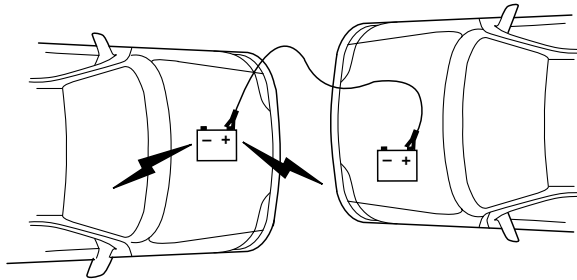

2. Branchez l'autre extrémité du câble positif (+) à la borne positive (+) de la batterie d'appoint.

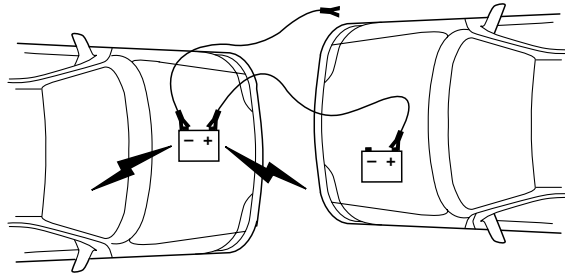

3. Branchez le câble négatif (-) à la borne négative (-) de la batterie d'appoint.

Dépannage

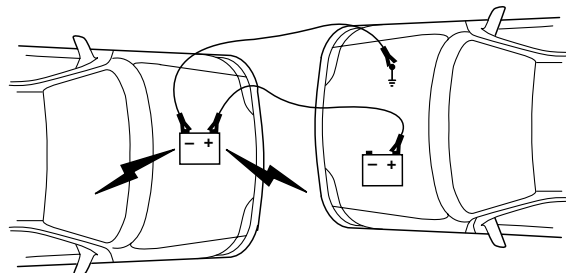

4. Branchez l'autre extrémité du câble négatif (-) à une surface métallique exposée du moteur du véhicule en panne, à l'écart de la batterie et du circuit d'alimentation en carburant. **N'utilisez pas** les canalisations de carburant, le couvercle de soupapes ou le collecteur d'admission du moteur comme points de *mise à la masse*.

⚠ AVERTISSEMENT : Ne branchez pas l'extrémité du deuxième câble à la borne négative (-) de la batterie déchargée. Ce branchement risque de causer des étincelles qui entraîneraient une explosion des gaz qui se dégagent normalement d'une batterie.

5. Assurez-vous que les câbles volants sont éloignés des pales du ventilateur, des courroies, de toute pièce mobile des deux moteurs et de tout élément du circuit d'alimentation.

Démarrage-secours

1. Faites démarrer le moteur du véhicule de secours et faites-le tourner à régime modéré.
2. Faites démarrer le moteur du véhicule en panne.
3. Une fois le moteur du véhicule en panne en marche, faites tourner les deux moteurs pendant environ trois minutes avant de retirer les câbles volants.

Débranchement des câbles volants

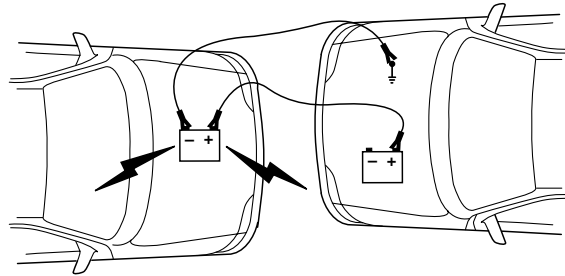

Débranchez les câbles volants dans l'ordre inverse de leur branchement.

1. Débranchez d'abord le câble volant de la surface métallique à la masse.

NOTA : Dans les illustrations, les *éclaircs* désignent la batterie d'appoint.

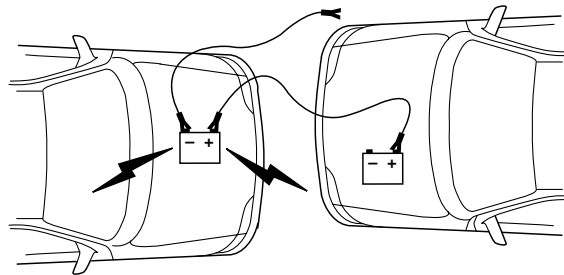

2. Débranchez le câble volant de la borne négative (-) de la batterie d'appoint.

Dépannage

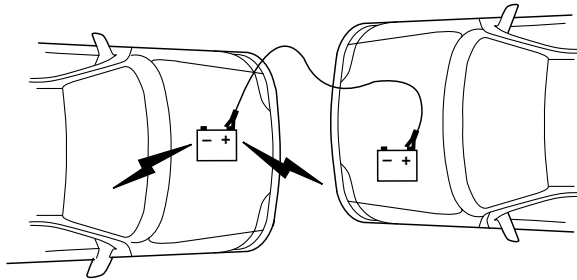

3. Débranchez le câble volant de la borne positive (+) de la batterie d'appoint.

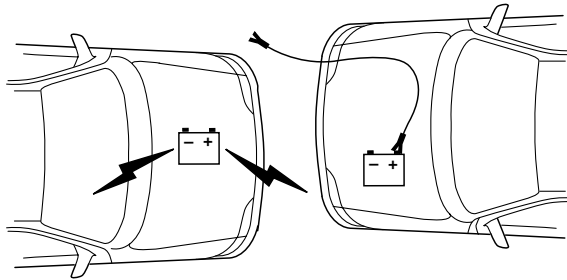

4. Débranchez le câble volant de la borne positive (+) de la batterie qui était déchargée.

Une fois le moteur en marche et les câbles volants retirés, laissez le moteur tourner au ralenti pendant quelques minutes pour lui permettre de *réapprendre* ses paramètres de fonctionnement au ralenti.

REMORQUAGE DE VOTRE VÉHICULE

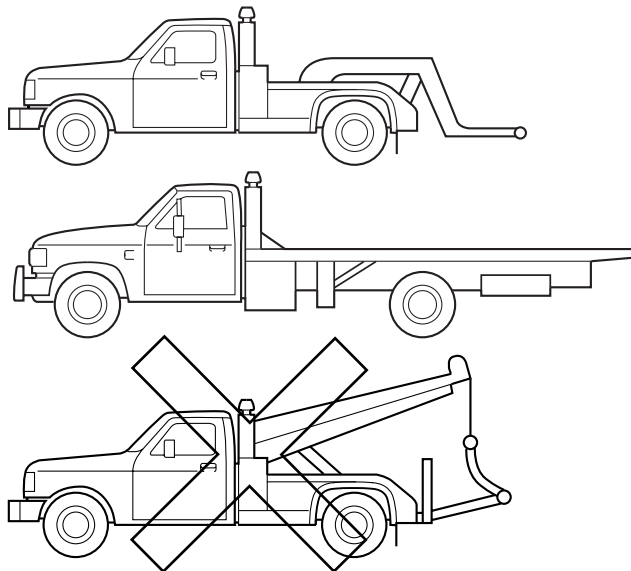

Si vous devez faire remorquer votre véhicule, faites appel à un service professionnel de remorquage ou appelez le Programme d'assistance dépannage si vous y êtes abonné.

Nous vous recommandons de faire remorquer votre véhicule avec un lève-roues ou de le faire transporter sur la plateforme d'une dépanneuse. Ne faites pas remorquer votre véhicule au moyen d'une sangle de levage. La procédure de remorquage au moyen d'une sangle de levage n'est pas approuvée par Mazda.

Dans le cas des véhicules 4x2, il est possible de remorquer le véhicule avec les roues avant au sol et les roues arrière soulevées du sol.

Il est recommandé de faire remorquer les **véhicules à 4 roues motrices** avec les quatre roues soulevées du sol, à l'aide d'un chariot porte-roues ou sur le plateau d'une dépanneuse.

Si le véhicule est remorqué par d'autres moyens ou d'une manière incorrecte, des dommages peuvent s'ensuivre.

Dépannage

Remorquage d'urgence

Dans le cas où votre véhicule en panne doit être remorqué par un autre véhicule (lorsqu'un lève-roues, une dépanneuse ou un véhicule à plateau ne sont pas disponibles), votre véhicule (peu importe la configuration de ses organes de transmission) peut être remorqué sur les quatre roues dans les conditions suivantes :

- L'avant du véhicule fait face au véhicule de remorquage.
- Mettez la boîte de vitesses en position N (point mort). Consultez la section *Interverrouillage du levier sélecteur* du chapitre *Conduite* pour obtenir des directives si vous ne pouvez pas déplacer le levier sélecteur à la position N (point mort).
- La vitesse maximale ne doit pas dépasser 56 km/h (35 mi/h).
- Ne faites pas remorquer votre véhicule sur une distance supérieure à 80 km (50 mi).

Assistance à la clientèle

ASSISTANCE À LA CLIENTÈLE (CONTINENT AMÉRICAIN ET HAWAII)

Notre objectif est de vous satisfaire totalement et en tout temps. Nous sommes là pour vous servir. Tous les concessionnaires Mazda autorisés ont les connaissances et l'outillage nécessaires pour garder votre véhicule Mazda en parfait état.

Pour toute question ou recommandation au sujet de l'entretien de votre véhicule Mazda ou du service offert par votre concessionnaire Mazda autorisé, nous vous conseillons de procéder comme suit :

ÉTAPE 1 : Communiquez avec votre concessionnaire Mazda autorisé.

Abordez la question avec un concessionnaire Mazda autorisé. C'est le moyen le plus sûr et le plus rapide pour résoudre le problème. Si votre problème n'a pas été résolu par le DIRECTEUR DES RELATIONS AVEC LA CLIENTÈLE, le DIRECTEUR DES VENTES, le DIRECTEUR DU SERVICE TECHNIQUE ou le DIRECTEUR DU SERVICE DES PIÈCES, communiquez avec le DIRECTEUR GÉNÉRAL ou le PROPRIÉTAIRE de l'établissement concessionnaire autorisé.

ÉTAPE 2 : Communiquez avec Mazda North American Operations.

Si vous estimez avoir besoin d'assistance supplémentaire après avoir communiqué avec la direction de votre concessionnaire autorisé, communiquez avec Mazda North American Operations :

Visitez le site : www.mazdaUSA.com.

Vous y trouverez les réponses à de nombreuses questions, notamment comment trouver un concessionnaire Mazda autorisé aux États-Unis et comment communiquer avec lui.

Par courriel à l'adresse : www.mazdaUSA.com (cliquez sur CONTACT US (pour nous joindre) au bas de la page d'accueil).

Par téléphone au numéro : 1 800 222-5500

Par courrier à l'adresse :

Attn : Customer Assistance
Mazda North American Operations
7755 Irvine Center Drive
Irvine, CA 92618-2922
P.O. Box 19734
Irvine, CA 92623-9734

Assistance à la clientèle

Quelle que soit la méthode utilisée pour communiquer avec nous, aidez-nous à vous servir plus efficacement en nous fournissant les informations suivantes :

1. Vos nom, adresse et numéro de téléphone.
2. L'année et le modèle de votre véhicule.
3. Le numéro d'identification du véhicule (le numéro à 17 chiffres qui figure sur votre carte d'immatriculation ou sur une plaquette dans le coin supérieur gauche de la planche de bord).
4. La date d'achat et le kilométrage au compteur.
5. La raison sociale et l'adresse de votre concessionnaire autorisé.
6. Vos questions.

Si vous résidez à l'extérieur des États-Unis, veuillez communiquer avec le distributeur Mazda le plus proche.

ÉTAPE 3 : Communiquez avec le Better Business Bureau (BBB).

Mazda North American Operations conçoit qu'il n'est pas toujours possible de parvenir à une entente mutuelle en cas de controverse. En dernier recours, afin que votre cas soit traité de façon équitable, Mazda North American Operations participe au programme d'arbitrage pour les véhicules automobiles administré par le Better Business Bureau (BBB). Ce programme n'encoure aucun frais.

Le BBB AUTO LINE peut vous aider à régler un différend en matière de garantie qui vous oppose à un constructeur automobile afin de parvenir à une entente acceptable pour les deux parties. Si la BBB ne peut concrétiser une entente à l'amiable entre vous et le constructeur automobile, elle peut par contre proposer une audience sans complications de procédure devant un arbitre de griefs.

Vous devez faire appel à la BBB AUTO LINE avant de faire valoir vos droits ou de recourir au « Magnuson-Moss Warranty Act », 15 U.S.C. § 2301 et seq. Dans les limites permises des lois applicables du « Lemon Law », vous devez également faire appel à la BBB AUTO LINE avant de faire valoir vos droits ou de recourir au « Lemon Law ». Si vous choisissez un recours non proposé par le « Magnuson-Moss Warranty Act » ou les lois applicables du « Lemon Law », vous n'êtes pas tenu de faire appel en premier à la BBB AUTO LINE.

Cette procédure peut prendre jusqu'à 40 jours. Sauf sur acceptation, la décision arbitraire n'est pas irrévocable, ni pour vous ni pour Mazda. Pour obtenir de plus amples renseignements concernant la BBB AUTO LINE, y compris les conditions d'admissibilité, veuillez composer le 1 800 955-5100, ou visitez le site Web www.lemonlaw.bbb.org.

Assistance à la clientèle

Chez Mazda, la satisfaction de nos clients passe avant tout! Nous souhaitons satisfaire pleinement tous nos clients sans intermédiaire. Mais lorsqu'une décision prise par Mazda ne vous convient pas, nous proposons une solution rapide, équitable et sans frais, telle que la BBB AUTO LINE, afin d'assurer que Mazda respecte tous ses engagements envers vous.

ASSISTANCE À LA CLIENTÈLE (CANADA)

Notre objectif est de vous satisfaire totalement et en tout temps. Nous sommes là pour vous servir. Tous les concessionnaires Mazda autorisés ont les connaissances et l'outillage nécessaires pour garder votre véhicule Mazda en parfait état.

D'après notre expérience, votre concessionnaire autorisé est le plus apte à régler efficacement les questions, problèmes ou plaintes au sujet du fonctionnement de votre véhicule Mazda ou de toute autre transaction de service en général. Si les procédures normales du concessionnaire autorisé ne suffisent pas à vous donner satisfaction, nous vous recommandons de suivre les étapes ci-dessous :

ÉTAPE 1 : Communiquez avec votre concessionnaire Mazda autorisé.

Expliquez votre problème à un membre de la direction du concessionnaire autorisé. Si le problème a déjà été soumis au directeur du service technique, communiquez avec le propriétaire ou le directeur général du concessionnaire autorisé.

ÉTAPE 2 : Téléphonnez au bureau régional Mazda.

Si vous avez encore besoin d'aide, demandez au directeur du service technique du concessionnaire autorisé de vous mettre en communication avec le représentant du service local de Mazda, ou communiquez avec le bureau régional de Mazda Canada Inc. pour de tels arrangements.

ÉTAPE 3 : Communiquez avec le Service des relations avec la clientèle de Mazda.

Si vous n'êtes pas entièrement satisfait, communiquez avec le Service des relations avec la clientèle, Mazda Canada Inc., 55 Vogell Road, Richmond Hill (Ontario) L4B 3K5 TÉL. : 1 800 263-4680.

Donnez-leur les renseignements suivants :

1. Vos nom, adresse et numéro de téléphone.
2. L'année et le modèle de votre véhicule.

Assistance à la clientèle

3. Le numéro d'identification du véhicule (NIV). Consultez la section *Numéro d'identification du véhicule* du chapitre *Entretien et caractéristiques* du présent guide pour connaître l'emplacement du numéro d'identification du véhicule.
4. La date d'achat.
5. Le kilométrage au compteur.
6. La raison sociale et l'adresse de votre concessionnaire autorisé.
7. La nature de votre problème et la cause de votre insatisfaction.

Le Service des relations avec la clientèle, en collaboration avec le représentant local de Mazda pour le service, examinera le cas pour déterminer si toutes les mesures possibles ont été prises pour vous donner satisfaction.

Vous devez néanmoins reconnaître que pour résoudre des problèmes au niveau du service, il faut recourir dans la plupart des cas aux installations, au personnel et à l'outillage de votre concessionnaire Mazda autorisé. Nous vous prions donc de suivre, dans l'ordre indiqué, les trois étapes mentionnées ci-dessus de manière à obtenir les meilleurs résultats possibles.

Programme de médiation/arbitrage

Dans certains cas le problème du client ne peut pas être résolu par le Processus de révision « satisfaction-client » de Mazda. Si, après avoir suivi toutes les étapes mentionnées ci-dessus, votre problème n'est toujours pas résolu, vous avez un autre recours.

Mazda Canada Inc. participe à un programme d'arbitrage géré par le Programme d'arbitrage pour les véhicules automobiles du Canada (PAVAC). Le PAVAC vous indiquera comment votre problème pourra être examiné et résolu par un tiers indépendant qui rendra un arbitrage exécutoire.

Mazda Canada Inc. et ses concessionnaires autorisés visent votre entière satisfaction. La participation de Mazda au PAVAC constitue une contribution importante à l'atteinte de ce but. Il n'y a aucun frais liés à l'utilisation du PAVAC. Les résultats du PAVAC sont rapides, équitables et définitifs et la décision, de par sa nature irrévocable, vous liera ainsi que Mazda Canada Inc.

Assistance à la clientèle

Programme d'arbitrage pour les véhicules automobiles du Canada (PAVAC)

Dans le cas des véhicules livrés aux concessionnaires canadiens autorisés. En cas de différend impossible à résoudre entre le propriétaire, Mazda ou un de ses concessionnaires autorisés (les parties concernées ne sont pas d'accord), le propriétaire peut utiliser les services offerts par le Programme d'arbitrage pour les véhicules automobiles du Canada (PAVAC).

Le PAVAC utilise les services d'administrateurs provinciaux afin d'aider les clients à fixer la date et à se préparer à leurs auditions. Cependant, avant de pouvoir procéder avec PAVAC vous devez suivre le Processus de révision « satisfaction-client » de Mazda indiqué ci-dessus.

Le PAVAC est présent et actif dans toutes les provinces et territoires. Les clients qui désirent obtenir plus de renseignements sur ce programme peuvent se procurer un livret d'information auprès de leur concessionnaire autorisé, de l'administrateur provincial au 1 800 207-0685 ou en communiquant avec le Programme d'arbitrage pour les véhicules automobiles du Canada au 235, Yorkland Boulevard, Bureau 407 North York (Ontario) M2J 4Y8 ou sur le site <http://camvap.ca>.

Assistance à la clientèle

Bureaux régionaux

Bureaux régionaux	Régions desservies
Mazda Canada Inc. Région de l'Ouest 8171 Ackroyd Road Bureau 2000 Richmond (Colombie-Britannique) V6X 3K1 (604) 303-5670	Alberta, Colombie-Britannique, Manitoba, Saskatchewan, Yukon
Mazda Canada Inc. Région du Centre 55 Vogell Road Richmond Hill (Ontario). L4B 3K5 1 800 263-4680	Ontario
Mazda Canada Inc. Région du Québec et de l'Atlantique 6111, route Transcanadienne Pointe-Claire (Québec) H9R 5A5 (514) 694-6390	Québec, Nouveau-Brunswick, Nouvelle-Écosse, Île-du-Prince-Édouard, Terre-Neuve

ASSISTANCE À LA CLIENTÈLE (PORTO RICO ET ÎLES VIERGES)

Notre objectif est de vous satisfaire totalement et en tout temps. C'est pourquoi tous les concessionnaires Mazda autorisés ont les connaissances et l'outillage nécessaires pour garder votre véhicule Mazda en parfait état.

Pour toute question ou recommandation au sujet de l'entretien de votre véhicule Mazda ou du service offert par votre concessionnaire Mazda autorisé, nous vous conseillons de procéder comme suit :

Assistance à la clientèle

ÉTAPE 1

Abordez la question avec un concessionnaire Mazda autorisé. C'est le moyen le plus sûr et le plus rapide pour résoudre le problème. Si votre problème n'a pas été résolu par le DIRECTEUR DES RELATIONS AVEC LA CLIENTÈLE, le DIRECTEUR DES VENTES, le DIRECTEUR DU SERVICE TECHNIQUE ou le DIRECTEUR DU SERVICE DES PIÈCES, communiquez avec le DIRECTEUR GÉNÉRAL ou le PROPRIÉTAIRE de l'établissement concessionnaire autorisé.

ÉTAPE 2

Si, après l'étape 1, vous estimez avoir besoin d'assistance supplémentaire, communiquez avec votre représentant régional Mazda (indiqué sur la page suivante).

Pour nous permettre de vous aider efficacement, veuillez nous fournir les informations suivantes :

1. Vos nom, adresse et numéro de téléphone.
2. L'année et le modèle de votre véhicule.
3. Le numéro d'identification du véhicule (le numéro à 17 chiffres qui figure sur votre carte d'immatriculation ou sur une plaquette dans le coin supérieur gauche de la planche de bord).
4. La date d'achat et le kilométrage au compteur.
5. La raison sociale et l'adresse de votre concessionnaire autorisé.
6. Vos questions.

Si vous désirez communiquer par écrit, faites parvenir la lettre à l'attention de : Customer Assistance

Plaza Motors Corp.

Mazda de Puerto Rico
P.O. Box 362722
San Juan PUERTO RICO
00936-2722
Tél. : (787) 788-9300

Nous pourrions ainsi être sûrs de vous répondre aussi efficacement que possible. Ceci est notre but.

Si vous résidez à l'extérieur des États-Unis, veuillez communiquer avec le distributeur Mazda le plus proche.

Assistance à la clientèle

EN CALIFORNIE (ÉTATS-UNIS SEULEMENT)

La section 1793.2(d) du Code civil de Californie exige que, lorsqu'un fabricant ou son représentant n'est pas en mesure de réparer un véhicule en se conformant à la garantie applicable au véhicule après un nombre raisonnable de tentatives, le fabricant doit remplacer le véhicule par un autre sensiblement identique ou racheter le véhicule et rembourser l'acheteur pour un montant égal au prix actuel payé ou payable par le client (moins une déduction raisonnable pour l'utilisation du véhicule par le client). Le client est en droit de choisir le remboursement ou le remplacement du véhicule.

La section 1793.22(b) du Code civil de Californie présume que le fabricant a tenté à plusieurs reprises de se conformer aux garanties applicables au véhicule si, dans les premiers 18 mois suivant l'achat d'un nouveau véhicule ou dans les premiers 29 000 km (18 000 mi), selon la première échéance :

1. Deux tentatives ou plus de réparations d'une même non-conformité pouvant causer la mort ou des blessures graves ont été effectuées OU
2. Quatre tentatives ou plus de réparations d'une même non-conformité (une défectuosité ou une condition nuisant considérablement à l'utilisation, à la valeur ou à la sécurité du véhicule) ont été effectuées OU
3. Le véhicule ne peut être utilisé pendant une période de plus de 30 jours civils (pas nécessairement consécutifs) à cause de la réparation de non-conformités.

Dans les situations 1 et 2 mentionnées ci-dessus, le client doit également aviser le fabricant du besoin de réparation de la non-conformité à l'adresse suivante :

Mazda North American Operations
7755, Irvine Center Drive
Irvine, CA 92618-2922

Assistance à la clientèle

IMPORTATEURS/DISTRIBUTEURS MAZDA

ÉTATS-UNIS (Importateur/Distributeur)

Mazda North American Operations

7755 Irvine Center Drive
Irvine, CA 92618-2922
P.O. Box 19734
Irvine, CA 92623-9734
Tél. : 1 800 222-5500 (aux États-Unis)
(949) 727-1990 (à l'extérieur des États-Unis)

(Distributeurs régionaux)

CANADA

Mazda Canada, Inc.

55 Vogell Road
Richmond Hill (Ontario) L4B 3K5
TÉL. : 1 800 263-4680 (au Canada)
(416) 609-9909 (à l'extérieur du Canada)

PORTO RICO ET ÎLES VIERGES

Plaza Motors Corp. (Mazda de Puerto Rico)

P.O. Box 362722 San Juan PUERTO RICO 00936-2722
Tél. : (787) 788-9300

GUAM

(d.b.a. Triple J. Enterprises, Inc.)

P.O. Box 6066 Tamuning GUAM
Tél. : (671) 646-9216

SAIPAN

Pacific International Marianas, Inc.

(d.b.a. Midway Motors)

P.O. Box 887 Saipan, MP 96950
Tél : (670) 234-7524

Triple J Saipan, Inc.

(d.b.a. Triple J Motors)

Beach Road
Chalan LauLau
Saipan, MP 96950
Tél : (670) 235-4868

Assistance à la clientèle

SAMOA AMÉRICAINES

Polynesia Motors, Inc.

P.O. Box 1120, Pago Pago AMERICAN SAMOA 96799

Tél. : (684) 699-1854

GARANTIES DE VOTRE VÉHICULE MAZDA

- Garantie limitée de véhicule neuf
- Garantie limitée sur les dispositifs de retenue
- Garantie limitée contre la perforation
- Garantie fédérale sur les dispositifs antipollution
 - Garantie contre les défauts des dispositifs antipollution
 - Garantie sur le rendement des dispositifs antipollution
- Garantie californienne sur les dispositifs antipollution (le cas échéant)
- Garantie limitée sur les pièces de rechange et les accessoires
- Garantie des pneus

NOTA : Des renseignements détaillés sur les garanties sont inclus dans votre porte-documents Mazda.

À l'extérieur des États-Unis

Les lois gouvernementales des États-Unis exigent que les automobiles soient conformes aux lois sur les dispositifs antipollution ainsi qu'aux normes de sécurité. C'est pourquoi les véhicules conçus pour une utilisation aux États-Unis peuvent différer des véhicules vendus dans d'autres pays.

Il peut donc s'avérer difficile, voire impossible pour vous de recevoir un service satisfaisant dans d'autres pays. Nous vous conseillons donc fortement de NE PAS sortir des États-Unis avec votre véhicule Mazda. Toutefois, si vous devez vous établir au Canada de façon permanente, les véhicules Mazda construits pour une utilisation aux États-Unis peuvent être admissibles à une exportation vers le Canada une fois que les modifications visant le respect des Normes de sécurité des véhicules automobiles du Canada sont apportées.

Note spéciale : L'élément stipulé ci-dessus concerne plus spécifiquement les situations d'importation/d'exportation permanentes et ne s'applique pas aux vacanciers.

Vous pouvez rencontrer les problèmes suivants si vous sortez des États-Unis avec votre véhicule :

- impossibilité d'obtenir le carburant recommandé. Une essence au plomb ou avec un indice d'octane trop bas nuira au rendement du moteur et endommagera le moteur et les dispositifs antipollution;

Assistance à la clientèle

- impossibilité de trouver des ateliers de réparation, de l'outillage, de l'équipement de contrôle et des pièces de rechange appropriés.

Veillez consulter le guide de garantie du constructeur pour obtenir plus d'information.

À l'extérieur du Canada

Les lois gouvernementales du Canada exigent que les automobiles soient conformes aux lois sur les dispositifs antipollution ainsi qu'aux normes de sécurité. C'est pourquoi les véhicules conçus pour une utilisation au Canada peuvent différer des véhicules vendus dans d'autres pays.

Il peut donc s'avérer difficile, voire impossible pour vous de recevoir un service satisfaisant dans d'autres pays. Nous vous conseillons donc fortement de NE PAS sortir du Canada avec votre véhicule Mazda.

Toutefois, si vous devez vous établir aux États-Unis de façon permanente, les véhicules Mazda construits pour une utilisation au Canada peuvent être admissibles à une exportation vers les États-Unis une fois que les modifications visant le respect des normes du United States Federal Motor Vehicle Safety (sécurité des véhicules automobiles des États-Unis) auront été apportées.

Note spéciale : L'élément stipulé ci-dessus concerne plus spécifiquement les situations d'importation/d'exportation permanentes et ne s'applique pas aux vacanciers.

Vous pouvez rencontrer les problèmes suivants si vous sortez du Canada avec votre véhicule :

- impossibilité d'obtenir le carburant recommandé. Une essence au plomb ou avec un indice d'octane trop bas nuira au rendement du moteur et endommagera le moteur et les dispositifs antipollution;
- impossibilité de trouver des ateliers de réparation, de l'outillage, de l'équipement de contrôle et des pièces de rechange appropriés.

Veillez consulter le guide de garantie du constructeur pour obtenir plus d'information.

ACCESSOIRES ET PIÈCES DE DEUXIÈME MONTE NON D'ORIGINE

Des accessoires et pièces non d'origine pour véhicules Mazda se trouvent dans le commerce. Ils peuvent être installés sur votre véhicule, mais ils ne sont pas approuvés par le fabricant pour une utilisation sur les véhicules Mazda. Si vous installez des accessoires ou pièces de deuxième monte non d'origine, ces derniers pourraient nuire au rendement ou au système de sécurité de votre véhicule; la garantie du fabricant ne couvre

Assistance à la clientèle

pas de tels problèmes. Avant d'installer tout accessoire ou pièce de deuxième monte non d'origine, consultez un concessionnaire Mazda autorisé.



AVERTISSEMENT : Installation d'accessoires ou de pièces de deuxième monte non d'origine :

L'installation d'accessoires ou de pièces de deuxième monte non d'origine peut être dangereuse. Les pièces ou accessoires mal conçus peuvent gravement nuire au rendement ou au système de sécurité de votre véhicule. Ceci peut entraîner un accident ou augmenter vos risques de blessures en cas d'accident. Consultez toujours un concessionnaire Mazda autorisé avant d'installer des accessoires ou pièces de deuxième monte non d'origine.



AVERTISSEMENT : Équipement électrique ou électronique de deuxième monte :

L'équipement électrique ou électronique non adéquat ou installé incorrectement peut être dangereux. Certains systèmes essentiels peuvent être endommagés, entraînant le calage du moteur, l'activation accidentelle des sacs gonflables, la mise hors fonction des freins antiblocage (ABS) ou un incendie dans le véhicule. Faites très attention lors de la sélection et de l'installation d'équipement électrique de deuxième monte, tel que les téléphones mobiles, les émetteurs-récepteurs radio, les chaînes audio et les systèmes d'alarme de véhicule.

Mazda n'assume aucune responsabilité en cas de mort, blessures ou dépenses qui peuvent résulter de l'installation d'accessoires et pièces de deuxième monte non d'origine.

PUBLICATIONS RELATIVES À L'ENTRETIEN ET À LA RÉPARATION

Les publications relatives à l'entretien et à la réparation autorisés en usine de Mazda sont disponibles pour les propriétaires qui désirent effectuer eux-mêmes l'entretien et la réparation de leur véhicule.

Pour commander de telles publications auprès de votre concessionnaire autorisé Mazda, consultez le tableau ci-dessous.

Assistance à la clientèle

Si les publications désirées ne sont pas disponibles chez votre concessionnaire autorisé, ce dernier peut vous les commander.

NUMÉRO DE COMMANDE DE PUBLICATION	DESCRIPTION DE LA PUBLICATION
9999 95 022B 09	MANUEL DE RÉPARATION
9999 95 020G 09	MANUEL DES SCHÉMAS ÉLECTRIQUES
9999 95 023C 09	GUIDE DU PROPRIÉTAIRE

MANUEL DE RÉPARATION :

Ce manuel donne les directives d'entretien et de réparation des organes de transmission, de la carrosserie et du châssis.

MANUEL DES SCHÉMAS ÉLECTRIQUES :

Ce manuel présente les schémas électriques ainsi que l'emplacement de chacun des composants du circuit électrique de votre véhicule.

GUIDE DU PROPRIÉTAIRE :

Ce guide contient tous les renseignements concernant l'utilisation et l'entretien appropriés de votre véhicule. Il ne s'agit pas d'un manuel destiné aux techniciens.

N'oubliez pas que votre concessionnaire autorisé Mazda dispose de techniciens qualifiés ainsi que de l'outillage spécial nécessaire à la réparation et à l'entretien adéquats et sûrs des véhicules Mazda.

DÉFAUTS COMPROMETTANT LA SÉCURITÉ (É.-U. SEULEMENT)

Si vous soupçonnez que votre véhicule a un défaut qui pourrait causer un accident ou des blessures graves ou mortelles, informez-en immédiatement la National Highway Traffic Safety Administration (NHTSA) et Mazda Corporation.

Si la NHTSA reçoit d'autres plaintes similaires, elle peut ouvrir une enquête et ordonner le lancement d'une campagne de rappel et de réparation lorsqu'elle détermine qu'un défaut compromettant la sécurité touche un groupe de véhicules. Toutefois, la NHTSA ne peut pas intervenir dans le cas d'un différend entre le client, son concessionnaire et Mazda Corporation.

Assistance à la clientèle

Pour communiquer avec la NHTSA, appelez la ligne directe en matière de sécurité automobile au 1 888 327-4236 (ATS : 1 800 424-9153). Vous pouvez également visiter le site Web <http://www.safercar.gov> ou écrire à l'adresse suivante :

Administrator
1200 New Jersey Avenue, Southeast
Washington, D.C. 20590

Le site Web <http://www.safercar.gov> permet également d'obtenir d'autres renseignements relatifs à la sécurité automobile.

DÉFAUTS COMPROMETTANT LA SÉCURITÉ (CANADA SEULEMENT)

Si vous craignez qu'une défectuosité de votre véhicule puisse entraîner un accident, des blessures ou la mort, informez-en immédiatement Transport Canada en composant le numéro sans frais suivant :
1 800 333-0510.

Nettoyage

LAVAGE DE L'EXTÉRIEUR DU VÉHICULE

Lavez régulièrement votre véhicule avec de l'eau froide ou tiède et un shampoing à pH neutre.

- N'utilisez jamais de détergent ou de savon domestique puissant tel que le savon pour lave-vaisselle ou le détersif à lessive liquide. Ces produits peuvent décolorer et tacher les surfaces peintes.
- Ne lavez jamais votre véhicule lorsqu'il est « chaud au toucher » ou lorsqu'il se trouve au grand soleil.
- Pour assurer un lavage parfait, utilisez toujours une éponge propre ou un gant de lavage auto et suffisamment d'eau.
- Séchez le véhicule à l'aide d'un chamois ou d'un tissu-éponge doux afin d'éliminer le tachage par eau.
- Il est particulièrement important de laver le véhicule régulièrement pendant les mois d'hiver, car la saleté et le sel d'épandage sont difficiles à enlever et ils endommagent le véhicule.
- Nettoyez immédiatement les traces d'essence, de carburant diesel, les fientes d'oiseaux et les traces d'insecte, car ils peuvent endommager la peinture du véhicule et même l'écailler avec le temps.
- Avant de pénétrer dans un lave-auto, enlevez tous les accessoires extérieurs tels que les antennes.
- **Les lotions solaires et les produits pour éloigner les insectes peuvent endommager toute surface peinte; si de telles substances entrent en contact avec votre véhicule, lavez celui-ci dès que possible.**

LUSTRAGE

L'application aux six mois d'un enduit protecteur pour peinture au polymère de qualité supérieure sur votre véhicule contribue à réduire les égratignures légères et les dommages à la peinture.

- Lavez d'abord le véhicule. Consultez la section *Lavage de l'extérieur du véhicule* pour obtenir des renseignements plus détaillés.
- N'utilisez pas une cire qui contient des abrasifs; utilisez une cire liquide de qualité supérieure.
- Veillez à ce que l'enduit protecteur n'entre pas en contact avec les garnitures d'un noir peu lustré qui ne font pas partie de la carrosserie (poignées de porte à surface grenue, porte-bagages, pare-chocs, moulures latérales, boîtiers de miroirs ou zone de l'auvent du pare-brise). Avec le temps, l'enduit protecteur pourrait causer une décoloration de ces pièces ou les tacher.

Nettoyage

PEINTURE ÉCAILLÉE

De la peinture de retouche identique à la couleur de votre véhicule est disponible chez votre concessionnaire. Elle peut être utilisée pour réparer les égratignures mineures à la peinture.

- Enlevez les particules comme les fientes d'oiseau, la sève d'arbre, les restes d'insectes, les taches de goudron, le sel et les retombées industrielles avant de réparer la peinture écaillée.
- Assurez-vous de toujours lire les instructions avant d'utiliser ces produits.

JANTES ET ENJOLIVEURS EN ALUMINIUM

Les jantes ou les enjoliveurs en aluminium sont recouverts d'un enduit de finition lustré. Afin de garder leur lustre :

- Nettoyez-les avec de l'eau froide ou tiède avec un shampooing au pH neutre.
- N'appliquez jamais de produit de nettoyage chimique sur des jantes ou des enjoliveurs chauds ou tièdes.
- Certains lave-autos automatiques peuvent endommager l'enduit de finition lustré des jantes et des enjoliveurs de votre véhicule. L'application de nettoyants chimiques combinée à l'action d'une brosse pour enlever la poussière et la saleté peut causer, avec le temps, une usure de l'enduit de finition lustré.
- N'utilisez pas de nettoyants pour roues à l'acide fluorhydrique ou hautement corrosifs, de laine d'acier, d'essence ou des détergents domestiques puissants.
- Pour enlever le goudron et la graisse, utilisez le Dissolvant de goudron et d'huile ultrapuissant (0000-77-410E-01), offert par votre concessionnaire Mazda autorisé.

MOTEUR

Un moteur propre fournit un meilleur rendement. En effet, les accumulations de graisse et de poussière agissent comme un isolant qui empêche le refroidissement du moteur. Lors du nettoyage du moteur :

- Faites preuve de prudence lors de l'utilisation d'un appareil de lavage à pression pour nettoyer le moteur. Le liquide à haute pression peut pénétrer dans les pièces scellées et causer des dommages.
- Ne pulvérisez jamais d'eau sur le moteur ni sur aucun composant du moteur. L'eau pourrait les endommager.

Nettoyage

- Pulvérisez le Shampoing et dégraissant pour moteur (0000-77-410E-09), disponible chez votre concessionnaire Mazda autorisé, sur toutes les pièces à nettoyer, puis rincez avec de l'eau sous pression.
- Pour éviter les dommages causés par l'eau lors du nettoyage du moteur, couvrez les éléments ombrés.
- **Moteur 2.3L**

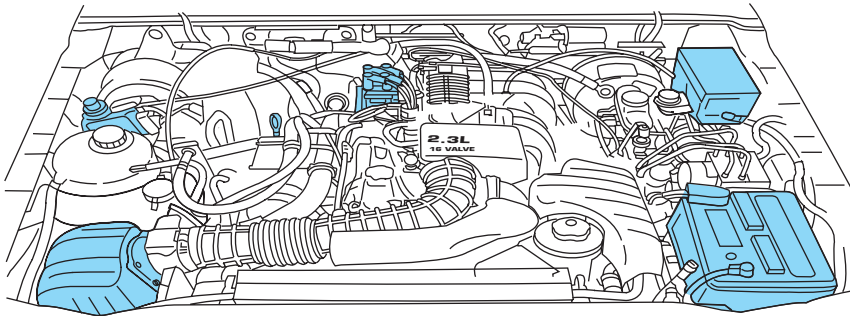

- **Moteur 4.0L**

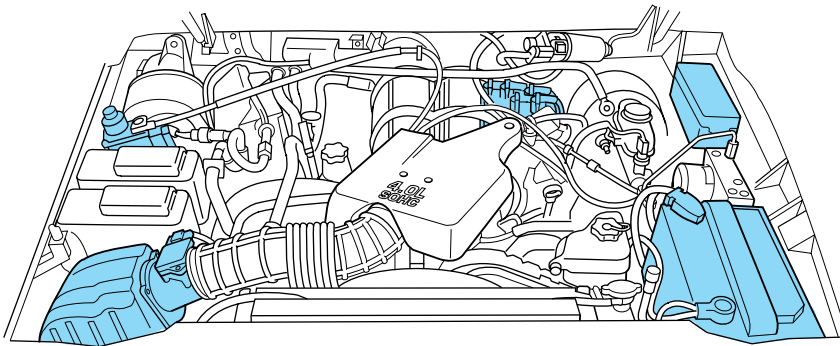

- Ne lavez ou ne rincez jamais un moteur en marche. L'infiltration d'eau dans le moteur pourrait causer des dommages internes.

Nettoyage

PIÈCES EXTÉRIEURES EN PLASTIQUE (NON PEINTES)

N'utilisez que des produits approuvés pour nettoyer les pièces en plastique. Ces produits sont disponibles auprès de votre concessionnaire.

- Pour le nettoyage de routine, utilisez de l'eau froide ou tiède avec un shampooing à pH neutre.
- Si des taches de goudron ou de graisse sont présentes, utilisez le Dissolvant de goudron et d'huile ultrapuissant (0000-77-410E-01), disponible auprès de votre concessionnaire Mazda autorisé.

GLACES ET BALAIS D'ESSUIE-GLACE

Le pare-brise, la lunette arrière, les glaces latérales et les balais d'essuie-glace doivent être nettoyés régulièrement. La présence de substances sur les glaces du véhicule ou sur les balais d'essuie-glace peut faire en sorte que ces derniers n'essuient pas correctement. Ces substances peuvent comprendre les produits à base de cire utilisés dans les lave-autos, les revêtements imperméables, la sève des arbres et tout autre contaminant de nature organique. Ces contaminants peuvent causer un bruit de raclement ou de sifflement des balais d'essuie-glace et des traînées ou des souillures sur le pare-brise. Pour nettoyer les balais d'essuie-glace, veuillez suivre les instructions suivantes :

- Nettoyez le pare-brise, la lunette arrière et les glaces latérales à l'aide d'un détergent non abrasif comme le Nettoie-vitres Ultra-Clear en aérosol (0000-77-400E-01 et 0000-77-400E-02), offert chez votre concessionnaire autorisé.
- Vous pouvez nettoyer les balais d'essuie-glace avec de l'alcool isopropylique (alcool à friction) ou un concentré de liquide lave-glace. Ce concentré de lave-glace contient une solution spéciale et de l'alcool qui aident à ôter la cire chaude déposée sur les balais d'essuie-glace et le pare-brise dans les lave-autos automatiques. Assurez-vous de remplacer les balais d'essuie-glace lorsqu'ils semblent usés ou qu'ils ne fonctionnent pas adéquatement.
- N'utilisez pas d'abrasifs, car ils peuvent provoquer des rayures.
- N'utilisez pas d'essence, de kérosène ou de diluant pour peinture pour le nettoyage de ces pièces.

Nettoyage

TABLEAU DE BORD, GARNITURES INTÉRIEURES ET PAROI VITRÉE

Nettoyez les garnitures intérieures et le tableau de bord avec un chiffon humide, puis essuyez avec un chiffon propre et sec, ou utilisez le Nettoyant pour cuir et vinyle de luxe Mazda (0000-77-430E-15).

- Évitez les nettoyeurs ou les produits de lustrage qui augmentent le lustre de la partie supérieure de la planche de bord. Le fini mat de cette zone aide à protéger le conducteur des reflets nuisibles du pare-brise.
- N'utilisez pas de produits de nettoyage pour l'entretien ménager ni de nettoie-vitres, car ils pourraient endommager le fini du panneau de garnissage.



AVERTISSEMENT : N'utilisez pas de solvants chimiques ni de détergents puissants pour nettoyer le volant, le tableau de bord ou les garnitures intérieures afin de prévenir la contamination du système de sacs gonflables.

- Assurez-vous de laver ou d'essuyer vos mains si vous avez touché à des produits comme des lotions solaires et insectifuges, afin d'éviter d'endommager les surfaces peintes de l'habitacle.

HABITACLE

Pour les garnitures intérieures en tissu, tapis, sièges en tissu et ceintures de sécurité :

- Enlevez la poussière et la saleté au moyen d'un aspirateur.
- Enlevez les tâches légères et les saletés avec le Nettoyeur pour tissus et détachant (0000-77-430E-01), disponible chez votre concessionnaire Mazda autorisé.
- Si le tissu est taché de graisse ou de goudron, nettoyez d'abord la zone souillée avec le Détachant (0000-77-410E-01), disponible chez votre concessionnaire Mazda autorisé.
- Si une tache se forme sur le tissu après le détachage, nettoyez immédiatement la région entière (sans la sursaturer) sinon la tache s'incrusterait.
- N'utilisez pas de produits nettoyants domestiques ou de nettoyeurs à vitre puisqu'ils risquent de tacher et de décolorer les tissus et de réduire les propriétés ignifuges du revêtement des sièges.

Nettoyage

SOUBASSEMENT DE CARROSSERIE

Rincez fréquemment la totalité du soubassement du véhicule. Assurez-vous de retirer les saletés accumulées dans les orifices de drainage de la carrosserie et des portes.

PRODUITS D'ENTRETIEN MAZDA

Vous pouvez vous procurer, auprès de votre concessionnaire Mazda, une vaste sélection de produits de nettoyage et de produits de protection pour le fini de votre véhicule. Ces produits de qualité ont été spécialement conçus pour répondre aux besoins des automobilistes et pour s'harmoniser parfaitement au style et aux lignes de votre véhicule. Chaque produit est fabriqué avec des matériaux de première qualité qui sont conformes aux normes les plus strictes ou les dépassent. Pour obtenir de meilleurs résultats, utilisez ces produits ou des produits de qualité équivalente. Ces produits sont disponibles auprès de votre concessionnaire Mazda autorisé.

Entretien et caractéristiques

INTRODUCTION

Usez d'extrême prudence lors de l'utilisation du présent guide à des fins d'inspection et d'entretien pour éviter toute blessure et des dégâts au véhicule.

En cas de doute au sujet d'une procédure, nous vous recommandons fortement de confier le travail aux techniciens d'un atelier d'entretien fiable et qualifié, de préférence un concessionnaire Mazda autorisé.

Les techniciens Mazda formés à l'usine et les pièces d'origine Mazda sont ce qu'il y a de mieux pour votre véhicule. Des réparations effectuées par des techniciens qui n'ont pas les connaissances requises et à l'aide de pièces qui ne sont pas conçues spécialement pour votre véhicule Mazda seront inadéquates, incomplètes, insuffisantes et peuvent engendrer des problèmes susceptibles d'endommager le véhicule ou encore de provoquer un accident et des blessures.

Consultez un concessionnaire Mazda autorisé pour obtenir l'avis d'une personne compétente et un service de qualité.

Le propriétaire doit conserver la preuve démontrant qu'un entretien approprié de son véhicule a été effectué tel que prescrit.

Les réclamations de garantie effectuées pour des problèmes engendrés par un entretien inapproprié, et non par des pièces défectueuses ou suite à des travaux effectués chez un concessionnaire autorisé Mazda, ne seront pas acceptées.

Tout atelier de réparation utilisant des pièces équivalentes aux pièces d'origine Mazda peut effectuer l'entretien de votre véhicule. **Nous recommandons toutefois de toujours confier ces travaux à un concessionnaire Mazda autorisé qui utilise des pièces Mazda d'origine.**

ENTRETIEN PÉRIODIQUE

Programme 1 – Conditions de conduite normales et dispositifs antipollution

Suivez le Programme 1 si le véhicule est conduit sans qu'aucune des conditions suivantes ne s'applique. Si l'une des conditions s'applique, suivez le Programme 2.

- Conduite répétée sur de courtes distances
- Conduite dans des conditions poussiéreuses
- Traction d'une remorque
- Conduite par temps très chaud, pendant les heures de pointe, lorsque le trafic nécessite des arrêts et des démarrages fréquents

Entretien et caractéristiques

- Périodes prolongées de fonctionnement du moteur au ralenti ou à faible vitesse
- Conduite à haute vitesse avec un véhicule chargé au maximum
- Conduite hors route

NOTA : Après la période décrite, continuez à suivre le programme d'entretien décrit aux intervalles recommandés.

SIGNIFICATION DES SYMBOLES

I : Inspection nécessaire; corriger, nettoyer ou remplacer au besoin les éléments en cause

A : Réglage

R : Remplacement

L : Graissage

Intervalles d'entretien dans des conditions de conduite normales : exécutez l'entretien dès que survient la première des deux échéances d'intervalle ou de kilométrage parcouru indiquées.

Élément d'entretien	Intervalles d'entretien (nombre de mois ou de mi [km], à la première échéance)												
	Mois	4	8	12	16	20	24	28	32	36	40	44	48
	x 1 000 milles	5	10	15	20	25	30	35	40	45	50	55	60
	(x 1 000 km)	(8)	(16)	(24)	(32)	(40)	(48)	(56)	(64)	(72)	(80)	(88)	(96)
MOTEUR													
Huile moteur	R	R	R	R	R	R	R	R	R	R	R	R	R
Filtre à huile	R	R	R	R	R	R	R	R	R	R	R	R	R
Clapet RGC	*3												
FILTRE À AIR													
Filtre à air							R						R
SYSTÈME D'ALLUMAGE													
Bougies	*4												
CIRCUIT DE REFROIDISSEMENT													
Liquide de refroidissement du moteur (jaune)	Remplacez aux premiers 160 000 km (100 000 mi) ou aux 72 mois; ensuite, remplacez tous les 80 000 km (50 000 mi) ou tous les 36 mois												

Entretien et caractéristiques

Élément d'entretien	Intervalles d'entretien (nombre de mois ou de mi [km], à la première échéance)												
	Mois	4	8	12	16	20	24	28	32	36	40	44	48
	x 1 000 milles	5	10	15	20	25	30	35	40	45	50	55	60
	(x 1 000 km)	(8)	(16)	(24)	(32)	(40)	(48)	(56)	(64)	(72)	(80)	(88)	(96)
Vérification et protection du liquide de refroidissement, des tuyaux et des colliers (une fois par an) avant l'hiver, tous les 12 mois			I				I			I			I
CHÂSSIS ET CARROSSERIE													
Couple de serrage de l'écrou de roue *1	I	I	I	I	I	I	I	I	I	I	I	I	I
Vérifiez les pneus pour déceler l'usure éventuelle et permutez-les (X = intervalle recommandé pour une durée de vie optimale des pneus)	I	X	I	X	X	I	X	X	I	X	X	I	I
Niveau du liquide du réservoir d'embrayage	I		I		I		I		I		I		I
Roulements des roues avant (4x2)													L
Freins à disque			I			I			I				I
Glissières d'étrier			L			L			L				L
Freins à tambour, conduites et flexibles			I			I			I				I
Système d'échappement pour déceler les dommages, fuites et desserrages						I							I
Huile pour boîte de vitesses manuelle													
Huile pour boîte de vitesses automatique *2						I							I
Blindage du système d'échappement (pour déceler tout matériau coincé)						I							I
Cardans d'arbre de transmission (s'ils sont équipés de graisseurs)	L		L		L		L		L		L		L

Entretien et caractéristiques

Élément d'entretien	Intervalles d'entretien (nombre de mois ou de mi [km], à la première échéance)												
	Mois	4	8	12	16	20	24	28	32	36	40	44	48
	x 1 000 milles	5	10	15	20	25	30	35	40	45	50	55	60
	(x 1 000 km)	(8)	(16)	(24)	(32)	(40)	(48)	(56)	(64)	(72)	(80)	(88)	(96)
Frein de stationnement (pour déceler tout dommage et vérifier le fonctionnement)			I				I			I			I
Rotules (4x2)			I/L				I/L			I/L			I/L
Liquide de boîte de transfert (4x4)	Remplacez-le aux 240 000 km (150 000 mi)												
Huile pour pont arrière	Ne pas vidangez, sauf si le pont arrière a été submergé dans l'eau												
Courroies d'entraînement des accessoires													
Filtre à carburant *5							R						R
Timonerie de direction, rotules, suspension et arbre de transmission			I				I			I			I

*1 Les écrous de roue doivent être resserrés selon les spécifications indiquées après 800 km (500 mi) lorsque le véhicule est neuf, ainsi qu'à chaque remplacement de roue et à chaque fois que les écrous de roue ont été desserrés. Consultez la section *Caractéristiques de couple de serrage des écrous de roue* du chapitre *Pneus, roues et chargement* pour connaître le couple de serrage approprié.

*2 Vidangez tous les 240 000 km (150 000 mi), sauf s'il a été submergé dans l'eau.

*3 Le concessionnaire doit remplacer gratuitement le clapet RGC une fois que votre véhicule a franchi le cap des 96 000 km (60 000 mi); les véhicules canadiens ou californiens ne sont toutefois pas couverts pour cette intervention.

*4 Consultez l'étiquette de contrôle des émissions du véhicule pour vous renseigner sur les normes relatives aux bougies et à l'écartement des électrodes.

*5 Le California Air Resources Board a décidé que le fait de ne pas effectuer ce point d'entretien n'annulait pas la garantie du dispositif antipollution et ne limitait pas la responsabilité relative au rappel tant que la durée de vie utile du véhicule n'était pas complètement écoulee.

Entretien et caractéristiques

Programme 1 (suite)

Élément d'entretien	Intervalles d'entretien (nombre de mois ou de mi [km], à la première échéance)												
	Mois	52	56	60	64	68	72	76	80	84	88	92	96
	x 1 000 milles	65	70	75	80	85	90	95	100	105	110	115	120
	(x 1 000 km)	(104)	(112)	(121)	(128)	(136)	(144)	(152)	(160)	(168)	(176)	(184)	(192)
MOTEUR													
Huile moteur	R	R	R	R	R	R	R	R	R	R	R	R	R
Filtre à huile	R	R	R	R	R	R	R	R	R	R	R	R	R
Clapet RGC	*3												
FILTRE À AIR													
Filtre à air							R						R
SYSTÈME D'ALLUMAGE													
Bougies	*4								R				
CIRCUIT DE REFROIDISSEMENT													
Liquide de refroidissement du moteur (jaune)	Remplacez aux premiers 160 000 km (100 000 mi) ou aux 72 mois; ensuite, remplacez tous les 80 000 km (50 000 mi) ou tous les 36 mois												
Vérification et protection du liquide de refroidissement, des tuyaux et des colliers – une fois par an – avant l'hiver, tous les 12 mois			I			I			I				I
CHÂSSIS ET CARROSSERIE													
Couple de serrage de l'écrou de roue	*1	I	I	I	I	I	I	I	I	I	I	I	I
Vérifiez les pneus pour déceler l'usure éventuelle et permutez-les (X = intervalle recommandé pour une durée de vie optimale des pneus)		X	X	I	X	X	I	X	X	I	X	X	I

Entretien et caractéristiques

Élément d'entretien	Intervalles d'entretien (nombre de mois ou de mi [km], à la première échéance)													
	Mois	52	56	60	64	68	72	76	80	84	88	92	96	
	x 1 000 milles	65	70	75	80	85	90	95	100	105	110	115	120	
	(x 1 000 km)	(104)	(112)	(121)	(128)	(136)	(144)	(152)	(160)	(168)	(176)	(184)	(192)	
Niveau du liquide du réservoir d'embrayage	I		I		I		I		I		I			
Roulements des roues avant (4x2)													L	
Freins à disque			I				I			I			I	
Glissières d'étrier			L				L			L			L	
Freins à tambour, conduites et flexibles			I				I			I			I	
Système d'échappement pour déceler les dommages, fuites et desserrages							I						I	
Huile pour boîte de vitesses manuelle									R					
Huile pour boîte de vitesses automatique *2							I						I	
Blindage du système d'échappement (pour déceler tout matériau coincé)							I						I	
Cardans d'arbre de transmission (s'ils sont équipés de graisseurs)	L		L			L		L		L		L		
Frein de stationnement (pour déceler tout dommage et vérifier le fonctionnement)			I				I			I			I	
Rotules (4x2)			I/L				I/L			I/L			I/L	
Liquide de boîte de transfert (4x4)	Remplacez-le aux 240 000 km (150 000 mi)													

Entretien et caractéristiques

Élément d'entretien	Intervalles d'entretien (nombre de mois ou de mi [km], à la première échéance)												
	Mois	52	56	60	64	68	72	76	80	84	88	92	96
	x 1 000 milles	65	70	75	80	85	90	95	100	105	110	115	120
	(x 1 000 km)	(104)	(112)	(121)	(128)	(136)	(144)	(152)	(160)	(168)	(176)	(184)	(192)
Huile pour pont arrière	Ne pas vidangez, sauf si le pont arrière a été submergé dans l'eau												
Courroies d'entraînement des accessoires									I				
Filtre à carburant *5							R						R
Timonerie de direction, rotules, suspension et arbre de transmission			I				I			I			I

*1 Les écrous de roue doivent être resserrés selon les spécifications indiquées après 800 km (500 mi) lorsque le véhicule est neuf, ainsi qu'à chaque remplacement de roue et à chaque fois que les écrous de roue ont été desserrés. Consultez la section *Caractéristiques de couple de serrage des écrous de roue* du chapitre *Pneus, roues et chargement* pour connaître le couple de serrage approprié.

*2 Vidangez tous les 240 000 km (150 000 mi), sauf s'il a été submergé dans l'eau.

*3 Le concessionnaire doit remplacer gratuitement le clapet RGC une fois que votre véhicule a franchi le cap des 96 000 km (60 000 mi); les véhicules canadiens ou californiens ne sont toutefois pas couverts pour cette intervention.

*4 Consultez l'étiquette de contrôle des émissions du véhicule pour vous renseigner sur les normes relatives aux bougies et à l'écartement des électrodes.

*5 Le California Air Resources Board a décidé que le fait de ne pas effectuer ce point d'entretien n'annulait pas la garantie du dispositif antipollution et ne limitait pas la responsabilité relative au rappel tant que la durée de vie utile du véhicule n'était pas complètement écoulée.

Entretien et caractéristiques

PROGRAMME 2 – CONDITIONS DE CONDUITE EXCEPTIONNELLES

Si vous conduisez **FRÉQUEMMENT** selon l'une ou plusieurs des conditions suivantes :

- courts trajets de moins de 16 km (10 mi) tandis que la température extérieure demeure sous le point de congélation;
- traction d'une remorque ou transport de charges maximales;
- conduite dans des conditions très poussiéreuses;
- conduite par **temps très chaud** à l'heure de pointe, avec arrêts et départs rapprochés et fréquents;
- moteur tournant très souvent au ralenti (p. ex., véhicules de police, taxis ou service de livraison porte-à-porte);
- conduite à haute vitesse avec un véhicule chargé au maximum (PTR maximal);
- conduite tout-terrain.

Vidangez l'HUILE MOTEUR et changez le FILTRE À HUILE tous les trois mois ou tous les 4 800 km (3 000 mi), à la première échéance.

NOTA : Si le moteur tourne au ralenti pendant des périodes prolongées, le nombre d'heures d'utilisation du véhicule est en fait plus élevé que celui actuellement indiqué par le compteur. Conséquemment, l'indication du compteur kilométrique peut prêter à confusion lorsque l'on détermine le moment approprié de la vidange de l'huile moteur et du remplacement du filtre. Si vous utilisez votre véhicule de sorte qu'il est immobilisé pendant des périodes prolongées tandis que le moteur tourne (livraison porte-à-porte, taxi, police, camions des services publics ou autres véhicules de ce type), Mazda recommande de vidanger l'huile et de remplacer le filtre à huile dès que le MOTEUR A TOURNÉ PENDANT 200 HEURES. Comme de nombreux véhicules ne sont pas équipés de compteur horaire, il peut se révéler utile d'évaluer le temps pendant lequel le moteur de votre véhicule tourne au ralenti et de prévoir les vidanges d'huile et les remplacements de filtre à air en conséquence.

Entretien et caractéristiques

Conditions de fonctionnement particulières	Vidangez l'huile moteur et remplacez le filtre	Vérifiez le système de freinage	Remplacez le filtre à carburant	Vidangez l'huile pour boîte de vitesses automatique	Remplacez les bougies	Remplacez le filtre à air du moteur	Vidangez l'huile pour boîte de vitesses automatique	Vérifiez et graissez les joints de cardan	Graissez les roulements des roues avant (4x2)	Vidangez le liquide de boîte de transfert (4x4)
Intervalles d'entretien conseillés	4 800 km (3 000 mi) ou 3 mois	8 000 km (5 000 mi)	24 000 km (15 000 mi)	48 000 km (30 000 mi)	96 000 km (60 000 mi)	Au besoin	Au besoin	Au besoin	48 000 km (30 000 mi)	96 000 km (60 000 mi)
Traction d'une remorque ou utilisation d'une cabine de camping ou d'une galerie porte-bagages au toit	X			X		X	X			

Entretien et caractéristiques

Conditions de fonctionnement particulières	Vidangez l'huile moteur et remplacez le filtre	Vérifiez le système de freinage	Remplacez le filtre à carburant	Vidangez l'huile pour boîte de vitesses automatique	Remplacez les bougies	Remplacez le filtre à air du moteur	Vidangez l'huile pour boîte de vitesses automatique	Vérifiez et graissez les joints de cardan	Graissez les roulements des roues avant (4x2)	Vidangez le liquide de boîte de transfert (4x4)
Intervalles d'entretien conseillés	4 800 km (3 000 mi) ou 3 mois	8 000 km (5 000 mi)	24 000 km (15 000 mi)	48 000 km (30 000 mi)	96 000 km (60 000 mi)	Au besoin	Au besoin	Au besoin	48 000 km (30 000 mi)	96 000 km (60 000 mi)
Moteur tournant souvent au ralenti ou conduite à faible vitesse pendant de longs trajets, comme c'est le cas pour les véhicules utilisés à des fins commerciales (livraison, taxi) ou pour les voitures de patrouille	X	X	X	X	X				X	X
Conduite dans des conditions poussiéreuses, p. ex., sur des routes non revêtues ou dégageant de la poussière	X		X	X		X				
Conduite hors route				X				X		X

Entretien et caractéristiques

Pour obtenir des conseils particuliers, adressez-vous à votre concessionnaire Mazda autorisé ou à un professionnel de l'entretien.

ENTRETIEN EFFECTUÉ PAR LE PROPRIÉTAIRE

Calendrier de l'entretien effectué par le propriétaire

Le propriétaire ou un technicien d'entretien qualifié devrait effectuer ces vérifications de véhicule aux intervalles indiqués afin d'assurer une conduite fiable et sans danger.

Rapportez dès que possible tout problème à un concessionnaire Mazda autorisé ou à un technicien d'entretien qualifié.

Pendant la conduite :

- notez tout changement relatif au bruit du dispositif antipollution, toute odeur, ou encore, les fumées d'échappement que vous pourriez détecter dans le véhicule;
- soyez à l'affût de toute vibration du volant. Notez si la direction est plus « dure » ou si vous remarquez une souplesse excessive du volant ou encore, un changement de la position droit devant;
- notez si, constamment, votre véhicule tourne ou « tire » légèrement vers un côté tandis que vous roulez sur un revêtement lisse et de niveau;
- lorsque vous arrêtez le véhicule, vérifiez si le moteur produit des bruits bizarres, si le véhicule tire d'un côté, si la course de la pédale de frein a augmenté ou si elle est plus « dure »;
- en cas de patinage ou de changement perçu dans le fonctionnement de la transmission, vérifiez le niveau d'huile de la boîte de vitesses;
- vérifiez la position de stationnement (P) de la boîte de vitesses automatique;
- vérifiez le frein de stationnement.

Au moins une fois par mois :

- vérifiez le fonctionnement de tous les éclairages intérieurs et extérieurs;
- vérifiez les pneus (pour en déceler l'usure) et la pression d'air;
- vérifiez le niveau d'huile moteur;
- vérifiez le niveau de liquide de refroidissement dans le vase d'expansion;
- vérifiez le niveau du liquide lave-glace.

Entretien et caractéristiques

Au moins deux fois par an (par exemple, une fois au printemps et une fois à l'automne) :

- vérifiez le niveau du liquide de direction assistée;
- vérifiez le niveau du liquide d'embrayage (selon l'équipement);
- vérifiez et nettoyez la carrosserie et les orifices d'évacuation des portes;
- vérifiez et graissez les charnières, les loquets et les serrures extérieures;
- vérifiez et graissez les bourrelets d'étanchéité des portes;
- vérifiez si le frein de stationnement fonctionne correctement;
- vérifiez le fonctionnement des ceintures trois points ainsi que des dispositifs de fixation de siège pour en déceler l'usure éventuelle;
- vérifiez la pression d'air du pneu de secours;
- vérifiez le fonctionnement du pulvérisateur de lave-glace et des essuie-glaces. Nettoyez les balais d'essuie-glace à l'aide d'un chiffon propre trempé dans du liquide lave-glace;
- vérifiez le fonctionnement des témoins (freins, freins antiblocage, sacs gonflables, ceintures de sécurité);
- vérifiez le niveau du liquide de refroidissement et assurez-vous que la concentration du liquide de refroidissement est correcte pour l'été ou l'hiver;
- vérifiez le niveau d'eau de la batterie (entretien requis);
- vérifiez les connexions de la batterie et nettoyez-les au besoin.

Resserrage des écrous de roue

- Resserrez les écrous de roue au couple indiqué 800 km (500 mi) après toute intervention sur une roue (permutation, remplacement d'un pneu à plat, retrait d'une roue, etc.).
- Consultez la section *Caractéristiques de couple de serrage des écrous de roue* du chapitre *Pneus, roues et chargement* pour connaître le couple de serrage approprié.

RECOMMANDATIONS D'ENTRETIEN

Pour vous aider à entretenir votre véhicule, nous vous remettons un *Calendrier d'entretien périodique* qui permet de repérer facilement les interventions d'entretien prescrites pour votre véhicule.

Si vous devez faire réparer votre véhicule par un professionnel, votre concessionnaire autorisé peut vous fournir les pièces et la main-d'œuvre

Entretien et caractéristiques

dont vous avez besoin. Consultez les renseignements sur les garanties pour déterminer quelles pièces et quelles interventions sont couvertes.

Utilisez uniquement le carburant, les lubrifiants, les liquides et les pièces de rechange conformes aux normes. Les pièces Mazda d'origine sont conçues pour assurer le rendement optimal de votre véhicule.

PRÉCAUTIONS À PRENDRE LORS D'UNE INTERVENTION

- Ne travaillez jamais sur un moteur chaud.
- Assurez-vous que rien n'entre en contact avec les pièces en mouvement.
- Ne travaillez pas sur un véhicule dont le moteur est en marche dans un local fermé, à moins d'être certain que le local est suffisamment aéré.
- N'approchez jamais de flamme ni d'objet allumé (cigarettes) de la batterie ou des éléments du circuit d'alimentation.

Si vous travaillez alors que le moteur est arrêté

- Boîte de vitesses automatique :
 1. Serrez le frein de stationnement et placez le levier sélecteur en position P (stationnement).
 2. Arrêtez le moteur et retirez la clé du commutateur d'allumage.
 3. Bloquez les roues.
- Boîte de vitesses manuelle :
 1. Serrez le frein de stationnement, enfoncez la pédale de débrayage et mettez le levier de vitesse en première (1).
 2. Arrêtez le moteur et retirez la clé du commutateur d'allumage.
 3. Bloquez les roues.

Si vous travaillez alors que le moteur tourne

- Boîte de vitesses automatique :
 1. Serrez le frein de stationnement et placez le levier sélecteur en position P (stationnement).
 2. Bloquez les roues.
- Boîte de vitesses manuelle :
 1. Serrez le frein de stationnement, enfoncez la pédale de débrayage et mettez le levier de vitesse en position N (point mort).

Entretien et caractéristiques

2. Bloquez les roues.

 **AVERTISSEMENT** : Pour éviter d'endommager le véhicule ou de subir des brûlures, ne faites pas démarrer le moteur lorsque le filtre à air est retiré et ne retirez pas le filtre à air lorsque le moteur tourne.

OUVERTURE DU CAPOT

1. À l'intérieur du véhicule, tirez sur la manette d'ouverture du capot située sous le tableau de bord, près de la colonne de direction.
2. Placez-vous devant le véhicule et dégagez le loquet auxiliaire qui se trouve sous le devant du capot, au centre.
3. Soulevez le capot et maintenez-le à l'aide de la béquille.

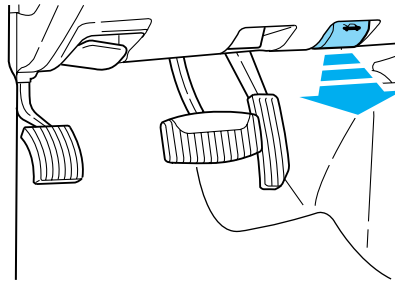

Entretien et caractéristiques

IDENTIFICATION DES ÉLÉMENTS DU COMPARTIMENT MOTEUR

Moteur 2.3L I4

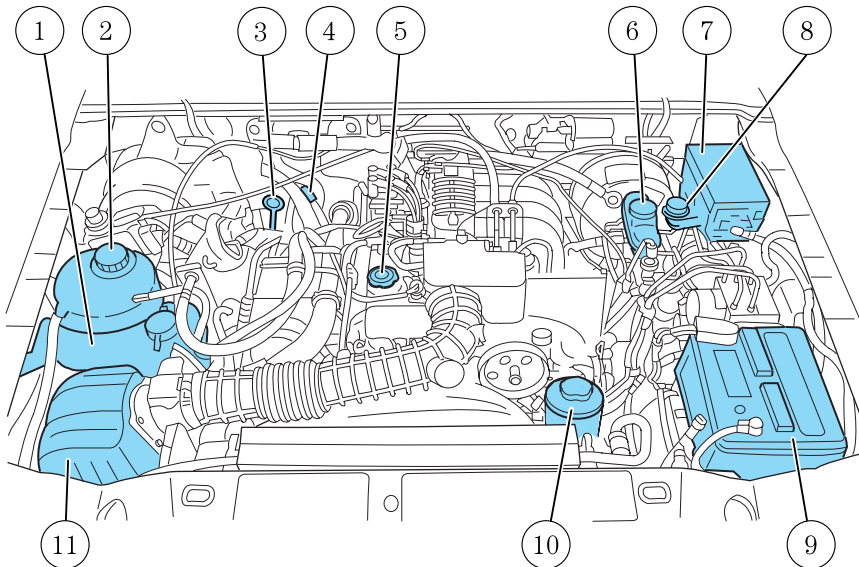

1. Réservoir de liquide lave-glace
2. Réservoir du liquide de refroidissement
3. Jauge d'huile moteur
4. Jauge d'huile de la boîte de vitesses (boîte de vitesses automatique)
5. Bouchon de remplissage d'huile moteur
6. Réservoir de liquide de frein
7. Boîtier de distribution électrique
8. Réservoir de liquide d'embrayage (boîte de vitesses manuelle)
9. Batterie
10. Réservoir de liquide de la direction assistée
11. Filtre à air

Entretien et caractéristiques

Moteur V6 4.0L à simple arbre à cames en tête

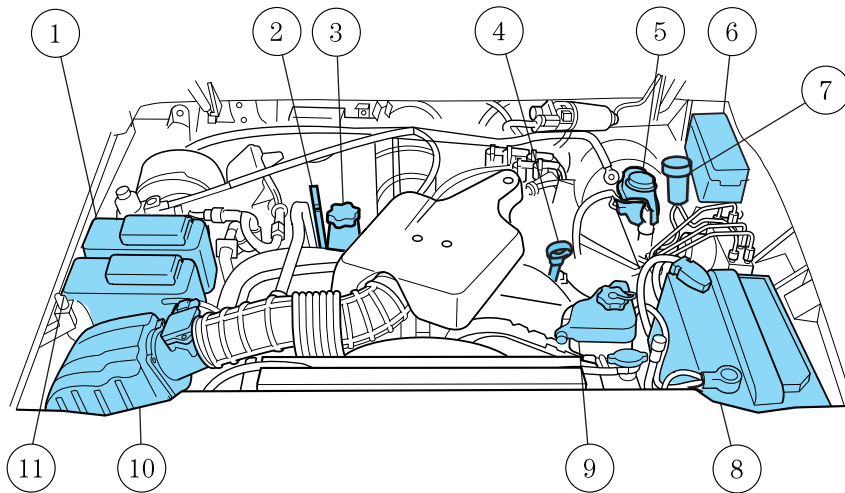

1. Réservoir de liquide lave-glace
2. Jauge d'huile de la boîte de vitesses (boîte de vitesses automatique)
3. Bouchon de remplissage d'huile moteur
4. Jauge d'huile moteur
5. Réservoir de liquide de frein
6. Boîtier de distribution électrique
7. Réservoir de liquide d'embrayage (boîte de vitesses manuelle)
8. Batterie
9. Réservoir de liquide de la direction assistée
10. Filtre à air
11. Réservoir du liquide de refroidissement

Entretien et caractéristiques

LIQUIDE DE LAVE-GLACE

Remplissez le réservoir de liquide de lave-glace lorsque le niveau est bas. Par temps très froid, ne remplissez pas le réservoir à ras bord.

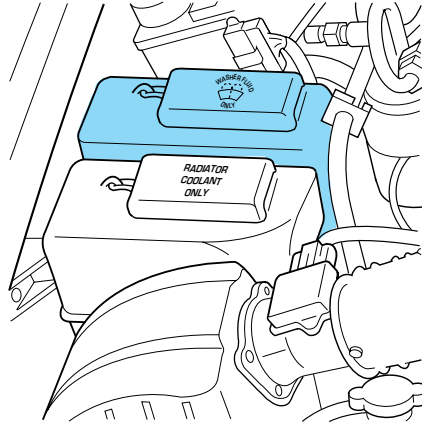

N'utilisez qu'un liquide lave-glace conforme aux normes Mazda. N'utilisez aucun liquide lave-glace spécial comme un fluide hydrofuge ou un produit de nettoyage d'insectes. Ces produits peuvent faire crisser les balais et souiller et maculer le pare-brise. Consultez la section *Contenances* du présent chapitre.

Il se peut que des règlements relatifs aux composés organiques volatils en vigueur dans votre région ou dans votre province restreignent l'usage du méthanol, qui est un antigel de lave-glace couramment utilisé. Les liquides de lave-glace contenant des antigels sans additifs à base de méthanol ne doivent être utilisés que s'ils sont efficaces par temps froid et s'ils ne causent pas de dommages au fini de la peinture, aux balais d'essuie-glace ou au dispositif de lave-glace.



AVERTISSEMENT : Si vous utilisez votre véhicule lorsque la température est inférieure à 5 °C (40 °F), utilisez du liquide lave-glace avec protection antigel. Si vous omettez d'utiliser ce type de liquide de lave-glace par temps froid, la visibilité du pare-brise en sera affectée et les risques de blessures ou d'accident seront accrus.

NOTA : Ne versez jamais de liquide de lave-glace dans le réservoir de liquide de refroidissement. L'ajout de liquide de lave-glace au circuit de refroidissement risque de causer des dommages au moteur et aux éléments du circuit de refroidissement.

Entretien et caractéristiques

BALAIS D'ESSUIE-GLACE

Si les essuie-glaces ne raclent pas adéquatement, nettoyez le pare-brise et les balais d'essuie-glace à l'aide de liquide lave-glace non dilué ou d'un détergent doux. Rincez-les à fond avec de l'eau propre. N'utilisez jamais de carburant, de kérosène, de diluant à peinture ou d'autres solvants, car ces produits endommageraient les balais d'essuie-glace.

Vérifiez l'usure des balais d'essuie-glace au moins deux fois par an ou dès qu'ils semblent diminuer d'efficacité. Des substances comme la sève des arbres et certaines cires chaudes utilisées dans les lave-autos réduisent l'efficacité des balais d'essuie-glace.

Remplacement des balais d'essuie-glace

1. Éloignez du pare-brise le bras d'essuie-glace. Placez le balai en angle par rapport au bras d'essuie-glace. Poussez manuellement l'agrafe pour dégager le balai et tirez ce dernier vers le bas en direction du pare-brise pour le retirer du bras d'essuie-glace.

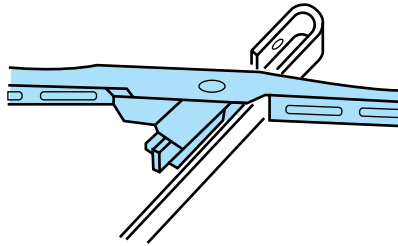

2. Fixez le nouvel essuie-glace sur le bras d'essuie-glace et appuyez pour le mettre en place jusqu'à ce que vous entendiez un déclic.

Remplacez les balais d'essuie-glace au moins une fois l'an pour obtenir un rendement optimal.

Le rendement des essuie-glace peut être amélioré en nettoyant les balais d'essuie-glace et le pare-brise. Consultez la section *Glaces et balais d'essuie-glace* du chapitre *Nettoyage*.

Pour prolonger la durée de vie des balais d'essuie-glace, il est recommandé de déloger la glace accumulée sur le pare-brise avant d'actionner les essuie-glaces. La couche de glace qui se forme sur le pare-brise comporte plusieurs arêtes vives qui peuvent endommager le fin rebord des lames de caoutchouc.

HUILE MOTEUR

Vérification du niveau d'huile moteur

Consultez le *Calendrier d'entretien périodique* pour connaître les intervalles de vérification du niveau d'huile moteur.

Entretien et caractéristiques

1. Stationnez le véhicule sur une surface plane.
2. Coupez le contact et attendez 15 minutes, le temps que l'huile se dépose dans le carter inférieur.
3. Serrez le frein de stationnement et placez le levier sélecteur en position P (stationnement) (boîte de vitesses automatique) ou en première (1) (boîte de vitesses manuelle).
4. Ouvrez le capot. Protégez-vous de la chaleur du moteur.
5. Repérez la jauge d'huile moteur et retirez-la avec précaution.

- Moteur 2.3L I4

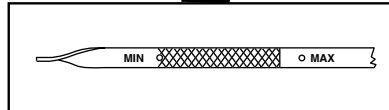
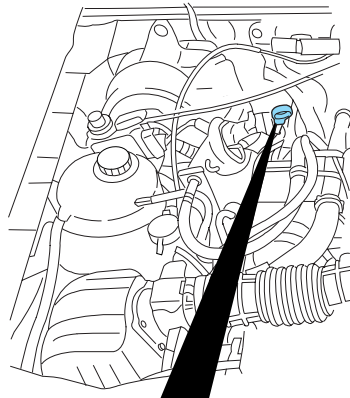

- Moteur V6 4.0L à simple arbre à cames en tête

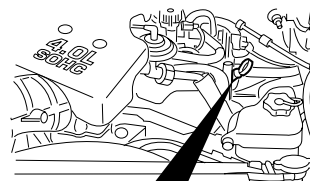

Entretien et caractéristiques

6. Essayez la jauge. Engagez-la à fond dans son tube et retirez-la de nouveau.
- Le niveau est correct s'il se trouve **entre les deux orifices ou entre les repères MIN et MAX (selon le modèle), N'AJOUTEZ PAS D'HUILE.**
 - Si le niveau d'huile se trouve sous l'orifice inférieur ou sous le repère MIN, ajoutez suffisamment d'huile pour augmenter le niveau entre les deux orifices ou dans la plage MIN-MAX.
 - Moteur 2.3L I4
SAE 5W-20

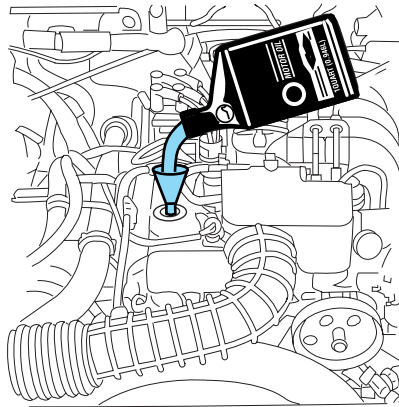

Entretien et caractéristiques

- Moteur 4.0L V6 à simple arbre à cames en tête SAE 5W-30

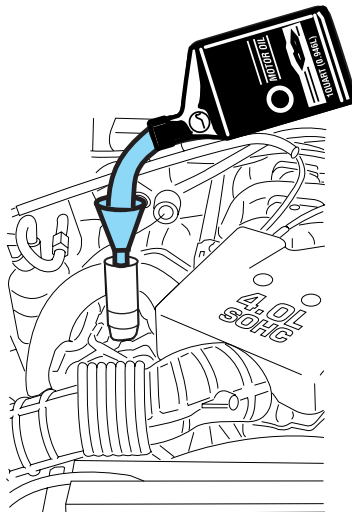

- Si le niveau dépasse le repère MAX ou le trou supérieur, le moteur risque de subir des dommages. L'excès d'huile doit être vidangé par un concessionnaire autorisé.
7. Remettez la jauge en place et assurez-vous qu'elle repose bien contre le tube.

Ajout d'huile moteur

1. Vérifiez le niveau d'huile moteur. Pour obtenir de plus amples renseignements, consultez la section *Vérification du niveau d'huile moteur* du présent chapitre.
2. Si le niveau n'est pas dans la plage normale, n'ajoutez que de l'huile moteur homologuée et de viscosité recommandée. Retirez le bouchon de remplissage d'huile moteur et versez l'huile par l'orifice de remplissage à l'aide d'un entonnoir.
3. Vérifiez à nouveau le niveau de l'huile. Assurez-vous que le niveau d'huile se trouve dans la plage normale de la jauge.
4. Remettez la jauge en place et assurez-vous qu'elle repose bien contre le tube.
5. Installez le bouchon de remplissage d'huile moteur correctement, en le tournant d'un quart de tour jusqu'à ce qu'il soit bien serré.

Entretien et caractéristiques

Pour éviter les pertes d'huile, NE conduisez PAS avec la jauge ou le bouchon de remplissage d'huile moteur retirés.

Huile moteur recommandée

Moteur 2.3L

Recherchez cette étiquette d'homologation.



L'huile moteur SAE 5W-20 est préconisée.

Utilisez uniquement une huile moteur homologuée pour les moteurs à essence par l'American Petroleum Institute (API). Une huile portant ce symbole commercial est conforme aux normes en vigueur relatives aux moteurs et aux systèmes antipollution, ainsi qu'aux exigences de consommation de carburant du comité international de normalisation et d'homologation des lubrifiants (ILSAC), dont font partie différents constructeurs automobiles américains et japonais. Utilisez une huile correspondant aux normes Mazda. **L'huile SAE 5W-20 permet de réaliser des économies de carburant optimales et garantit une durabilité qui répond aux exigences du moteur de votre véhicule.**

Vidangez l'huile moteur et remplacez le filtre aux intervalles recommandés dans le *Calendrier d'entretien périodique*.

N'utilisez pas d'additifs supplémentaires ni de produits de traitement de l'huile ou du moteur. Ces produits sont inutiles et peuvent, dans certains cas, entraîner des dégâts au moteur qui ne seraient pas couverts par la garantie de votre véhicule.

Entretien et caractéristiques

Moteur 4.0L

Recherchez cette étiquette d'homologation.



L'huile moteur SAE 5W-30 est recommandée.

Utilisez uniquement une huile moteur homologuée pour les moteurs à essence par l'American Petroleum Institute (API). Une huile portant ce symbole commercial est conforme aux normes en vigueur relatives aux moteurs et aux systèmes antipollution, ainsi qu'aux exigences de consommation de carburant du comité international de normalisation et d'homologation des lubrifiants (ILSAC), dont font partie différents constructeurs automobiles américains et japonais. Utilisez un produit qui correspond aux normes Mazda.

N'utilisez pas d'additifs supplémentaires ni de produits de traitement de l'huile ou du moteur. Ces produits sont inutiles et peuvent, dans certains cas, entraîner des dégâts au moteur qui ne seraient pas couverts par la garantie de votre véhicule.

Vidangez l'huile moteur aux intervalles recommandés dans le *Calendrier d'entretien périodique*.

Filtre à huile recommandé

Remplacez le filtre à huile du moteur aux intervalles recommandés dans le *Calendrier d'entretien périodique*. Les filtres à huile Mazda montés en usine, et ceux de deuxième monte (Mazda), sont conçus pour assurer une protection supérieure et de longue durée. L'emploi d'un filtre à huile autre que les filtres préconisés par Mazda peut provoquer des bruits du moteur ou des cliquetis au démarrage.

Les filtres à huile Mazda montés à l'usine et ceux de rechange sont prévus pour assurer une protection supérieure et de longue durée.

Entretien et caractéristiques

L'emploi d'un filtre à huile autre que les filtres préconisés par Mazda peut provoquer des bruits du moteur ou des cliquetis au démarrage. Nous recommandons pour votre moteur l'utilisation de filtres à huile Mazda ou d'une autre marque aux performances équivalentes.

BATTERIE

La batterie sans entretien de votre véhicule Mazda n'exige normalement aucun ajout d'eau pendant toute sa durée de vie utile.

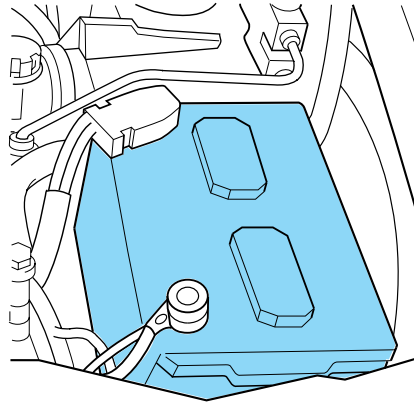

Si votre batterie est munie d'un couvercle protecteur, assurez-vous de le remettre en place après avoir nettoyé ou remplacé la batterie.

Pour prolonger la vie utile de la batterie, veillez à ce que le dessus du boîtier soit toujours propre et sec. De plus, assurez-vous que les câbles sont toujours fermement serrés sur les bornes de la batterie.

En cas de corrosion sur la batterie ou sur ses bornes, débranchez les câbles, et nettoyez câbles et bornes au moyen d'une brosse métallique. Neutralisez l'électrolyte avec une solution de bicarbonate de soude et d'eau.

NOTA : Les accessoires ou composants électriques ou électroniques que le propriétaire ou le concessionnaire ajoutera au véhicule pourraient nuire au rendement et à la durée de vie utile de la batterie.

Il est recommandé de débrancher le câble négatif de la batterie si vous prévoyez entreposer votre véhicule pendant une période prolongée. Cela minimise la décharge de la batterie pendant l'entreposage.

Entretien et caractéristiques



AVERTISSEMENT : Les batteries dégagent des gaz explosifs qui peuvent causer des blessures. N'approchez donc jamais de flamme, d'étincelle ou de substance allumée près d'une batterie. Protégez-vous toujours le visage et les yeux lorsque vous travaillez près d'une batterie. Assurez-vous que le local est bien aéré en tout temps.



AVERTISSEMENT : Lorsque vous devez soulever une batterie dont le bac est en plastique, une pression excessive sur les parois peut faire gicler l'électrolyte par la rampe de bouchons et provoquer aussi bien des blessures que des dommages au véhicule ou à la batterie. Utilisez un porte-batterie ou saisissez le bac par les coins diagonalement opposés.



AVERTISSEMENT : Gardez les batteries hors de portée des enfants. Les batteries contiennent de l'acide sulfurique qui peut brûler la peau, les yeux et les vêtements. Protégez-vous les yeux quand vous effectuez une intervention à proximité d'une batterie. En cas d'éclaboussures d'électrolyte sur la peau ou dans les yeux, rincez immédiatement à grande eau pendant au moins 15 minutes et consultez un médecin dans les plus brefs délais. En cas d'ingestion d'électrolyte, consultez un médecin immédiatement.



AVERTISSEMENT : Les bornes de batterie, les cosses de câble et les accessoires connexes contiennent du plomb et des composés de plomb. Lavez vos mains après avoir manipulé de telles pièces.

Étant donné que le moteur de votre véhicule est commandé par un processeur électronique, certains régimes de commande font appel à l'alimentation électrique provenant de la batterie. Lorsque la batterie est débranchée ou qu'une nouvelle batterie est installée, le moteur doit réapprendre ses paramètres de fonctionnement au ralenti et sa stratégie d'alimentation avant de retrouver son rendement optimal. Pour amorcer ce nouvel apprentissage :

1. Serrez le frein de stationnement lorsque le véhicule est à l'arrêt complet.
2. Placez le levier sélecteur en position P (stationnement) (boîte de vitesses automatique) ou en position N (point mort) (boîte de vitesses manuelle), éteignez tous les accessoires et faites démarrer le moteur.

Entretien et caractéristiques

3. Laissez le moteur tourner jusqu'à ce qu'il atteigne sa température normale de fonctionnement.
 4. Laissez le moteur tourner au ralenti pendant au moins une minute.
 5. Mettez la climatisation en fonction et faites tourner le moteur au ralenti pendant au moins une minute.
 6. Conduisez le véhicule pour compléter le processus de réacquisition.
- Il peut se révéler nécessaire de rouler sur une distance d'au moins 16 km (10 mi) pour que le moteur réapprenne ses paramètres de fonctionnement au ralenti et ses réglages de carburant.
 - **Si vous ne permettez pas au moteur de réapprendre ses paramètres de fonctionnement au ralenti, la qualité du ralenti sera compromise jusqu'à sa réacquisition éventuelle.**

Lorsque la batterie est débranchée ou qu'une nouvelle batterie est posée, la boîte de vitesses doit réapprendre sa stratégie adaptative. Pour cette raison, il se peut que le passage des vitesses manque de souplesse au début. Cette situation est normale et ne nuit ni au fonctionnement ni à la longévité de la boîte de vitesses. Avec le temps, la stratégie adaptative permettra à la boîte de vitesses de retrouver sa souplesse de fonctionnement.

Si la batterie est débranchée ou si une nouvelle batterie est installée, la montre et les stations de radio mises en mémoire doivent être reprogrammées après le rebranchement de la batterie.

- La mise au rebut des batteries d'automobile doit toujours être effectuée de manière responsable. Respectez les règlements en vigueur dans votre région. Adressez-vous à votre centre de recyclage local pour obtenir de plus amples renseignements concernant le recyclage des batteries d'automobile.

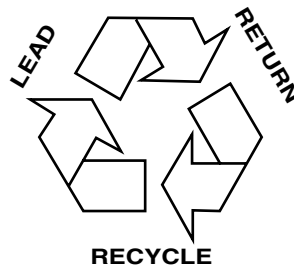

LIQUIDE DE REFROIDISSEMENT DU MOTEUR

Vérification du liquide de refroidissement du moteur

Le circuit de refroidissement de votre moteur a été rempli à l'usine d'un mélange à parts égales d'eau distillée et de liquide de refroidissement Mazda ou d'un produit équivalent de qualité supérieure répondant aux normes Mazda.

Entretien et caractéristiques

Un mélange **à parts égales** d'eau distillée et de liquide de refroidissement de haute qualité Mazda **offre** :

- une efficacité maximale du circuit de refroidissement;
- une protection antigel jusqu'à $-36\text{ }^{\circ}\text{C}$ ($-34\text{ }^{\circ}\text{F}$);
- une protection contre l'ébullition jusqu'à $129\text{ }^{\circ}\text{C}$ ($265\text{ }^{\circ}\text{F}$);
- une protection contre la rouille et les autres formes de corrosion;
- une lecture précise de la jauge de liquide de refroidissement.

Pour assurer l'efficacité du liquide de refroidissement, le niveau et la concentration du mélange ne doivent pas changer. Si le niveau et la concentration du liquide de refroidissement ne sont pas adéquatement maintenus, des dommages pourraient survenir au moteur et au circuit de refroidissement.

- Moteur 2.3L

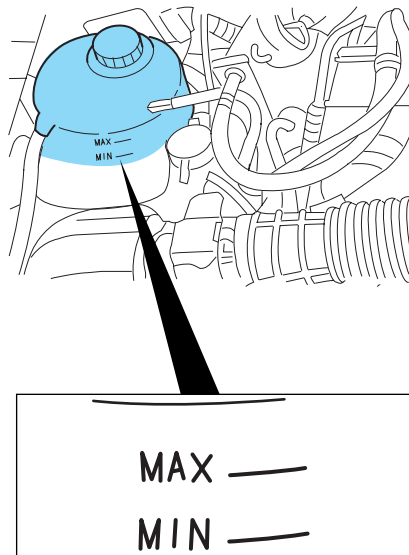

Entretien et caractéristiques

- Moteur 4.0L

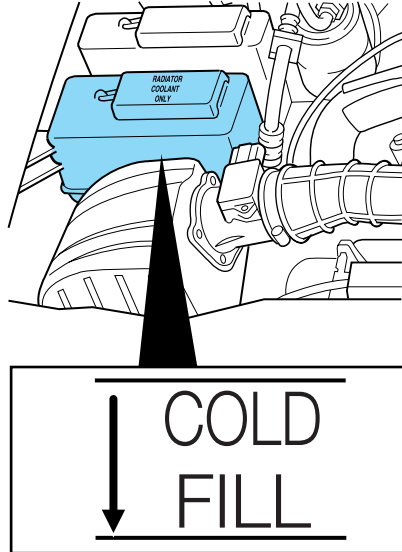

Une fois le moteur refroidi, vérifiez le niveau du liquide de refroidissement dans le vase d'expansion.

- Le liquide de refroidissement doit atteindre le repère « cold fill level » ou « cold fill range » (niveau à froid) indiqué sur le réservoir de liquide de refroidissement (selon la configuration).
- Vérifiez la couleur et le type du liquide de refroidissement avant de faire l'appoint, pour éviter de mélanger des produits incompatibles.
- Consultez le *Calendrier d'entretien périodique* pour connaître les intervalles d'entretien recommandés.
- Lisez attentivement la section *Précautions à prendre lors d'une intervention* du présent chapitre.

Si vous ne vérifiez pas le niveau du liquide de refroidissement aux intervalles recommandés, le vase d'expansion peut finir par se vider. Si le niveau est bas ou si le vase d'expansion est vide, ajoutez du liquide de refroidissement dans le vase. Consultez la section *Ajout de liquide de refroidissement* du présent chapitre.

 **AVERTISSEMENT :** Les liquides pour véhicules automobiles ne sont pas interchangeable. Il ne faut jamais utiliser de liquide de refroidissement, d'antigel ou de liquide lave-glace pour un usage autre que celui auquel il est destiné.

Entretien et caractéristiques

Ajout de liquide de refroidissement

N'utilisez que du liquide de refroidissement du moteur Mazda ou un produit équivalent de haute qualité répondant aux normes Mazda.

- **N'UTILISEZ PAS** de liquide de refroidissement du moteur longue durée (de couleur orange).
- **N'UTILISEZ PAS** de liquide de refroidissement du moteur DEX-COOL® ou un liquide de refroidissement du moteur équivalent.
- **N'UTILISEZ PAS** de liquide de refroidissement à base d'alcool ou de méthanol, ou un liquide de refroidissement mélangé à de tels produits.
- **N'UTILISEZ PAS** d'additifs de liquide de refroidissement dans votre véhicule. Ces produits pourraient endommager le circuit de refroidissement du moteur de votre véhicule.
- **NE MÉLANGEZ PAS** différentes couleurs ou différents types de liquide de refroidissement dans votre véhicule. Assurez-vous que le liquide de refroidissement adéquat est utilisé.
- **NE MÉLANGEZ PAS** du liquide de refroidissement recyclé avec du liquide de refroidissement ordinaire dans votre véhicule. L'utilisation d'un tel mélange pourrait endommager le circuit de refroidissement de votre moteur.
- L'utilisation d'un liquide de refroidissement inadéquat peut endommager le moteur et le circuit de refroidissement, ce qui annulerait la garantie du circuit de refroidissement du moteur de votre véhicule. Si vous n'êtes pas certain du type de liquide de refroidissement à utiliser, communiquez avec votre concessionnaire autorisé.



AVERTISSEMENT : Ne versez pas de liquide de refroidissement dans le réservoir du liquide lave-glace. Si du liquide de refroidissement est projeté sur le pare-brise, la visibilité risque d'être grandement réduite.

Lors de l'ajout de liquide de refroidissement, assurez-vous qu'il s'agit bien d'une solution à parts égales de liquide de refroidissement et d'eau distillée. Versez le mélange dans le vase d'expansion, **lorsque le moteur est froid**, jusqu'au niveau approprié.

- **Ne dépassez JAMAIS une concentration de 60 %.**

Entretien et caractéristiques

- **N'utilisez JAMAIS de liquide de refroidissement dont la concentration est inférieure à 40 %.**
- **Un liquide de refroidissement dont la concentration est supérieure à 68 % ou inférieure à 40 % perd une partie de son efficacité de protection contre le gel et peut endommager le moteur.**

En cas d'urgence, vous pouvez ajouter au vase d'expansion de l'eau ne contenant pas de liquide de refroidissement, de manière à pouvoir vous rendre à un centre d'entretien et de réparation des véhicules. Dans un tel cas, le circuit de refroidissement devra être vidangé le plus tôt possible et être rempli d'une solution à parts égales de liquide de refroidissement et d'eau distillée. L'utilisation d'eau sans liquide de refroidissement risque d'entraîner des dommages au moteur par la corrosion, la surchauffe ou le gel.

Pour les véhicules équipés de circuits de trop-plein de refroidissement avec bouchon de vase d'expansion non pressurisé, ajoutez du liquide de refroidissement lorsque le moteur a refroidi. Ajoutez le mélange de liquide de refroidissement et d'eau approprié jusqu'au repère « FULL COLD » (niveau maximum à froid). Pour tous les autres véhicules équipés d'un circuit de refroidissement à dégazage et munis d'un bouchon pressurisé, ou pour les véhicules équipés d'un circuit de trop-plein dont le bouchon taré de vase d'expansion doit être retiré du radiateur, procédez comme suit.

NOTA : Le moteur V6 4.0L utilise le circuit de trop-plein tandis que le moteur 2.3L I4 utilise le circuit de refroidissement du moteur.



AVERTISSEMENT : Pour éviter que de la vapeur ou du liquide de refroidissement brûlants ne jaillissent du circuit de refroidissement, ne retirez jamais le bouchon du radiateur lorsque le moteur tourne ou qu'il est chaud. Si vous ignorez ces directives, vous pourriez être gravement blessé et le circuit de refroidissement du moteur pourrait être endommagé.

Ajoutez au circuit de refroidissement le mélange de liquide de refroidissement et d'eau approprié en observant les étapes suivantes :

1. Avant de retirer le bouchon, arrêtez le moteur et laissez-le refroidir.
2. Une fois le moteur refroidi, enveloppez le bouchon dans un chiffon épais et tournez-le lentement dans le sens contraire des aiguilles d'une montre jusqu'à ce que la pression commence à se dissiper.
3. Écartez-vous et laissez la pression se dissiper.

Entretien et caractéristiques

4. Lorsque vous êtes certain que la pression est dissipée, saisissez le bouchon, toujours enveloppé du chiffon, et continuez de le tourner dans le sens contraire des aiguilles d'une montre pour l'enlever.
5. Remplissez lentement le vase d'expansion avec le mélange approprié (voir précédemment) jusqu'à la plage de niveau à froid « COLD FILL RANGE » ou jusqu'au repère « FULL COLD » (niveau maximum à froid). Si vous avez enlevé le bouchon du radiateur d'un circuit de trop-plein, remplissez presque complètement le radiateur, de façon à voir le liquide.
6. Remettez le bouchon en place. Tournez-le jusqu'à ce qu'il soit fermement serré. Le bouchon doit être correctement serré pour éviter toute fuite de liquide de refroidissement.

Après tout ajout de liquide de refroidissement, vérifiez-en la concentration. Consultez la section *Vérification du liquide de refroidissement*. Si la concentration du mélange n'est pas à parts égales (protection à -36 °C [-34 °F]), vidangez une partie du liquide de refroidissement pour ajuster la concentration. L'obtention d'une concentration à parts égales peut nécessiter plusieurs vidanges et ajouts.

Après chaque ajout de liquide de refroidissement, le niveau dans le vase d'expansion doit être vérifié au terme des cycles de conduite qui suivront. Au besoin, ajoutez suffisamment de mélange à parts égales pour ramener le liquide de refroidissement au niveau approprié.

Demandez à votre concessionnaire autorisé d'inspecter le circuit de refroidissement si vous devez ajouter plus d'un litre (1 pinte US) de liquide de refroidissement par mois dans le réservoir. Il se peut qu'il y ait une fuite dans le circuit de refroidissement. Le fonctionnement d'un moteur avec un bas niveau de liquide de refroidissement peut entraîner sa surchauffe et l'endommager.

Liquide de refroidissement recyclé du moteur

Les méthodes de recyclage du liquide de refroidissement ne produisent pas toutes un liquide répondant aux normes Mazda. L'utilisation d'un liquide de refroidissement recyclé qui ne répond pas aux normes Mazda peut endommager le moteur et les composants du circuit de refroidissement.



Assurez-vous de toujours prendre toutes les précautions nécessaires ou réglementaires lors de la mise au rebut des liquides de vidange de votre véhicule. Consultez les centres locaux de recyclage pour tout renseignement sur le recyclage et la récupération de ces liquides.

Entretien et caractéristiques

Contenance du circuit de refroidissement

Pour connaître la contenance en liquide du circuit de refroidissement de votre véhicule, consultez la section *Caractéristiques et contenances des produits d'entretien* de ce chapitre.

Remplissez le vase d'expansion de votre véhicule selon les directives indiquées sous la section *Ajout de liquide de refroidissement* de ce chapitre.

Conditions climatiques rigoureuses

Si vous conduisez par temps très froids (moins de -36 °C [-34 °F]) :

- **Il se peut qu'il soit nécessaire d'augmenter la concentration de liquide de refroidissement à plus de 50 %.**
- **Ne dépassez JAMAIS une concentration de 60 %.**
- **Une concentration du liquide de refroidissement supérieure à 60 % diminuera les caractéristiques de protection par le liquide de refroidissement contre la surchauffe du moteur et peut causer des dommages au moteur.**
- **Consultez le tableau figurant sur le contenant du liquide de refroidissement pour vous assurer que la concentration de liquide utilisée dans votre véhicule le protégera du gel aux températures par lesquelles vous conduisez en hiver.**

Si vous conduisez par temps très chaud :

- **Il est quand même nécessaire de maintenir la concentration du liquide de refroidissement à plus de 40 %.**
- **N'utilisez JAMAIS de liquide de refroidissement dont la concentration est inférieure à 40 %.**
- **Le fait de diminuer la concentration du liquide de refroidissement à moins de 40 % réduira les caractéristiques de protection par le liquide de refroidissement contre la corrosion du moteur et peut endommager le moteur.**
- **Le fait de diminuer la concentration du liquide de refroidissement à moins de 40 % réduira les caractéristiques de protection par le liquide de refroidissement contre le gel et peut endommager le moteur.**
- **Consultez le tableau figurant sur le contenant du liquide de refroidissement pour vous assurer que la concentration de liquide utilisée dans votre véhicule le protégera du gel aux températures par lesquelles vous conduisez en hiver.**

Entretien et caractéristiques

Les véhicules conduits toute l'année dans des climats tempérés devraient être remplis d'un mélange à parts égales de liquide de refroidissement du moteur et d'eau distillée pour obtenir une protection optimale du système de refroidissement et du moteur.

FILTRE À CARBURANT

Adressez-vous à votre concessionnaire autorisé pour faire remplacer votre filtre à carburant. Consultez le *Calendrier d'entretien périodique* pour connaître les intervalles de changement du filtre à carburant.

Remplacez le filtre à carburant uniquement par un filtre Mazda approuvé. La garantie risque d'être annulée en cas de dommages au circuit d'alimentation si un filtre à carburant Mazda approuvé n'est pas utilisé.

CARBURANTS POUR VÉHICULES AUTOMOBILES

Consignes de sécurité importantes



AVERTISSEMENT : Ne remplissez pas excessivement le réservoir. La pression dans un réservoir trop plein peut causer des fuites, faire gicler le carburant et causer un incendie.



AVERTISSEMENT : Le circuit d'alimentation peut être sous pression. Si le bouchon du réservoir laisse échapper des vapeurs ou si vous entendez un sifflement pendant que vous le dévissez, laissez les vapeurs se dissiper avant de l'enlever complètement. Si ces directives ne sont pas suivies, le carburant peut gicler et causer des blessures.



AVERTISSEMENT : Si vous utilisez un bouchon de réservoir de carburant inadéquat, une dépression excessive dans le réservoir pourrait endommager le circuit d'alimentation ou provoquer la perte du bouchon en cas de collision, ce qui pourrait causer des blessures graves.



AVERTISSEMENT : Le carburant peut causer des blessures graves ou fatales s'il est mal utilisé ou manipulé sans précaution.

Entretien et caractéristiques



AVERTISSEMENT : L'essence peut contenir du benzène, lequel est un produit cancérigène.

Respectez les consignes suivantes lors de la manipulation de carburant automobile :

- Éteignez toute flamme ou article de fumeur allumé avant de faire le plein.
- Coupez toujours le contact avant de faire le plein.
- L'ingestion de carburant automobile peut présenter des risques graves, voire mortels. Les carburants comme l'essence sont extrêmement toxiques et peuvent, en cas d'ingestion, entraîner la mort ou causer des lésions permanentes. En cas d'ingestion, consultez tout de suite un médecin, même si les effets ne sont pas immédiatement apparents. Les effets toxiques du carburant peuvent prendre plusieurs heures avant de se manifester.
- Évitez d'inhaler des vapeurs de carburant. Cela peut provoquer l'irritation des yeux et des voies respiratoires. L'exposition prolongée à des vapeurs de carburant peut provoquer des malaises graves et des lésions permanentes.
- Faites attention à ne pas recevoir de carburant dans les yeux. En cas d'éclaboussures dans les yeux, retirez vos verres de contact si vous en portez, rincez-vous les yeux à grande eau pendant 15 minutes et consultez un médecin. Si ces directives ne sont pas suivies, vous courez des risques de lésions permanentes.
- Les carburants peuvent également être nocifs lorsqu'ils sont absorbés par la peau. En cas d'éclaboussures sur la peau ou sur les vêtements, enlevez les vêtements souillés; lavez immédiatement à l'eau et au savon la partie du corps atteinte. Le contact répété ou prolongé du carburant ou de ses vapeurs avec la peau peut provoquer de l'irritation.
- Les personnes qui suivent un traitement antialcoolique, avec des médicaments comme « Antabuse » ou autre médicament similaire, doivent être particulièrement prudentes. L'inhalation de vapeurs d'essence ou le contact de l'essence avec la peau peut provoquer des effets secondaires. Chez les personnes sensibles, il y a risque de lésions ou malaises graves. En cas d'éclaboussures sur la peau, lavez



Entretien et caractéristiques

immédiatement à l'eau et au savon la partie du corps atteinte. En cas d'effets indésirables, consultez immédiatement un médecin.



AVERTISSEMENT : Lorsque vous faites le plein, arrêtez toujours le moteur et tenez éloignée du goulot de remplissage toute source possible d'étincelles ou de flammes. Ne fumez jamais pendant que vous faites le plein. Dans certaines conditions, les vapeurs de carburant peuvent être extrêmement dangereuses. Évitez le plus possible d'inhaler des vapeurs de carburant.



AVERTISSEMENT : L'écoulement de carburant dans un pistolet de distribution d'essence peut créer de l'électricité statique. Cette électricité statique peut provoquer un incendie lors du remplissage d'un contenant qui n'est pas à la masse.

Respectez les consignes suivantes pour prévenir l'accumulation d'électricité statique lors du remplissage d'un contenant qui n'est pas mis à la terre :

- Placez le contenant à carburant (un contenant approuvé) sur le sol.
- NE REMPLISSEZ JAMAIS le contenant si celui-ci se trouve dans le véhicule (y compris dans l'aire de chargement ou le plateau arrière).
- Lors du remplissage, gardez le pistolet de distribution d'essence en contact avec le contenant.
- N'UTILISEZ PAS d'objet pour bloquer la gâchette du pistolet du distributeur d'essence en position de remplissage.



Bouchon de réservoir de carburant

Le bouchon du réservoir de carburant est conçu pour s'ouvrir et se fermer en un quart de tour.

Pour remplir le réservoir de votre véhicule :



1. Coupez le contact.
2. Tournez doucement le bouchon du réservoir de carburant d'un quart de tour dans le sens contraire des aiguilles d'une montre pour le retirer.
3. Tirez pour retirer le bouchon du tuyau de remplissage.

Entretien et caractéristiques

4. Pour remettre en place le bouchon du réservoir, alignez les onglets du bouchon avec les encoches du tuyau de remplissage.
5. Tournez le bouchon d'un quart de tour dans le sens des aiguilles d'une montre jusqu'à ce qu'au moins un déclic se fasse entendre.

Si le témoin du bouchon du réservoir de carburant  s'allume ou si le message « CHECK FUEL CAP » (vérifier le bouchon du réservoir de carburant) apparaît, le bouchon est peut-être mal installé. Le témoin peut s'allumer et le message peut apparaître plusieurs cycles de conduite après avoir fait le plein.

En pareil cas, quittez la route sans tarder et de façon sécuritaire, enlevez le bouchon, alignez-le correctement puis installez-le de nouveau. Le témoin du bouchon du réservoir de carburant  et le message « CHECK FUEL CAP » (vérifier le bouchon du réservoir de carburant) peuvent ne pas se réinitialiser immédiatement; plusieurs cycles de conduite peuvent être nécessaires pour effacer le message ou éteindre le témoin . Un cycle de conduite consiste en un départ à froid (plus de quatre heures après l'arrêt du moteur) suivi d'un parcours urbain et routier.

Si vous continuez de conduire lorsque le témoin du bouchon du réservoir de carburant  est allumé ou que le message « CHECK FUEL CAP » (vérifier le bouchon du réservoir de carburant) est affiché, le témoin  peut aussi s'allumer.

Si vous devez remplacer le bouchon de réservoir de carburant, remplacez-le par un bouchon conçu pour votre véhicule. L'utilisation d'un bouchon de réservoir de carburant autre qu'un bouchon d'origine Ford ou d'un bouchon qui n'est pas homologué peut entraîner l'annulation de la garantie qui couvre les dommages au réservoir ou au circuit d'alimentation.



AVERTISSEMENT : Le circuit d'alimentation peut être sous pression. Si le bouchon du réservoir laisse échapper des vapeurs ou si vous entendez un sifflement pendant que vous le dévissez, laissez les vapeurs se dissiper avant de l'enlever complètement. Si ces directives ne sont pas suivies, le carburant peut gicler et causer des blessures.



AVERTISSEMENT : L'emploi d'un bouchon de réservoir de carburant autre que celui prévu pour votre véhicule peut provoquer, par une dépression créée dans le réservoir, des dommages au circuit d'alimentation ou la perte du bouchon en cas de collision, ce qui pourrait entraîner des blessures.

Entretien et caractéristiques

Choix du carburant approprié

N'utilisez que du carburant SANS PLOMB ou du carburant SANS PLOMB mélangé avec au plus 10 % d'éthanol. N'utilisez pas de carburant à l'éthanol (E85), de carburant diesel, de méthanol, d'essence au plomb ou un autre type de carburant. L'utilisation de carburants au plomb est interdite par la loi et pourrait endommager votre véhicule.

Votre véhicule n'est pas conçu pour consommer du carburant ou des additifs contenant des éléments métalliques, y compris les additifs à base de manganèse.

NOTA : L'utilisation d'autres types de carburant peut endommager le groupe motopropulseur, réduire les performances du véhicule et entraîner des réparations qui ne seraient pas couvertes par votre garantie.

Amélioration de la qualité de l'air

Mazda approuve l'utilisation d'une essence à combustion propre reformulée pour améliorer la qualité de l'air, conformément aux recommandations de la section *Choix du carburant approprié*.

Indice d'octane recommandé

Votre véhicule a été conçu pour utiliser de l'essence « ordinaire » sans plomb avec un indice d'octane (R+M)/2 de 87. Ford déconseille l'utilisation d'une essence « ordinaire » sans plomb à indice d'octane inférieur à 87 dans certaines régions de haute altitude.

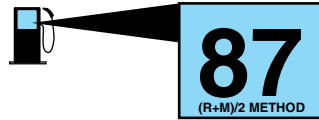

Vous n'avez aucune raison de vous inquiéter d'un léger cliquetis occasionnel du moteur. Toutefois, si le moteur cogne sans cesse alors que vous employez un carburant à l'indice d'octane recommandé, et ce, peu importe les conditions de conduite, consultez votre concessionnaire autorisé afin de prévenir des dégâts au moteur.

Qualité du carburant

En présence de difficultés au démarrage, d'un régime de ralenti irrégulier ou d'hésitation à l'accélération, essayez une autre marque de carburant sans plomb. Le supercarburant sans plomb est déconseillé pour les véhicules conçus pour utiliser du carburant régulier sans plomb, car il pourrait aggraver ces problèmes. Si le problème persiste, consultez votre concessionnaire autorisé.

Entretien et caractéristiques



N'ajoutez pas d'additifs vendus sur le marché dans votre réservoir de carburant. Si vous utilisez un carburant de bonne qualité, à l'indice d'octane recommandé, vous n'avez pas à ajouter d'additifs vendus sur le marché. Ces produits n'ont pas été approuvés pour votre moteur et peuvent endommager le circuit d'alimentation. Les réparations destinées à remédier aux problèmes causés par l'utilisation de ces produits risquent de ne pas être couvertes par votre garantie.

La plupart des constructeurs mondiaux de véhicules approuvent la Charte mondiale des carburants qui détermine les normes de l'essence pour assurer un meilleur rendement de votre moteur et la meilleure protection pour le système antipollution de votre véhicule. Il est recommandé d'utiliser une essence conforme aux normes de la Charte mondiale des carburants si cette essence est disponible dans votre région. Renseignez-vous auprès de votre station-service pour obtenir plus de détails sur l'essence conforme aux normes de la Charte mondiale des carburants.

Panne sèche

Évitez de tomber en panne sèche, car cela risque de nuire aux composants du groupe motopropulseur.

En cas de panne sèche :

- Une fois que vous aurez fait le plein, il est possible qu'il faille établir puis couper le contact plusieurs fois de telle façon que le circuit d'alimentation puisse acheminer le carburant du réservoir au moteur. Lors du redémarrage, la période de lancement du moteur peut se prolonger de quelques secondes.
- En général, il suffit d'environ 3,8 litres (1 gallon US) pour redémarrer le moteur. Si le véhicule est en panne sèche et se trouve sur une pente prononcée, il faudra peut-être plus de 3,8 litres (1 gallon US) de carburant.
- Le *témoin d'anomalie du moteur*  pourrait s'allumer. Consultez la section *Témoins et carillons* du chapitre *Tableau de bord* pour obtenir de plus amples renseignements sur le *témoin d'anomalie du moteur* .

Entretien et caractéristiques

QUELQUES PRINCIPES DE BASE POUR LA RÉDUCTION DE LA CONSOMMATION DE CARBURANT

Méthodes de calcul

Votre meilleure source de renseignements concernant la consommation réelle de carburant, c'est vous, le conducteur. La tenue régulière d'un registre le plus juste possible est le meilleur moyen d'obtenir de bons résultats. Le prix du carburant, les dates de remplissage du réservoir ou les lectures de la jauge NE sont PAS aussi efficaces pour calculer la consommation. Durant la période de rodage, c'est-à-dire durant les 1 600 premiers kilomètres (1 000 premiers milles), le calcul de la consommation de carburant n'est pas recommandé. Vous obtiendrez une mesure plus précise après 3 000 km à 5 000 km (2 000 mi à 3 000 mi).

Remplissage du réservoir

La contenance publiée du réservoir de carburant de votre véhicule est égale à la contenance nominale indiquée dans la section *Caractéristiques et contenances des produits d'entretien* de ce chapitre.

Cette contenance publiée représente la contenance utile du réservoir telle que la jauge l'indique, plus la réserve de carburant qui existe lorsque la jauge indique que le réservoir est vide. La capacité indiquée est la différence entre la quantité de carburant dans le réservoir plein et le réservoir quand la jauge de carburant indique vide. La réserve à vide est le faible volume de carburant restant lorsque la jauge indique que le réservoir est vide.

Le volume de carburant utilisable de la réserve à vide varie et celui-ci ne doit pas être considéré suffisant pour augmenter l'autonomie. Quand la jauge indique vide, il peut être impossible de remplir le réservoir avec un volume de carburant égal à sa contenance publiée, à cause de cette réserve à vide qui reste dans le réservoir.

Pour obtenir des résultats constants lorsque vous faites le plein de carburant :

- Placez le commutateur d'allumage à la position OFF (arrêt) avant de faire le plein. Si le moteur reste en marche, la lecture sera erronée.
- Remplissez le réservoir au même débit de remplissage (lent – moyen – rapide) chaque fois que vous faites le plein.
- Lors du remplissage, limitez à deux le nombre de déclenchements automatiques du pistolet.

Entretien et caractéristiques

- Utilisez toujours une essence ayant l'indice d'octane préconisé.
- Utilisez une essence de bonne qualité, de préférence une marque nationale réputée.
- Faites toujours le plein de carburant du même côté de la pompe, avec le véhicule orienté dans la même direction.
- Le véhicule doit également être dans les mêmes conditions de poids, avec la charge répartie de la même manière.

Vos résultats seront plus précis si vous êtes constant dans votre manière de faire le plein.

Calcul de la consommation de carburant

1. Remplissez complètement le réservoir de carburant et notez le kilométrage initial (ou le millage) indiqué par le compteur.
2. Chaque fois que vous faites le plein, notez la quantité de carburant ajoutée au réservoir (en litres ou en gallons).
3. Après avoir fait le plein au moins trois à cinq fois, refaites le plein et notez le kilométrage courant au compteur.
4. Soustrayez le kilométrage initial au compteur du kilométrage courant.
5. Calculez votre consommation à l'aide de l'une des formules suivantes :

Calcul 1 : **total des milles parcourus** ÷ **total des gallons consommés**.

Calcul 2 : **litres consommés** × **100** ÷ **total des kilomètres parcourus**.

Tenez un registre de votre kilométrage et de vos achats de carburant pendant au moins un mois, en notant le type de conduite (en ville ou sur autoroute). Ceci vous fournira une estimation plus précise de la consommation dans les conditions de conduite courantes. De plus, la tenue d'un registre durant l'été et durant l'hiver vous donnera une idée de l'effet de la température sur la consommation. En général, la consommation augmente lorsque la température est basse.

Conduite - bonnes habitudes de conduite et réduction de la consommation

Lisez attentivement les conseils qui suivent pour acquérir de bonnes habitudes de conduite et réduire votre consommation de carburant.

Habitudes de conduite

- Une conduite sans heurts et régulière peut améliorer la consommation de carburant jusqu'à 10 %.

Entretien et caractéristiques

- Une vitesse régulière et soutenue, sans arrêts, donne toujours une meilleure consommation.
- Le fonctionnement du moteur au ralenti durant de longues périodes (plus d'une minute) a pour effet de gaspiller le carburant.
- Essayez de prévoir à temps vos arrêts. Le fait de ralentir peut, dans certains cas, éliminer le besoin de vous arrêter.
- Les accélérations brutales peuvent gaspiller le carburant.
- Ralentissez graduellement.
- Ne faites pas d'excès de vitesse (la conduite à 105 km/h [65 mi/h] augmente la consommation de 15 % par rapport à la conduite à 88 km/h [55 mi/h]).
- L'emballement du moteur avant son arrêt peut gaspiller du carburant.
- L'utilisation du climatiseur et du dégivreur peut augmenter la consommation.
- Il est recommandé de désactiver le programmeur de vitesse lors de la conduite sur route vallonnée, car le passage constant entre les rapports supérieurs peut augmenter la consommation de carburant.
- Le réchauffement du moteur par temps froid avant le départ n'est pas nécessaire et peut augmenter la consommation.
- L'appui du pied sur la pédale de frein pendant la conduite peut augmenter la consommation de carburant.
- Groupez vos sorties pour faire vos courses et, dans la mesure du possible, évitez la conduite exigeant des arrêts fréquents.

Entretien

- Maintenez les pneus gonflés à la pression préconisée et n'utilisez que des pneus de dimensions appropriées.
- La conduite d'un véhicule qui présente un alignement des roues déréglé augmente la consommation.
- Utilisez l'huile moteur recommandée. Consultez la section *Caractéristiques et contenances des produits d'entretien* de ce chapitre.
- Effectuez chacune des interventions d'entretien périodique régulières. Suivez le programme d'entretien recommandé et les interventions d'entretien du propriétaire énoncées dans le *Calendrier d'entretien périodique*.

Conditions de conduite

- Transporter une lourde charge ou tirer une remorque a pour effet d'augmenter la consommation de carburant, quelle que soit la vitesse à laquelle vous roulez.

Entretien et caractéristiques

- Le transport d'une charge inutile peut augmenter la consommation de carburant (l'autonomie diminue d'environ 0,4 km/L [1 mi/g] pour chaque charge de 180 kg [400 lb] transportée).
- La pose d'accessoires sur le véhicule (pare-insectes, arceaux de sécurité ou bandeaux lumineux, marchepieds, porte-skis ou porte-bagages) augmente la consommation.
- L'utilisation d'un carburant mélangé à de l'alcool augmente la consommation.
- La consommation peut être plus élevée durant les 12 à 16 premiers kilomètres (8 à 10 milles) de conduite par basse température.
- Il est plus économique de rouler sur route plane que sur route vallonnée.
- Les boîtes de vitesses contribuent à diminuer la consommation lorsqu'elles sont dans le rapport le plus élevé et qu'une pression constante est maintenue sur la pédale d'accélérateur.
- La conduite en mode 4 roues motrices (selon l'équipement) est moins économique que la conduite en mode 2 roues motrices.
- Relevez les glaces lors de la conduite à grande vitesse.

Estimations de consommation de carburant de l'EPA (Agence américaine de protection de l'environnement)

Un autocollant de l'EPA, qui affiche des estimations de consommation de carburant, doit être apposé sur le pare-brise de tous les véhicules neufs. Communiquez avec votre concessionnaire autorisé si cet autocollant n'a pas été apposé sur votre véhicule. Les estimations de consommation de carburant de l'EPA vous permettent de comparer la consommation de carburant de différents véhicules. La consommation de votre véhicule peut varier selon vos habitudes de conduite et les conditions.

DISPOSITIFS ANTIPOLLUTION

Votre véhicule est équipé de divers dispositifs antipollution et d'un catalyseur qui permettent d'assurer la conformité de votre véhicule aux normes antipollution en vigueur. Pour assurer le bon fonctionnement du catalyseur et des dispositifs antipollution, respectez les conseils suivants :

- N'utilisez que le type de carburant préconisé.
- Évitez de tomber en panne sèche.
- Ne coupez pas le contact pendant que le véhicule roule, surtout si vous roulez à haute vitesse.

Entretien et caractéristiques

- Faites effectuer les interventions d'entretien aux intervalles prescrits dans le *Calendrier d'entretien périodique*.

Les interventions prescrites par le Calendrier d'entretien périodique sont essentielles pour assurer la longévité et le bon rendement de votre véhicule et de ses dispositifs antipollution.

Si des pièces autres que des pièces homologuées par Mazda sont utilisées pour le remplacement ou la réparation d'éléments impliquant les dispositifs antipollution, ces pièces doivent être équivalentes aux pièces d'origine Mazda en ce qui a trait au rendement et à la durabilité.



AVERTISSEMENT : Ne vous stationnez pas, ne faites pas tourner le moteur au ralenti et ne conduisez pas votre véhicule sur du gazon sec ou tout autre revêtement de sol sec. Les dispositifs antipollution ont pour effet d'élever la température du compartiment moteur et de la tuyauterie d'échappement au point de risquer un incendie sur de tels sols.

La présence de fuites, d'odeurs insolites ou de fumée, une perte de puissance du moteur, l'allumage du *témoin d'anomalie du moteur* , du témoin du circuit de charge ou du témoin de température du moteur peuvent indiquer une anomalie des dispositifs antipollution.





AVERTISSEMENT : Des fuites d'échappement peuvent entraîner la pénétration de gaz nocifs, voire mortels, dans l'habitacle.

N'apportez aucune modification non autorisée au véhicule ou au moteur. La loi interdit à quiconque possède, construit, répare, entretient, vend, loue, échange des véhicules ou exploite un parc automobile d'enlever sciemment un dispositif antipollution ou de l'empêcher de fonctionner. Les renseignements sur les dispositifs antipollution de votre véhicule figurent sur l'étiquette de contrôle des émissions du véhicule, apposée sur le moteur ou à proximité. Cette étiquette précise aussi la cylindrée du moteur.

Consultez votre « Guide de garantie » pour obtenir de plus amples renseignements sur la garantie des dispositifs antipollution.



Entretien et caractéristiques

Autodiagnosics embarqués (OBD-II)

Un ordinateur de bord surveille les dispositifs antipollution de votre véhicule. Ce circuit est communément appelé circuit d'autodiagnostic embarqué (OBD-II). Le circuit OBD-II permet de protéger l'environnement en veillant à ce que les dispositifs antipollution du véhicule fonctionnent conformément aux normes gouvernementales. Le circuit d'autodiagnostic OBD-II aide aussi votre concessionnaire autorisé à bien effectuer l'entretien de votre véhicule. Lorsque le *témoin d'anomalie du moteur*  s'allume, le circuit d'autodiagnostic OBD-II a détecté une anomalie. Le *témoin d'anomalie du moteur*  peut s'allumer en cas d'anomalie intermittente. Par exemple :

1. Le véhicule est tombé en panne sèche – le moteur peut connaître des ratés ou fonctionner irrégulièrement.
2. Le carburant est de qualité médiocre ou contient de l'eau – le moteur peut avoir des ratés ou tourner irrégulièrement.
3. Le bouchon du réservoir de carburant est peut-être mal vissé. Consultez la section *Bouchon de réservoir de carburant* du présent chapitre.
4. Conduite en eau profonde – l'eau pourrait s'infiltrer dans les circuits électriques.

Ces anomalies intermittentes peuvent être corrigées en remplissant le réservoir de carburant de bonne qualité, en serrant correctement le bouchon du réservoir de carburant ou en laissant sécher le circuit électrique. Après trois cycles de conduite en l'absence de ces anomalies ou d'autres anomalies intermittentes, le *témoin d'anomalie du moteur*  devrait demeurer éteint lors du prochain démarrage du moteur. Un cycle de conduite consiste en un démarrage à froid, suivi d'un trajet combiné en ville et sur autoroute. Aucune intervention supplémentaire n'est nécessaire.



Si le *témoin d'anomalie du moteur*  reste allumé, faites réparer votre véhicule dès que possible. Bien que certaines anomalies détectées par le circuit OBD-II peuvent ne pas présenter d'effets apparents, la conduite continue lorsque le *témoin d'anomalie du moteur*  est allumé peut se traduire par une augmentation des émissions, une augmentation de consommation de carburant, une douceur moindre du moteur et de la boîte de vitesses et des réparations coûteuses.

Entretien et caractéristiques

Préparation pour les contrôles d'inspection et d'entretien

Certains gouvernements de l'État, provinciaux ou locaux peuvent avoir prévu des contrôles d'inspection et d'entretien afin d'inspecter les dispositifs antipollution de votre véhicule. Si le véhicule ne réussit pas cette inspection, vous pourriez ne pas obtenir un enregistrement. Votre véhicule peut ne pas réussir les contrôles d'inspection et d'entretien si le *témoin d'anomalie du moteur*  est allumé ou s'il ne fonctionne pas correctement (l'ampoule est grillée), ou si le circuit OBD-II détermine que certains des dispositifs antipollution n'ont pas été correctement vérifiés. Dans ce cas, le véhicule n'est pas prêt pour les contrôles d'inspection et d'entretien.

Si le *témoin d'anomalie du moteur*  est allumé ou que l'ampoule ne fonctionne pas, vous devrez peut-être faire vérifier le véhicule. Consultez la section Autodiagnostic embarqués (OBD-II) de ce chapitre.

Si le moteur ou la boîte de vitesses du véhicule a récemment fait l'objet d'un entretien ou si la batterie a récemment été déchargée ou remplacée, le circuit OBD-II peut indiquer que le véhicule n'est pas prêt pour les contrôles d'inspection et d'entretien. Pour déterminer si le véhicule est prêt pour les contrôles d'inspection et d'entretien, tournez la clé de contact à la position ON (contact) pendant 15 secondes sans lancer le moteur. Si le *témoin d'anomalie du moteur*  clignote huit fois, le véhicule n'est pas prêt pour les contrôles d'inspection et d'entretien; si le *témoin d'anomalie du moteur*  demeure allumé en permanence, le véhicule est prêt pour les contrôles d'inspection et d'entretien.

Le circuit OBD-II est conçu pour vérifier les dispositifs antipollution pendant la conduite normale. Une vérification complète peut demander plusieurs jours. Si le véhicule n'est pas prêt pour les contrôles d'inspection et d'entretien, effectuez le cycle de conduite suivant en ville et sur autoroute :

quinze minutes de conduite soutenue sur autoroute, suivie d'au moins 20 minutes de conduite avec arrêts fréquents en région urbaine au cours desquelles vous laisserez le moteur tourner au ralenti pendant 30 secondes à au moins quatre reprises.

Laissez reposer le véhicule au moins huit heures avec le moteur arrêté. Mettez ensuite le moteur en marche et effectuez le cycle de conduite décrit ci-dessus. Le moteur doit se réchauffer jusqu'à sa température de fonctionnement normale. N'arrêtez pas le moteur avant d'avoir terminé le cycle de conduite décrit ci-dessus. Si le véhicule n'est toujours pas prêt pour les contrôles d'inspection et d'entretien, répétez le cycle de conduite ci-dessus.

Entretien et caractéristiques

LIQUIDE DE DIRECTION ASSISTÉE

- Moteur 2.3L I4

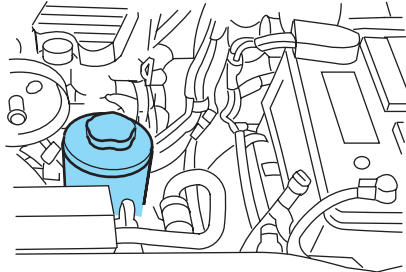

- Moteur V6 4.0L

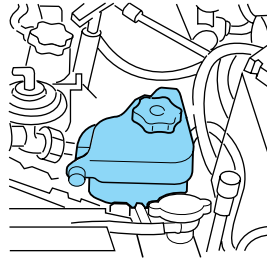

Vérifiez le niveau du liquide de direction assistée. Consultez le Calendrier d'entretien périodique pour connaître les intervalles prescrits.

1. Mettez le moteur en marche et laissez-le tourner jusqu'à ce qu'il atteigne sa température normale de fonctionnement (l'aiguille de l'indicateur de température du liquide de refroidissement approchera le centre de la plage normale entre « H » et « C »).
2. Pendant que le moteur tourne au ralenti, tournez le volant plusieurs fois à gauche et à droite.
3. Coupez le contact.
4. Vérifiez le niveau du liquide dans le réservoir. Il devrait se situer entre les repères MIN et MAX. N'ajoutez pas de liquide si le niveau se situe dans cette plage.
5. Si le niveau du liquide est insuffisant, ajoutez du liquide par petites quantités, jusqu'à ce qu'il se trouve entre les repères MIN et MAX du réservoir. Consultez la section *Caractéristiques et contenances des produits d'entretien* de ce chapitre pour le type de liquide approprié.

Entretien et caractéristiques

LIQUIDE DE FREIN

Le niveau du liquide diminue au fur et à mesure que les freins s'usent, et remonte lorsque les garnitures de freins sont remplacés. Un niveau de liquide se situant entre les repères « MIN » et « MAX » est dans la plage normale et aucun ajout de liquide n'est nécessaire dans ce cas. Si les niveaux de liquide se trouvent hors de la plage normale, le rendement du circuit peut être compromis; faites immédiatement vérifier le véhicule par votre concessionnaire autorisé.

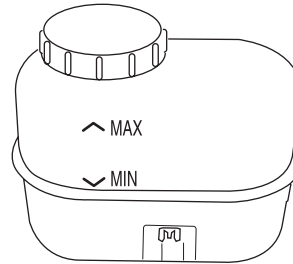

LIQUIDE D'EMBRAYAGE (SELON L'ÉQUIPEMENT)

Vérifiez le niveau d'huile. Consultez le *Calendrier d'entretien périodique* pour connaître les intervalles d'entretien recommandés.

Dans des conditions de fonctionnement normal, le niveau de liquide dans le réservoir d'embrayage doit demeurer constant. Si ce niveau baisse, ajoutez du liquide jusqu'au repère sur le réservoir.

N'utilisez qu'un liquide de frein DOT 3 conforme aux normes Mazda. Consultez la section *Caractéristiques et contenances des produits d'entretien* de ce chapitre.



AVERTISSEMENT : Lisez attentivement les mises en garde sur l'étiquette du produit. Pour l'information relative aux INTERVENTIONS MÉDICALES D'URGENCE, adressez-vous sans tarder à un médecin ou un centre antipoison. Le fait de ne pas tenir compte de ces précautions accroît les risques de blessures.

Entretien et caractéristiques

1. Avant de retirer le bouchon du réservoir, nettoyez-le pour éliminer les corps étrangers ou l'eau qui pourraient pénétrer dans le réservoir.
2. Retirez le bouchon et le diaphragme en caoutchouc du réservoir.
3. Ajoutez du liquide jusqu'à ce que le niveau atteigne le repère sur le réservoir.
4. Remettez en place le diaphragme et le bouchon sur le réservoir.

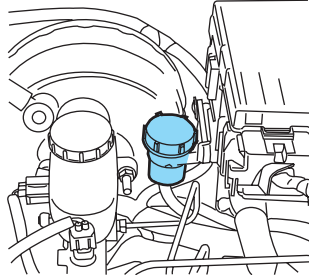

HUILE POUR BOÎTE DE VITESSES

Vérification de l'huile pour boîte de vitesses automatique

- Respectez les intervalles de vérification et de vidange d'huile indiqués dans le *Calendrier d'entretien périodique*.
- Le fonctionnement de la boîte de vitesses n'entraîne pas de consommation d'huile.
- Vérifiez le niveau d'huile si la boîte de vitesses ne fonctionne pas correctement ou si vous décelez la présence de fuites.
- Le niveau d'huile de la boîte de vitesses doit être vérifié à la température normale de fonctionnement, après 30 km (20 mi) de conduite.

Pour vérifier l'huile et en ajouter :

1. Conduisez sur environ 30 km (20 mi) pour que l'huile atteigne sa température normale de fonctionnement.
2. Si vous conduisez par temps chaud, en circulation urbaine ou si votre véhicule tracte une remorque, laissez la boîte de vitesses refroidir pendant 30 minutes avant de procéder à une vérification du niveau d'huile.
3. Serrez le frein de stationnement et mettez le moteur en marche.
4. Appuyez sur la pédale de frein et déplacez lentement le levier sélecteur d'un rapport à l'autre.
5. Placez le levier sélecteur à la position de stationnement (P) et laissez le moteur tourner.
6. Retirez la jauge et essuyez-la avec un linge propre, sec et non pelucheux.

Entretien et caractéristiques

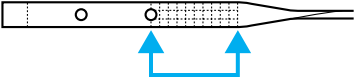
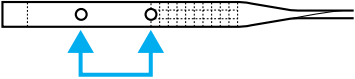
7. Remettez la jauge à fond dans son tube.
8. Retirez-la de nouveau pour examiner le niveau du liquide. Le niveau doit se situer dans la plage hachurée.
9. Au besoin, à la température normale de fonctionnement, versez 250 ml (1/2 chopine US) d'huile à la fois par le tube de remplissage jusqu'à ce que le niveau soit approprié. Consultez la section Caractéristiques des produits d'entretien et contenances de ce chapitre pour connaître le type de liquide approprié. L'utilisation d'une huile non approuvée peut provoquer des dommages aux composants internes de la boîte de vitesses.
10. Vérifiez l'huile à une température ambiante de 10 °C à 30 °C (50 °F à 95 °F). N'AJOUTEZ PAS d'huile si la boîte de vitesses n'est pas à sa température de fonctionnement normale, sinon, vous risquez d'ajouter une trop grande quantité d'huile.

Niveau d'huile trop bas

Ne conduisez pas votre véhicule si l'huile se trouve à un niveau égal ou inférieur au repère indiqué sur la jauge.

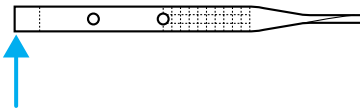

Niveau d'huile trop élevé

Un niveau de liquide supérieur à la plage spécifiée peut causer une surchauffe, des problèmes de passage ou d'engagement des vitesses et des dommages aux composants internes de la boîte de vitesses. Si le niveau d'huile dépasse le repère supérieur de la jauge, faites vidanger l'excès d'huile par un concessionnaire autorisé.

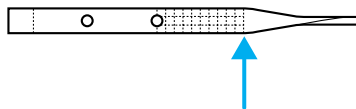

Entretien et caractéristiques

Vérification et ajout d'huile pour boîte de vitesses manuelle (selon l'équipement)

1. Stationnez votre véhicule sur une surface plane.
2. Serrez le frein de stationnement à fond; engagez la première (1).
3. Assurez-vous que le véhicule ne risque pas de se déplacer.
4. Nettoyez le bouchon de remplissage.
5. Enlevez le bouchon de remplissage et vérifiez le niveau d'huile.

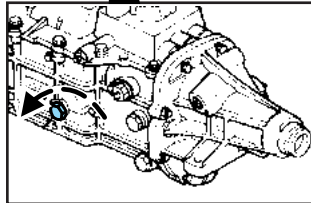
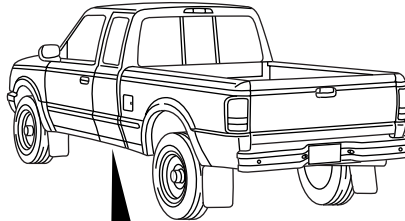

6. Le niveau doit être au bas de l'orifice de remplissage.
7. Ajoutez suffisamment d'huile pour que le niveau se situe au bas de l'orifice de remplissage.
8. Remettez le bouchon de remplissage en place et serrez-le à fond.

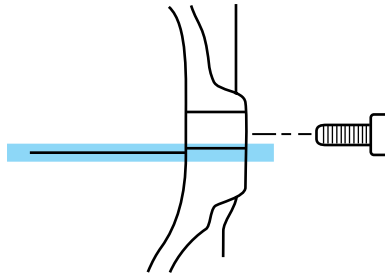

Utilisez uniquement une huile conforme aux normes Mazda. Consultez la section *Caractéristiques et contenances des produits d'entretien* de ce chapitre.

Entretien et caractéristiques

LIQUIDE DE BOÎTE DE TRANSFERT (SELON L'ÉQUIPEMENT)

1. Stationnez votre véhicule sur une surface plane.
2. Serrez le frein de stationnement à fond; engagez la première (1).
3. Assurez-vous que le véhicule ne risque pas de se déplacer.
4. Nettoyez le bouchon de remplissage.
5. Enlevez le bouchon de remplissage et vérifiez le niveau d'huile.
6. Le niveau doit être au bas de l'orifice de remplissage.
7. Ajoutez suffisamment d'huile pour que le niveau se situe au bas de l'orifice de remplissage.
8. Remettez le bouchon de remplissage en place et serrez-le à fond.

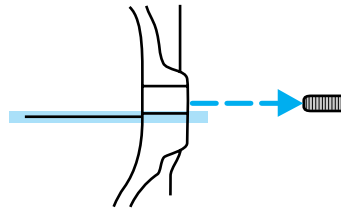
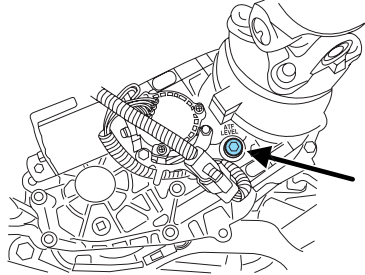

Utilisez uniquement une huile conforme aux normes Mazda. Consultez la section *Caractéristiques et contenances des produits d'entretien* de ce chapitre.

JOINT DE CARDAN ET FOURCHE COULISSANTE DE TRANSMISSION

Il est possible que votre véhicule soit doté de joints de cardan dont le graissage est nécessaire. Si les joints de cardan d'origine sont remplacés par des joints dotés de graisseurs, leur graissage doit également être effectué.

Entretien et caractéristiques

VÉRIFICATION ET AJOUT D'HUILE DE DIFFÉRENTIEL ARRIÈRE

1. Stationnez votre véhicule sur une surface plane.
2. Serrez le frein de stationnement à fond; engagez la première (1).
3. Assurez-vous que le véhicule ne risque pas de se déplacer.
4. Nettoyez le bouchon de remplissage.
5. Enlevez le bouchon de remplissage et vérifiez le niveau d'huile.
6. Le niveau doit être au bas de l'orifice de remplissage.
7. Ajoutez suffisamment d'huile pour que le niveau se situe au bas de l'orifice de remplissage.
8. Remettez le bouchon de remplissage en place et serrez-le à fond.

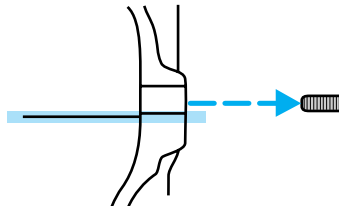
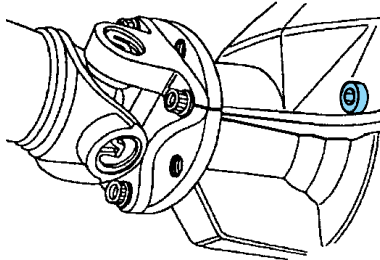

Utilisez uniquement une huile conforme aux normes Mazda. Consultez la section *Caractéristiques et contenances des produits d'entretien* de ce chapitre.

FILTRE À AIR

Consultez le *Calendrier d'entretien périodique* pour connaître les intervalles de remplacement du filtre à air.

Remplacez l'élément de filtre à air par un élément Mazda d'origine.



AVERTISSEMENT : Pour prévenir les dommages au véhicule et les brûlures, ne démarrez pas le moteur lorsque le filtre à air est retiré et ne retirez pas le filtre à air lorsque le moteur tourne.

NOTA : L'emploi d'un filtre à air différent non approprié risque de provoquer de graves dommages au moteur. La garantie risque d'être annulée en cas de dommages au moteur si un filtre à air inapproprié est utilisé.

Entretien et caractéristiques

CARACTÉRISTIQUES DES PRODUITS D'ENTRETIEN ET CONTENANCES

Pièce	Usage	Désignation Mazda ou équivalent	Contenance
Liquide de frein et d'embrayage (selon l'équipement)	Tous	Liquide de frein haut rendement DOT-3	Entre les repères MIN et MAX du réservoir ¹
Bouffets d'étanchéité des portes	Tous	Lubrifiant aux silicones	—
Charnières, arrêts de porte, loquets, supports de gâche, charnière de trappe de carburant et glissières de siège	Tous	Graisse universelle	—
Tringleries et pivots de boîte de vitesses/direction/frein de stationnement, axe de pédale de frein et d'embrayage	Tous	Graisse longue durée Premium	—

Entretien et caractéristiques

Pièce	Usage	Désignation Mazda ou équivalent	Contenance
Liquide de refroidissement du moteur	Moteur 2.3L I4 avec transmission manuelle	Antigel de haute qualité ²	10,0 L (10,5 pintes US)
	Moteur 2.3L I4 avec boîte automatique		9,7 L (10,2 pintes US)
	Moteur 4.0L V6 avec boîte manuelle		13,0 L (13,7 pintes US)
	Moteur 4.0L V6 avec boîte automatique		12,5 L (13,2 pintes US)
Huile moteur	Moteur 2.3L I4	Huile moteur SAE 5W-20	3,8 L (4,0 pintes US)
	Moteur V6 4.0L	Huile moteur SAE 5W-30	4,7 L (5,0 pintes US)
Liquide de direction assistée	Tous	Boîte de vitesses automatique MERCON® V	Remplissez entre les repères MIN et MAX du réservoir
Huile pour boîte de transfert (4x4)	Véhicules 4x4	Liquide de boîte de transfert	1,2 L (1,25 pinte US)
Huile pour boîte de vitesses manuelle	Boîte manuelle à cinq rapports	Boîte de vitesses automatique MERCON® V	2,65 L (2,8 pintes US) ³

Entretien et caractéristiques

Pièce	Usage	Désignation Mazda ou équivalent	Contenance
Huile pour boîte de vitesses automatique (5R44E et 5R55E)	Véhicules 4x2 avec moteur 2.3L I4	Boîte de vitesses automatique MERCON® V4	9,4 L (9,9 pintes US) ⁵
	Véhicules 4x2 avec moteurs 4.0L		9,5 L (10,0 pintes US) ⁵
	Véhicules 4x4 avec moteurs 4.0L		9,8 L (10,3 pintes US) ⁵
Huile pour pont avant (4x4)	Véhicules 4x4	Lubrifiant de pont arrière Premium SAE 80W-90	1,7 L (3,6 chopines US)
Huile pour pont arrière	Tous	Lubrifiant de pont arrière Premium SAE 80W-90	2,4 à 2,5 L (5,0 à 5,3 chopines US) ⁶
Liquide de lave-glace	Tous	Concentré de liquide lave-glace Ultra-Clear	2,6 L (2,75 pintes US)
Réservoir de carburant	Cabine simple (empattement court)	—	64,4 L (17 gallons US)
	Cabine allongée à quatre portes	—	73,8 L (19,5 gallons US)

⁵ Le niveau du liquide diminue au fur et à mesure que les freins s'usent, et remonte lorsque les éléments du circuit de freinage sont remplacés. Un niveau de liquide sous le repère MAX qui n'allume pas le témoin de frein est dans la plage normale et il n'est pas nécessaire d'ajouter du liquide. Si le niveau du liquide est hors de la plage normale, le rendement du circuit de freinage peut être compromis; confiez immédiatement votre véhicule à votre concessionnaire autorisé.

Entretien et caractéristiques

²Ajoutez le type de liquide de refroidissement d'origine de votre véhicule. Ne mélangez pas les liquides de refroidissement de type ou de couleur différente. N'utilisez pas de liquide de refroidissement longue durée Mazda (de couleur orange). Consultez la section *Ajout de liquide de refroidissement* de ce chapitre.

³La contenance est déterminée en remplissant la boîte de vitesses jusqu'au bord inférieur du goulot de remplissage lorsque le véhicule est stationné sur une surface horizontale.

⁴Les boîtes de vitesses automatiques qui nécessitent l'huile MERCON® V doivent utiliser uniquement une huile MERCON® V ou une huile MERCON®/ MERCON® V homologuée comme étant à double usage. Consultez le *Calendrier d'entretien périodique* pour connaître les intervalles d'entretien appropriés. L'utilisation d'une huile autre que celle recommandée peut endommager la boîte de vitesses.

⁵Indique la contenance approximative à vide. Cette contenance peut varier en fonction de la taille du refroidisseur et de la présence ou non d'un refroidisseur intégré au réservoir. La quantité et le niveau d'huile de la boîte de vitesses doivent être déterminés à l'aide de la plage de fonctionnement normale indiquée sur la jauge.

⁶Pour les ponts autobloquants, utilisez de 2,2 L à 2,4 L (4,75 à 5 chopines US) de lubrifiant pour pont arrière. Ajoutez 118 ml (4 oz) d'additif modificateur de friction conforme aux normes Mazda pour le remplissage complet des ponts autobloquants. La capacité de remplissage lors de l'entretien se détermine en remplissant le pont arrière jusqu'à un niveau de 6 mm à 14 mm (1/4 pouce à 9/16 pouce) en dessous de l'orifice de remplissage.

Si le pont arrière est submergé dans l'eau, le lubrifiant de pont arrière doit être remplacé.

Entretien et caractéristiques

CARACTÉRISTIQUES DU MOTEUR

Moteur	Moteur 2.3L I4	Moteur V6 4.0L
Cylindrée (po. cu.)	138	245
Carburant requis	Indice d'octane de 87	Indice d'octane de 87
Ordre d'allumage	1-3-4-2	1-4-2-5-3-6
Écartement des électrodes	1,25 à 1,35 mm (0,049 à 0,053 po)	0,052 à 0,056 po (1,32 à 1,42 mm)
Système d'allumage	Allumage électronique statique	Allumage électronique statique
Rapport volumétrique	9,7:1	9,7:1

Cheminement de la courroie d'entraînement des accessoires du moteur

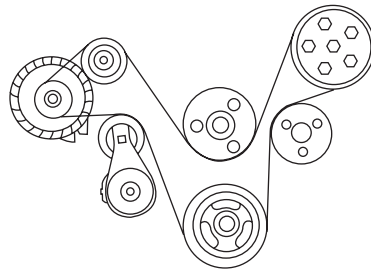

- Moteur 2.3L I4 sans climatiseur (similaire avec climatiseur)

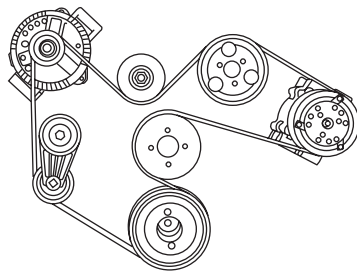

- Moteur V6 4.0L

Entretien et caractéristiques

IDENTIFICATION DE VOTRE VÉHICULE

Étiquette d'homologation de sécurité

La loi exige que chaque véhicule soit pourvu d'une étiquette d'homologation de sécurité et prescrit également l'emplacement de cette étiquette. L'étiquette d'homologation de sécurité est apposée sur le pied milieu près du rebord arrière de la porte du conducteur ou du rebord de la porte du conducteur.

MFD. BY FORD MOTOR CO. IN U.S.A.					
FOR MAZDA MOTOR CORPORATION					
DATE: XX/XX	GVWR: XXXXXLB/XXXXXKG				
FRONT GAWR: XXXXL	REAR GAWR: XXXXLB				
XXXXKG	WITH	XXXXKG	WITH		
XXXX/XXXXXX	TIRES	XXXX/XXXXXX	TIRES		
XXXX.XX	RIMS	XXXX.XX	RIMS		
AT XXX kPa/XX	PSI COLD	AT XXX kPa/XX	PSI COLD		
THIS VEHICLE CONFORMS TO ALL APPLICABLE FEDERAL MOTOR VEHICLE SAFETY AND THEFT PREVENTION STANDARDS IN EFFECT ON THE DATE OF MANUFACTURE SHOWN ABOVE.					
VIN: XXXXXXXXXXXXXXXXX					
TYPE: XXX					
					
EXT PNT: XX	RC: XX	DSO:			
WB ¹ BRK ¹	INT TR ¹	TP/PS ¹	R ¹	AXLE ¹	TR SPR ¹ XXXXX
XXX X	XX	X	XX	X XX	XXX
XXXXXXXXXXXXX XXX XXXX-XXXXXX-XX					

Numéro d'identification du véhicule (NIV)

Le numéro d'identification du véhicule se trouve sur le tableau de bord, du côté du conducteur.

Veuillez noter que la mention XXXX représente le numéro d'identification de votre véhicule dans le graphique.

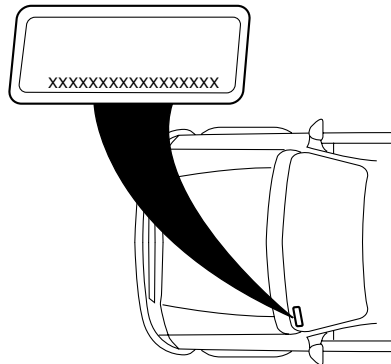

Entretien et caractéristiques

Le numéro d'identification du véhicule (NIV) comprend les renseignements suivants :

1. Étiquette d'identification de constructeur mondial
2. Circuit de freinage / poids total autorisé en charge / dispositif de protection
3. Gamme de véhicule, série, type de carrosserie
4. Type de moteur
5. Chiffre de contrôle
6. Année-modèle
7. Usine de montage
8. Numéro d'ordre de production

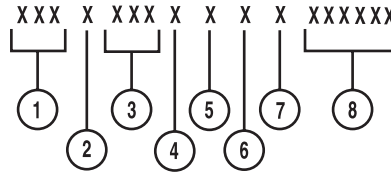

DÉSIGNATIONS DES CODES DE BOÎTE DE VITESSES

Le code de la boîte de vitesses se trouve sur l'étiquette d'homologation de sécurité du véhicule. Le tableau suivant indique la boîte de vitesses qui correspond à chaque code.

MFD. BY FORD MOTOR CO. IN U.S.A.		FOR MAZDA MOTOR CORPORATION	
DATE: XX/XX	GVWR: XXXXXL/ XXXXXKG		
FRONT GAWR: XXXXL	REAR GAWR: XXXXLB		
XXXXKG	WITH XXXXKG	WITH XXXXKG	WITH XXXXKG
XXXX/XXXXXXXX	TIRES XXXX/XXXXXXXX	XXXX/XXXXXXXX	TIRES XXXX/XXXXXXXX
XXXX.XX	RIMS XXXX.XX	XXXX.XX	RIMS XXXX.XX
AT XXX kPa/XX	PSI COLD AT XXX kPa/XX	PSI COLD	PSI COLD
THIS VEHICLE CONFORMS TO ALL APPLICABLE FEDERAL MOTOR VEHICLE SAFETY AND THEFT PREVENTION STANDARDS IN EFFECT ON THE DATE OF MANUFACTURE SHOWN ABOVE.			
VIN: XXXXXXXXXXXXXXXXX	XXXXX		
TYPE: XXX	XXXXX		
EXT PNT: XX	RC: XX	DSQ:	
WB BRK INT TR TP/PS R AXLE TR SPR XXXXX			
XXX X XX X XX X XX			
XXXXXXXXXXXXX XXX XXXX-XXXXXX-XX			

Description	Code
Boîte automatique à cinq rapports (5R44E/5R55E)	D
Boîte manuelle à cinq rapports (HD)	J
Boîte manuelle à cinq rapports (R1)	R

Accessoires

TÉLÉPHONES CELLULAIRES

Utilisation d'un téléphone cellulaire ou d'un autre appareil par le conducteur :



AVERTISSEMENT : Le conducteur ne doit en aucun cas faire usage d'appareils comme un téléphone cellulaire, un ordinateur, une radio portative, un système de navigation ou d'autres dispositifs similaires pendant qu'il conduit, puisque leur utilisation peut compromettre la sécurité des occupants du véhicule. La composition d'un numéro sur un téléphone cellulaire pendant la conduite occupe aussi les mains du conducteur. L'utilisation de ces appareils cause une perte de concentration du conducteur et peut causer un accident grave. Si un passager ne peut utiliser l'appareil, gardez-vous dans un endroit sécuritaire avant l'utilisation. Si l'utilisation d'un téléphone cellulaire est absolument nécessaire malgré cet avertissement, utilisez un système mains-libres afin d'avoir les mains disponibles pour la conduite du véhicule. N'utilisez jamais de téléphone cellulaire ni aucun autre appareil électrique pendant que vous conduisez; concentrez-vous plutôt sur la route car la conduite du véhicule exige toute votre attention.

De plus, les distributeurs de carburant affichent une mise en garde concernant l'utilisation des téléphones cellulaires au moment de faire le plein, en raison des risques d'incendie susceptibles d'être déclenchés par l'électricité statique présente dans l'aire des pompes libre-service.

Index

A

ABS (voir Freins)189
Aération de l'habitacle187
Ampoules59
Ancrage de fixation127
Antigel (voir Liquide de refroidissement)290
Antivol, alarme82
Assistance à la clientèle245, 247, 250
Avertissement concernant les téléphones cellulaires324
Avertisseurs (voir Témoins et carillons)14
Avis spécial véhicules convertis en ambulance9
véhicules utilitaires8

B

Batterie288
électrolyte, premiers soins288
entretien288
sans entretien288
survoltage237
Boîte de transfert vérification d'huile315
Boîte de vitesses automatique, fonctionnement194
interverrouillage du levier sélecteur194
Boîte de vitesses lubrifiant prescrit317
Boîte de vitesses manuelle, fonctionnement198

manuelle, vérification du niveau d'huile et appoint314
Boîte de vitesses automatique194
Boîte de vitesses automatique avec surmultipliée, conduite196
lubrifiant prescrit317
Boîte de vitesses manuelle198
lubrifiant prescrit317
marche arrière200
Boîtier de distribution électrique (voir Fusibles)219
Bouchon de réservoir de carburant (voir Remplissage du réservoir de carburant)299
Bougies, caractéristiques321

C

Cage d'aire de chargement76
Capot278
Capteur de poids de l'occupant90
Carburant297
additif détergent301
amélioration de la consommation303
bouchon299
calcul de la consommation303
choix du carburant approprié301
cotes de consommation de l'EPA et de Transports Canada306
filtre, caractéristiques297
indice d'octane301, 321
interrupteur automatique de la pompe d'alimentation213

Index

- panne sèche302
qualité301
remplissage du
réservoir297, 299, 303
sécurité297
Carillon (avertissement)20
Carillons d'avertissement20
Ceintures de sécurité (voir
Dispositifs de retenue) ...89, 93-98
Chaîne audio
(voir Radio)22, 24, 32
Chargement du véhicule164
carrosseries de camping182
Chasse-neige8
Chauffage
chauffage-climatisation51-52
Chauffe-moteur187
Clés78, 83
positions du commutateur
d'allumage183
Clignotants58
Clignotants d'urgence213
Commutateur
d'allumage183, 321
Conditions particulières de
conduite201, 206, 209
nappes d'eau
profondes208, 211
neige et verglas210
sable207
Conduite à travers des nappes
d'eau211
Configuration de la montre
chaîne audio AM-FM stéréo
avec lecteur de disques
compacts25
chaîne audio AM-FM stéréo
haut de gamme avec lecteur
à 6 disques compacts et MP3 ..33
Console68
Contrôle et entretien du circuit
de diagnostic embarqué
(OBD II)309
Cric226
positionnement226
rangement226, 229-230
- ### D
- Défauts compromettant la
sécurité, déclaration257-258
Démarrage183-184, 186
Démarrage
survoltage237
Dépannage
survoltage237
Différentiel à glissement
limité192
Direction assistée192
liquide, caractéristiques317
Direction assistée
liquide, vérification du niveau
et appoint310
Directives de chargement171
Dispositifs antipollution306
Dispositifs de retenue -
ancrage de fixation127
- ### E
- Écrous de roue235
Embrayage
conduite198
liquide311

Index

- vitesses recommandées de passage des rapports200
- Enregistrement des données d'événement7
- Ensemble préaménagement ambulance9
- Entrée sans clé à télécommande
- alarme de détresse personnelle79
 - éclairage à l'entrée82
 - remplacement des piles80
 - verrouillage et déverrouillage des portes79
- Entretien276
- Entretien des ceintures de sécurité135
- Entretien périodique265
- Essuie-glace et lave-glace67
- remplacement des balais d'essuie-glace282
 - vérification du niveau et appoint281
 - vérification et nettoyage282
- Étiquette d'homologation du véhicule322
- F**
- Feux
- éclairage intérieur58, 60
 - feux de croisement55
 - feux de jour55
 - phares54
 - phares antibrouillards54
 - planche de bord, rhéostat d'éclairage55
 - remplacement des ampoules ...61
 - tableau de remplacement des ampoules59
- Feux de détresse213
- Feux de jour (voir Feux)55
- Filtre à air316
- Frein de stationnement191
- Freinage antiblocage (voir Freins)189–190
- Freins189
- antiblocage189–190
 - de stationnement191
 - interverrouillage du levier sélecteur194
 - liquide prescrit317
 - lubrifiant prescrit317
 - témoin du freinage antiblocage (ABS)190
 - vérification du niveau et appoint du liquide de frein ...311
- Fusibles214–215
- G**
- Gaz d'échappement186
- Gonflage des pneus142
- H**
- Huile moteur282
- caractéristiques317
 - filtre, caractéristiques286
 - huile moteur prescrite286
 - jauge d'huile282
 - vérification du niveau et appoint282
- Huile (voir Huile moteur)282
- I**
- Indicateurs20
- Indice d'octane301

Index

Interrupteur automatique de
pompe d'alimentation213

J

Jauge
huile moteur282

Joint universel et fourche
coulissante d'arbre de
transmission315

K

Kilométrage (voir
Consommation de carburant) ..303

L

Lève-glaces
à commande électrique70

Lève-glaces à commande
électrique70

Limite de charge164

Liquide de refroidissement
caractéristiques317
contenances296
vérification du niveau et
appoint290

Liquide lave-glace281

Lubrifiants prescrits317

M

Moteur321
commande de ralenti288
démarrage après une
collision213
huiles moteur prescrites317
liquide de refroidissement290
nettoyage260

points d'intervention279–280

N

Nettoyage du véhicule
produits d'entretien
automobile Mazda264

Nettoyage du véhicule
balais d'essuie-glace262
compartiment moteur260
intérieur263
lavage259
lustrage259
pièces en plastique262
planche de bord263
roues260

Numéro d'identification du
véhicule (N.I.V.)322

P

Phares54
alignement56
allumer et éteindre54
ampoules, caractéristiques59
feux de croisement55
feux de jour55
feux de route54
remplacement des ampoules ..61

Phares antibrouillards54

Pièces Motorcraft297

Planche de bord
éclairage intérieur et de la
planche de bord55
emplacement des éléments14
nettoyage263
tableau de bord14

Pneus140–141, 226
entretien145
étiquettes156

Index

- géométrie149
hiver et chaînes163
indices de qualité des
pneus141
mesures de sécurité148
permutation149
remplacement146, 226, 231
renseignements présents sur
les flancs151
roue de secours227
témoin d'usure140, 145
terminologie141
vérification de la pression145
- Pont
lubrifiant prescrit317
- Porte-bébés
(voir Sièges d'enfant)122
- Préparation au démarrage193
- Prise d'alimentation69
- Prise de courant auxiliaire69
- Prise d'entrée auxiliaire
(entrée auxiliaire)40
- Programmeur de vitesse de
croisière72
- R**
- Radio22, 24, 32
- Rappel de bouclage des
ceintures de sécurité100
- Recommandations concernant
la fixation des dispositifs de
retenue pour enfant119
- Réglage de la montre
AM-FM23
chaîne AM-FM stéréo23
chaîne audio AM-FM stéréo
avec lecteur de disques
compacts25
- chaîne audio AM-FM stéréo
haut de gamme avec lecteur
à 6 disques compacts et MP3 ..33
- Rehausseurs132
- Relais214
- Remorquage171
remorquage du véhicule243
traction d'une remorque171
véhicule de loisir180
- Remorquage par une
dépanneuse243
- Remplacement d'un pneu226
- Renseignements au sujet de la
radio satellite46
- Rétroviseurs71
- Rétroviseurs
extérieurs à commande
électrique71
- Rétroviseurs
rabattables71
- Rétroviseurs à commande
électrique71
- S**
- Sacs gonflables106-107
côté conducteur107, 111
côté passager107, 111
description107
fonctionnement107, 111
mise au rebut112
sièges d'enfant109
témoin112
- Serrures
portes78
- Serrures à commande
électrique78
- Sièges86

Index

- Sièges
sièges d'enfant122
- Sièges d'enfant122
ancrage au moyen d'une
sangle de retenue127
boucle de verrouillage127
place avant122
recommandations119
- Siège d'enfant
siège arrière122, 126
- Sièges d'enfant - rehausseurs ..132
- Surchauffe236
- Surmultipliée75
- Survoltage237
- Système antidémarrage
Securilock82
- Système de surveillance de la
pression des pneus
dépannage226
pneus, jantes et
chargements157
- Systèmes de retenue89, 93–98
capteur de poids de
l'occupant90
entretien des ceintures de
sécurité135
- pour adultes94–97
pour enfants117
rallonge99
rappel de bouclage des
ceintures de sécurité100
témoin et carillon99–100
- ### T
- Tableau des lubrifiants
prescrits317
- Témoins et indicateurs14
- Témoins et indicateurs
freinage antiblocage (ABS) ...190
- ### V
- Véhicules à quatre roues
motrices202
boîte de transfert à
commande électrique203
conduite tout-terrain204
préparation au démarrage193
témoin202
- Volant
inclinable68
- Volant inclinable68