

Table des matières

Introduction	4
Félicitations	4
Sécurité et protection de l'environnement	5
Glossaire de symboles automobiles	8
Instruments	14
Témoins	14
Indicateurs	21
Chaînes audio	24
Chaîne audio AM/FM stéréo avec lecteur de disques compacts	24
Radio AM/FM stéréo avec lecteur de cassettes et chargeur de 6 disques compacts	44
Bloc de commande du chauffage et de la climatisation	74
Chauffage et climatisation à commande manuelle	74
Éclairage et phares	78
Commutateur d'éclairage	78
Remplacement des ampoules	82
Commandes du conducteur	88
Réglage du volant de direction	91
Glaces à commande électrique	94
Serrures et sécurité	106
Clés	106
Serrures	106
Alarme antivol	115

Table des matières

Sièges et dispositifs de retenue	117
Sièges	117
Dispositifs de retenue	128
Sacs gonflables	140
Dispositifs de retenue pour enfant	151
Conduite	162
Démarrage	162
Freins	168
Fonctionnement de la boîte de vitesses	173
Chargement du véhicule	194
Traction d'une remorque	197
Remorquage de loisirs	203
Dépannage	204
Feux de détresse	206
Fusibles et relais	208
Démarrage-secours	223
Remorquage du véhicule	230
Assistance à la clientèle	232
Défauts compromettant la sécurité (É.-U. seulement)	243
Nettoyage	244
Réparation des éclats de peinture	245
Soubassement	249

Table des matières

Entretien et caractéristiques	250
Capot	258
Compartiment moteur	259
Huile moteur	261
Batterie	266
Renseignements sur les carburants automobiles	274
Filtre(s) à air	292
Contenances	298
Caractéristiques du moteur	301
Dimensions du véhicule	301
Accessoires	304
Index	305

Tous droits réservés. Toute reproduction, électronique ou mécanique, y compris la photocopie, l'enregistrement, tout système de mise en mémoire et de récupération de l'information, ainsi que la traduction, en tout ou en partie, est interdite sans avoir obtenu au préalable l'autorisation écrite de Mazda Motor Corporation. Mazda peut changer le contenu des informations présentées dans ce guide sans préavis ni aucune obligation de sa part.

Copyright © 2001 Mazda Motor Corporation

Introduction

FÉLICITATIONS!

Nous vous félicitons pour l'achat de votre nouveau véhicule Mazda. Veuillez prendre le temps de bien vous renseigner à propos de votre véhicule en lisant ce guide. Plus vous en saurez sur votre véhicule, plus vous pourrez prendre plaisir à le conduire, et ce, en toute sécurité.

Pour obtenir plus de renseignements à propos de Mazda Motor Corporation et de ses produits, visitez le site Web suivant :

aux États-Unis : www.mazdausa.com

au Canada : www.mazda.ca

Vous trouverez des renseignements supplémentaires dans d'autres publications distinctes.

AVERTISSEMENT : Ce Guide du propriétaire fournit une description de chaque option et de chaque variante de modèle disponibles; par conséquent, certains des articles décrits peuvent ne pas s'appliquer à votre véhicule en particulier. De plus, à cause des cycles d'impression, il est possible que certaines options soient décrites dans le guide avant qu'elles ne soient disponibles.

AVERTISSEMENT : Rappelez-vous de remettre le Guide du propriétaire au futur propriétaire si vous décidez de vendre votre véhicule, puisqu'il est partie intégrante du véhicule.

Introduction

AVERTISSEMENT : En cas d'accident, l'interrupteur automatique de pompe d'alimentation coupera automatiquement l'alimentation en carburant qui se rend au moteur. L'interrupteur peut également être activé par une vibration soudaine (par exemple, une collision en garant le véhicule). Pour réenclencher l'interrupteur, consultez la rubrique *Interrupteur automatique de pompe d'alimentation* du chapitre *Dépannage*.

SÉCURITÉ ET PROTECTION DE L'ENVIRONNEMENT



Symboles d'avertissement dans ce guide

Comment pouvez-vous réduire les risques de blessures aux gens qui vous entourent et les risques d'endommagement à votre véhicule et à son équipement? Dans ce guide, vous trouverez des réponses à ce genre de questions sous forme de directives mises en évidence par le symbole d'avertissement triangulaire. Ces directives doivent être lues et respectées.



Symboles d'avertissement de votre véhicule

Lorsque vous apercevez ce symbole, il est primordial que vous consultiez la section correspondante du guide avant de toucher ou de tenter de régler quoi que ce soit.



Introduction

Protection de l'environnement

Nous devons tous contribuer à la protection de l'environnement. Un usage approprié du véhicule ainsi que le respect des normes relatives à la récupération et à l'élimination des liquides de vidange, des lubrifiants et des produits de nettoyage sont des facteurs importants dans la poursuite de cet objectif. L'information relative à ce sujet dans ce guide est mise en évidence par le symbole de l'arbre.



RODAGE DE VOTRE VÉHICULE

Il n'existe aucune règle particulière relative au rodage de votre véhicule. Au cours des premiers 1 600 km (1 000 mi), faites varier fréquemment la vitesse du véhicule afin de faciliter l'ajustement des pièces mécaniques entre elles.

AVIS SPÉCIAUX

Directives spéciales

Dans le but d'assurer votre sécurité, nous avons doté votre véhicule de commandes électroniques perfectionnées.

AVERTISSEMENT : Si vous utilisez un autre type d'équipement électronique (par exemple, un téléphone mobile sans antenne extérieure), des champs électromagnétiques risquent de provoquer des défauts au niveau des commandes électroniques du véhicule. C'est pourquoi vous devez respecter les directives fournies par les fabricants des appareils.

Introduction

AVERTISSEMENT : Veuillez lire la rubrique *Dispositifs de protection supplémentaires (sacs gonflables)* du chapitre *Sièges et dispositifs de retenue*. Si ces avertissements et ces directives ne sont pas respectés, les risques de blessures seront accrus.

AVERTISSEMENT : Les sièges d'enfant ou les porte-bébés orientés vers l'arrière NE DEVRAIENT JAMAIS être utilisés devant un sac gonflable côté passager.

Garanties offertes

La Garantie limitée de véhicule neuf comprend une garantie intégrale, une garantie sur les dispositifs de retenue et une garantie anticorrosion. De plus, votre véhicule peut être couvert contre les défauts des dispositifs antipollution et le mauvais rendement de ceux-ci. Pour savoir exactement ce qui est couvert et ce qui ne l'est pas, consultez le *Livret de garantie* qui vous a été remis avec votre Guide du propriétaire.

Introduction





















Voici quelques pictogrammes que vous pourriez trouver sur votre véhicule.

Glossaire de symboles automobiles

Avertissement de sécurité		Consulter le Guide du propriétaire	
Protection de l'environnement		Bouclage de la ceinture de sécurité	
Sac gonflable - avant		Sac gonflable - latéral	
Siège d'enfant		Avertissement de pose de siège d'enfant	
Ancrage pour siège d'enfant		Circuit de freinage	
Freinage antiblocage		Liquide de frein - sans produits pétroliers	
Fonction antipatinage		Commutateur combiné d'éclairage	
Feux de détresse		Phares antibrouillards - avant	
Porte-fusibles		Réenclenchement de la pompe d'alimentation	
Essuie-glace/lave-glace		Dégivrage/désembuage du pare-brise	
Dégivrage/désembuage de la lunette arrière		Glaces électriques avant et arrière	

Introduction

Glossaire de symboles automobiles

Condamnation des glaces électriques		Dispositif de sécurité enfants	
Déverrouillage du coffre à bagages depuis l'intérieur		Fonction d'alarme de détresse	
Huile moteur		Liquide de refroidissement du moteur	
Température du liquide de refroidissement du moteur		Laissez refroidir avant d'ouvrir	
Batterie		Tenez éloigné du tabac allumé, des flammes et des étincelles	
Électrolyte de batterie		Gaz explosif	
Avertissement concernant le ventilateur		Liquide de direction assistée	
Maintenez un niveau approprié		Système antipollution	
Filtre à air du moteur		Filtre à air de l'habitacle	
Cric		Témoin du bouchon de réservoir de carburant	
Témoin de sous-gonflage des pneus			

Introduction

AU SUJET DE CE GUIDE

Les informations présentées dans ce guide étaient exactes au moment de mettre sous presse. Mazda peut en changer le contenu sans préavis.

Instruments

Instruments

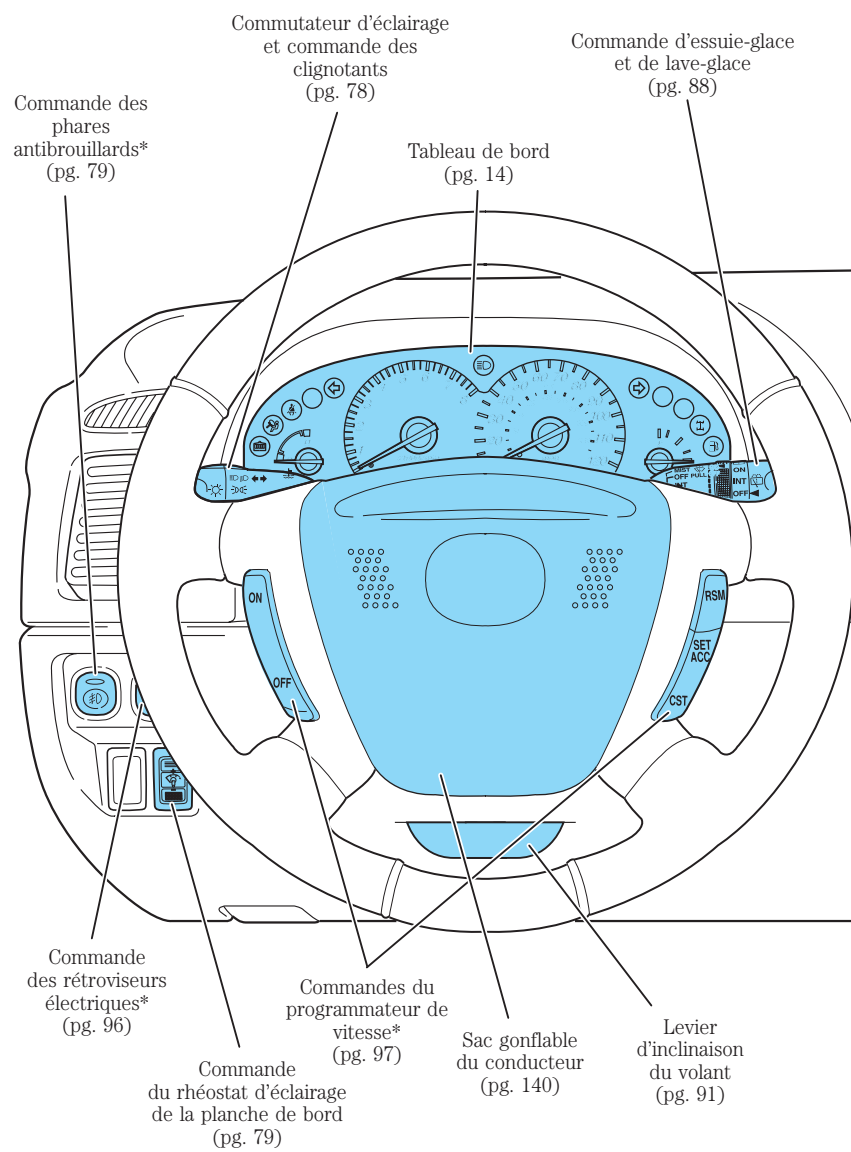

* selon l'équipement

Instruments

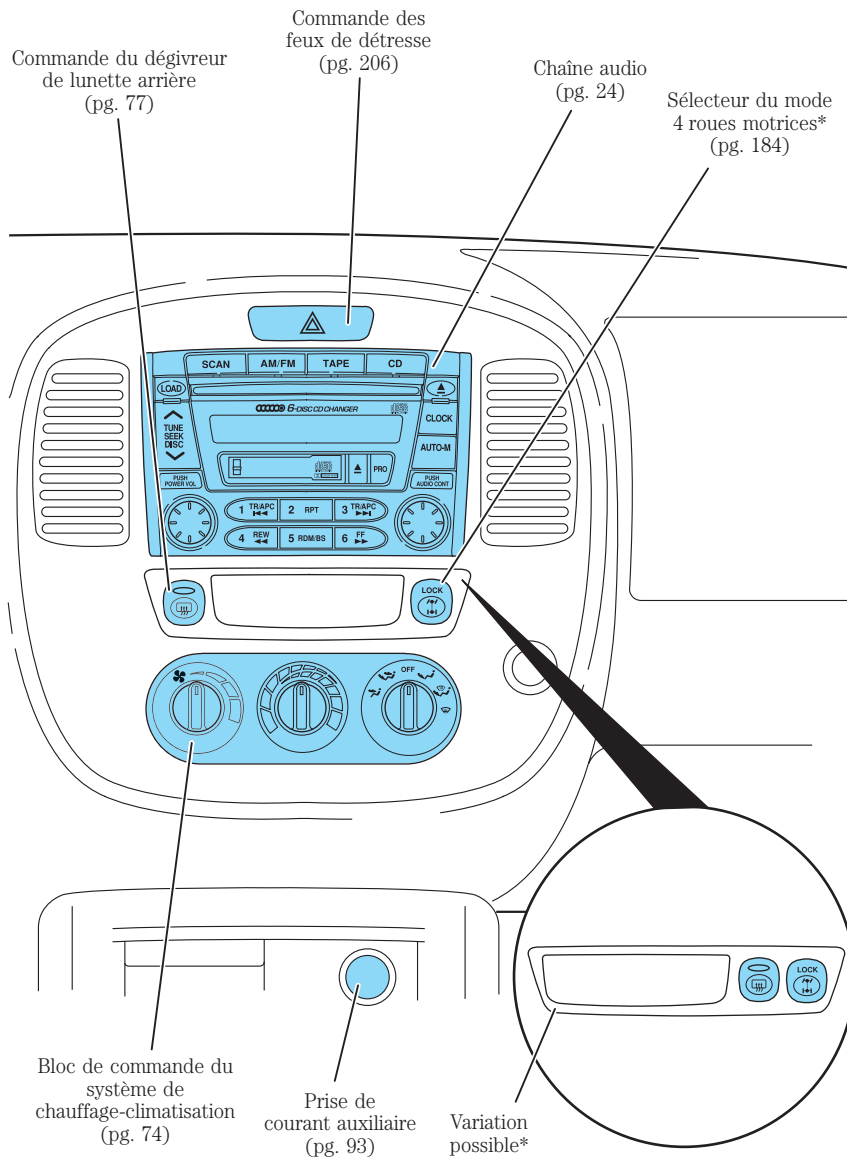

Instruments

TÉMOINS ET CARILLONS

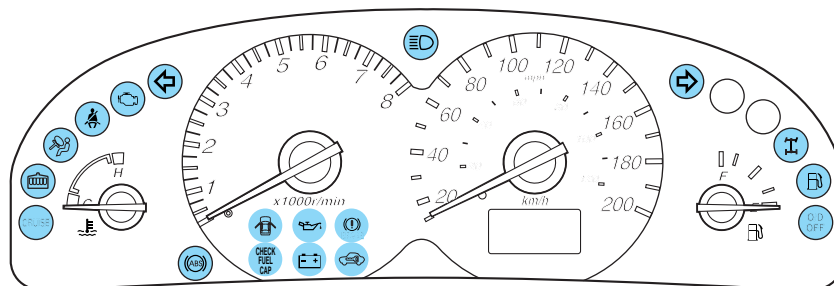

Les témoins et les indicateurs peuvent vous avertir de la présence d'un problème d'un système qui peut s'aggraver au point de nécessiter des réparations coûteuses. Un témoin peut s'allumer lorsqu'un problème se produit au niveau d'une des fonctions de votre véhicule. Plusieurs témoins s'allument lorsque vous démarrez votre véhicule pour vérifier que les ampoules fonctionnent. **Si un des témoins demeure allumé après le démarrage du véhicule, faites vérifier le système correspondant immédiatement.**

Témoin d'anomalie du moteur

Un ordinateur de bord surveille les dispositifs antipollution de votre véhicule. Ce circuit, communément appelé circuit de diagnostic

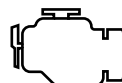

embarqué (OBD II), permet de protéger l'environnement en veillant à ce que les dispositifs antipollution du véhicule fonctionnent selon les normes gouvernementales. Le circuit de diagnostic embarqué aide également le technicien à réparer votre véhicule correctement.

Le témoin d'anomalie du moteur  s'allume lorsque le commutateur d'allumage est tourné en position CONTACT, lors du contrôle des témoins. Si ce témoin s'allume après la mise en marche du moteur, ce peut être l'indication d'une anomalie des dispositifs antipollution. Ce témoin peut s'allumer sans qu'une anomalie du moteur ne soit décelée par le conducteur. Le véhicule peut être conduit et ne requiert normalement pas de remorquage.

Si le témoin s'allume

Le témoin s'allume (sans clignoter) :

c'est l'indication que le circuit de diagnostic embarqué a décelé une anomalie.

Des anomalies temporaires peuvent également causer l'allumage du témoin  . Par exemple :

1. Le véhicule est tombé en panne sèche. (Le moteur peut avoir des ratés ou fonctionner de façon irrégulière.)
2. Le carburant est de mauvaise qualité ou contient de l'eau.
3. Le bouchon de réservoir de carburant est peut-être mal vissé.

Vous pouvez corriger ces anomalies temporaires en faisant le plein du réservoir avec du carburant de haute qualité à l'indice d'octane recommandé ou en vous assurant que le bouchon du réservoir de carburant est bien vissé. Si vous avez remédié à ces problèmes et qu'aucune autre anomalie intermittente n'est présente, le témoin d'anomalie du moteur  devrait s'éteindre après trois cycles de conduite. (Un cycle de conduite consiste en un démarrage à froid, suivi d'un parcours en milieu urbain et sur autoroute.) Aucune intervention supplémentaire n'est requise.

Si le témoin  reste allumé, faites réparer votre véhicule dès que possible.

REMARQUE : Le témoin  s'allume si le plein est effectué alors que le moteur est en marche.

AVERTISSEMENT : Ne faites jamais le plein de carburant lorsque le moteur est en marche.

Le témoin clignote :

le moteur a des ratés, ce qui peut endommager le réacteur catalytique. Conduisez à vitesse modérée (évités les accélérations et les décélérations soudaines) et faites réparer votre véhicule dès que possible.

AVERTISSEMENT : Si le moteur a des ratés, des températures excessives à l'échappement risquent d'endommager le réacteur catalytique, le circuit d'alimentation, le revêtement du plancher du véhicule ou d'autres éléments, et peuvent entraîner des risques d'incendie.

Instruments

Témoin d'essence

Ce témoin s'allume lorsque le réservoir est presque vide. Consultez la rubrique *Jauge de carburant* de ce chapitre pour obtenir de plus amples renseignements.



Témoin des sacs gonflables

Ce témoin s'allume pour confirmer que les sacs gonflables (avant ou latéraux) sont en fonction. Si le témoin ne s'allume pas, clignote continuellement ou demeure allumé, faites immédiatement réparer le circuit des sacs gonflables.



Témoin de ceinture de sécurité

Ce témoin s'allume pour vous rappeler de boucler votre ceinture de sécurité. Pour de plus amples renseignements, consultez le chapitre *Sièges et dispositifs de retenue*.



Instruments

Témoin de frein

Ce témoin s'allume lorsque le frein de stationnement est serré. Il s'allume également brièvement au démarrage pour confirmer que le circuit est fonctionnel. Si le témoin de frein ne s'allume pas dans les conditions citées précédemment, ou qu'il reste allumé lorsque le frein de stationnement est desserré, une intervention immédiate est requise. Consultez la rubrique *Freins* du chapitre *Conduite* pour obtenir de plus amples renseignements.



AVERTISSEMENT : Si ce témoin s'allume lorsque le frein de stationnement est desserré, cela indique que le niveau de liquide de frein est insuffisant et que le circuit de freinage requiert une intervention immédiate.

Témoin de défaillance du freinage antiblocage (ABS) (selon l'équipement)

Ce témoin s'allume pour indiquer que le système fonctionne.

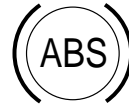

AVERTISSEMENT : Si ce témoin reste allumé, continue de clignoter ou ne s'allume pas, les freins antiblocage requièrent une intervention immédiate. Lorsque le témoin de défaillance du freinage antiblocage est allumé, c'est l'indication que la fonction antiblocage est inopérante, mais que le freinage normal reste fonctionnel, à moins que le témoin de frein ne soit également allumé lorsque le frein de stationnement est desserré.

Instruments

Clignotants

Ce témoin s'allume lorsque les clignotants ou les feux de détresse sont mis en fonction. Si les témoins restent allumés ou clignotent rapidement, il se peut qu'une ampoule de clignotant soit grillée.

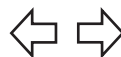

Témoin des feux de route

Ce témoin s'allume lorsque les phares sont allumés en position feux de route.



Programmateur de vitesse

Ce témoin s'allume lorsque le programmeur de vitesse est activé.

CRUISE

Témoin de l'alarme antivol

Consultez la rubrique *Système antidémarrage SecuriLock™* du chapitre *Serrures et sécurité*.



Témoin du circuit de charge

Ce témoin s'allume lorsque la charge de la batterie ne s'effectue pas adéquatement.



Témoin de pression d'huile moteur

Ce témoin s'allume pour indiquer que la pression d'huile moteur est tombée sous le niveau normal.

Vérifiez le niveau d'huile moteur et ajoutez-en au besoin. Consultez la

rubrique *Huile moteur* du chapitre *Entretien et caractéristiques*.



Pour éviter d'endommager le moteur, arrêtez le véhicule dès qu'il est possible et prudent de le faire et coupez immédiatement le contact. Vérifiez le niveau d'huile moteur et ajoutez-en au besoin.

Témoin du mode 4 roues motrices (selon l'équipement)

Ce témoin s'allume lorsque le mode 4 roues motrices est engagé.

REMARQUE : Si ce témoin continue de clignoter, faites vérifier votre véhicule par un technicien qualifié.



Témoin de porte mal fermée

Ce témoin s'allume lorsqu'une des portes, le hayon ou la glace du hayon est ouvert.



Témoin d'annulation de surmultipliée

Ce témoin s'allume lorsque la surmultipliée est mise hors fonction à l'aide du contacteur d'annulation de surmultipliée.

O/D
OFF

Si ce témoin ne s'allume pas ou s'il clignote de façon continue, faites réparer votre véhicule le plus tôt possible pour éviter d'endommager la boîte de vitesses.

Instruments

Témoin de bas niveau de liquide de refroidissement (selon l'équipement)

Ce témoin allumé indique que le niveau du liquide de refroidissement dans le vase d'expansion est bas et que vous devez ajouter du liquide.

Pour obtenir de plus amples renseignements sur l'ajout de liquide de refroidissement, consultez la rubrique *Liquide de refroidissement du moteur* dans le chapitre *Entretien et caractéristiques*.

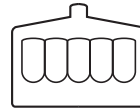

Si ce témoin reste allumé, vous devez laisser refroidir le moteur et vérifier le niveau du liquide de refroidissement dans le vase d'expansion pour éviter que le moteur ne subisse des dégâts.

Témoin du bouchon de remplissage du réservoir de carburant (selon l'équipement)

Ce témoin s'allume momentanément lorsque le contact est établi à l'allumage pour vérifier que l'ampoule fonctionne. Lorsque ce témoin s'allume, vérifiez le bouchon

**CHECK
FUEL
CAP**

de remplissage du réservoir de carburant. Le fait de continuer à utiliser le véhicule pendant que le témoin du bouchon de réservoir de carburant est allumé peut actionner le témoin . Une fois le bouchon de remplissage du réservoir de carburant bien vissé, les témoins s'éteignent après une période de conduite normale. Les témoins restent allumés plus ou moins longtemps, selon les conditions de conduite.

Le système peut mettre un certain temps avant de détecter que le bouchon de remplissage du réservoir de carburant est mal vissé.

Pour obtenir de plus amples renseignements à ce sujet, consultez la rubrique *Bouchon du réservoir de carburant* du chapitre *Entretien et caractéristiques*.

Carillon avertisseur de bouclage des ceintures de sécurité

Ce carillon retentit pour rappeler aux occupants de boucler leur ceinture de sécurité.

Instruments

Carillon BeltMinder

Ce carillon retentit d'une manière intermittente pour rappeler aux occupants de boucler leur ceinture de sécurité.

Carillon avertisseur du système de protection supplémentaire

Ce carillon retentit lorsqu'une défaillance est décelée au niveau des dispositifs de protection supplémentaires (sacs gonflables avant ou latéraux). Faites immédiatement inspecter le système.

Carillon avertisseur de la clé dans le commutateur d'allumage

Ce carillon retentit lorsque la clé est laissée dans le commutateur d'allumage et que la porte, le hayon ou la glace du hayon est ouverte.

Carillon avertisseur d'oubli des phares

Ce carillon avertisseur retentit lorsque les phares ou les feux de position sont allumés alors que la clé est retirée du commutateur d'allumage et que la porte conducteur est ouverte.

INDICATEURS

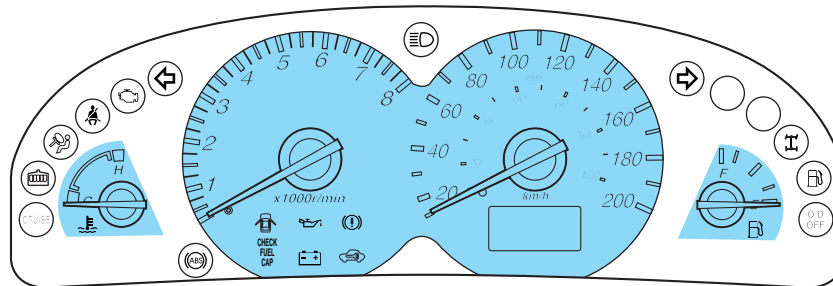

Thermomètre de liquide de refroidissement

Le thermomètre indique la température du liquide de refroidissement du moteur. À la température normale de fonctionnement, l'aiguille reste dans la plage normale, (la plage comprise entre « H » et « C »).

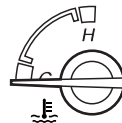

Instruments

Si l'aiguille entre dans la plage rouge, c'est l'indication d'une surchauffe du moteur. Arrêtez le véhicule dès qu'il est possible et prudent de le faire, coupez le contact et laissez le moteur refroidir. Consultez la rubrique *Liquide de refroidissement du moteur* dans le chapitre *Entretien et soins*.

AVERTISSEMENT : Ne retirez jamais le bouchon du vase d'expansion lorsque le moteur est chaud ou en marche car vous pourriez subir de graves brûlures.

NOTA : Ce thermomètre indique la température du liquide de refroidissement du moteur, mais n'en indique pas le niveau. Si le liquide de refroidissement n'est pas au niveau approprié, l'indication du thermomètre ne sera pas précise.

Compte-tours

Le compte-tours indique le régime du moteur en tours par minute.

Le fait de conduire votre véhicule alors que l'aiguille du compte-tours reste continuellement dans la zone rouge risque d'endommager le moteur.

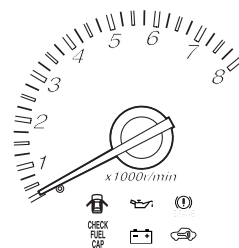

Indicateur de vitesse

L'indicateur de vitesse vous informe de la vitesse du véhicule.

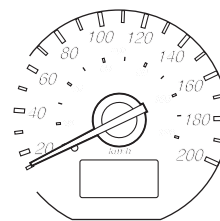

Instruments

Jauge de carburant

La jauge de carburant indique le niveau approximatif du carburant présent dans le réservoir. L'indication du niveau de carburant peut varier légèrement lorsque le véhicule se déplace ou monte une côte.

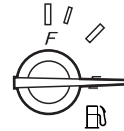

Lorsque vous effectuez le plein du réservoir alors que la jauge indique un réservoir vide, la quantité de carburant nécessaire sera inférieure à la contenance publiée puisqu'il reste une réserve de carburant dans le réservoir.

REMARQUE : La trappe de carburant est située du côté conducteur du véhicule.

Compteur kilométrique

Le compteur kilométrique indique le kilométrage (ou le millage) total parcouru par votre véhicule.



Compteur journalier

Le compteur journalier indique le kilométrage (ou millage) parcouru pendant un trajet particulier. Pour remettre le compteur à zéro, appuyez sur le bouton pendant au moins une seconde. Pour alterner entre le compteur kilométrique et le compteur journalier, appuyez sur le bouton pendant moins d'une seconde.

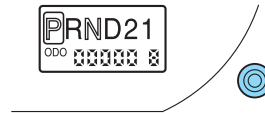

Chaînes audio

RADIO AM/FM AVEC LECTEUR DE DISQUES COMPACTS

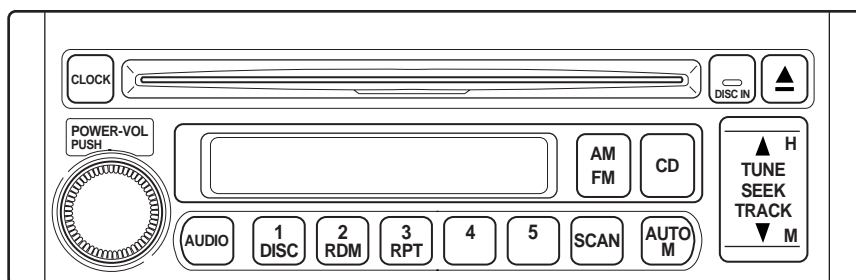

Bouton marche-arrêt et commande de volume

Le commutateur d'allumage doit être préalablement tourné à la position Accessoires ou Contact.

Appuyez sur le bouton pour allumer la radio. Tournez le bouton pour augmenter ou diminuer le volume.

Appuyez de nouveau sur le bouton pour éteindre la radio.

NOTA : Pour éviter de décharger la batterie, ne laissez pas la radio allumée trop longtemps lorsque le moteur est arrêté.

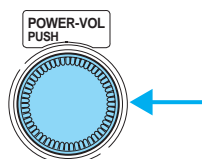

Choix de gamme AM/FM

Cette touche fonctionne en mode radio.



Touche AM/FM en mode radio

Cette touche permet de choisir les gammes AM et FM. Appuyez plusieurs fois sur la touche pour faire défiler les stations présélectionnées sur les gammes AM, FM1 ou FM2. La gamme choisie est affichée au guichet. Si le mode stéréo FM est activé, le témoin ST apparaît au guichet.

NOTA : Si le signal FM transmis est trop faible, la radio passe automatiquement du mode STÉRÉO au mode MONO pour atténuer les parasites, et le témoin ST s'éteint.

Chaînes audio

Recherche manuelle de stations

La recherche manuelle fonctionne en mode radio.

Recherche manuelle de stations en mode radio

- Appuyez sur ▲ pour choisir une fréquence vers le haut de l'échelle des fréquences.
- Appuyez sur ▼ pour choisir une fréquence vers le bas de l'échelle des fréquences.

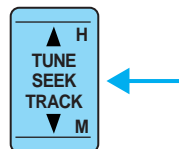

Recherche automatique

La fonction de recherche automatique peut être utilisée en mode radio.

Recherche automatique en mode radio

Appuyez brièvement sur la touche SEEK. Le passage en mode de recherche automatique est confirmé par un bref signal sonore.

- Appuyez sur ▲ pour rechercher la prochaine station audible vers le haut de l'échelle des fréquences.
- Appuyez sur ▼ pour rechercher la prochaine station audible vers le bas de l'échelle des fréquences.

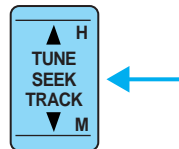

REMARQUE : Si vous maintenez la touche enfoncée, les fréquences défilent continuellement sans s'arrêter. Après le signal sonore, la touche doit être relâchée.

Choix d'une piste

Cette fonction peut être utilisée en mode lecteur de disques compacts.

Chaînes audio

Choix d'une piste en mode lecteur de disques compacts

- Appuyez sur ▲ pour passer à la piste suivante. Appuyez sur la touche et maintenez-la enfoncée pour parcourir rapidement la piste en cours de lecture.
- Appuyez sur ▼ pour retourner à la piste précédente. Appuyez sur la touche et maintenez-la enfoncée pour retourner rapidement au début de la piste en cours de lecture.

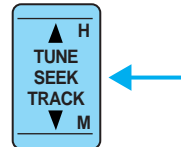

Balayage automatique

Le balayage automatique fonctionne en mode radio.



Balayage automatique en mode radio

Appuyez sur la touche SCAN pour permettre l'écoute brève de chaque station reçue sur l'échelle des fréquences. Chaque station peut être écoutée pendant environ 5 secondes.

Pour arrêter le balayage, appuyez de nouveau sur la touche SCAN.

Mode lecteur de disques compacts

- Pour commencer la lecture d'un disque compact (avec un disque inséré), appuyez sur la touche CD, ou
- insérez le disque compact dans le lecteur avec la face inscrite dirigée vers le haut (si aucun disque n'est déjà inséré). Le disque compact est chargé automatiquement dans le lecteur. Après un bref moment, la lecture du disque commence.
- La lecture commence à la première piste du disque. La touche DISC IN s'allume pour confirmer l'introduction du disque.
- Le numéro de la piste est affichée au guichet.

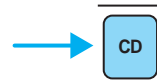

Pour annuler le mode lecteur de disques compacts, appuyez sur le bouton marche-arrêt et commande de volume.

Chaînes audio

Réglage des aigus

Cette touche permet d'augmenter ou de diminuer les tonalités aiguës de votre chaîne audio.

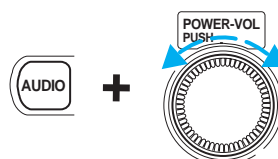

Appuyez sur la touche AUDIO jusqu'à ce que le mot TREB soit affiché au guichet.

Tournez la commande de volume pour augmenter ou diminuer les tonalités aiguës.

NOTA : Il n'est pas nécessaire d'appuyer sur la touche AUDIO pour régler la commande de volume.

Réglage des graves

Cette touche permet d'augmenter ou de diminuer les tonalités graves de votre chaîne audio.

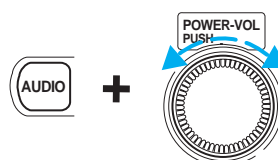

Appuyez sur la touche AUDIO jusqu'à ce que le mot BASS soit affiché au guichet.

Tournez la commande de volume pour augmenter ou diminuer les tonalités graves.

Réglage de balance avant-arrière des haut-parleurs

Le son peut être réparti entre les haut-parleurs avant et arrière.

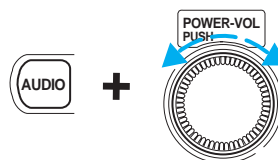

Appuyez sur la touche AUDIO jusqu'à ce que le mot FADE soit affiché au guichet.

Tournez la commande de volume pour régler le son entre les haut-parleurs avant et arrière.

Chaînes audio

Réglage de balance gauche-droite des haut-parleurs

Le son peut être réparti entre les haut-parleurs de droite et de gauche.

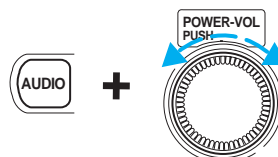

Appuyez sur la touche AUDIO jusqu'à ce que le message BAL soit affiché au guichet.

Tournez la commande de volume pour régler le son entre les haut-parleurs gauche et droit.

NOTA : L'appareil retourne automatiquement à la fonction de commande de volume environ 5 secondes après avoir choisi l'un des modes AUDIO (aigus, graves, balance des haut-parleurs ou volume). Pour réinitialiser ces modes, appuyez brièvement sur la touche AUDIO. Un bref signal sonore se fait entendre et le message CL est affiché au guichet.

Programmation des stations de radio

La radio est dotée de cinq touches de programmation des stations. Ces touches permettent de programmer jusqu'à cinq stations AM et dix stations FM (cinq en gamme FM1 et cinq en gamme FM2).

Programmation des stations

1. Choisissez la bande de fréquence désirée à l'aide de la touche AM/FM.
2. Choisissez une station.
3. Appuyez sur la touche de programmation choisie et maintenez-la enfoncée jusqu'à ce qu'un bref signal sonore se fasse entendre.

Le numéro de la touche de programmation est affiché au guichet, pour confirmer que cette station est désormais assignée à cette touche. Répétez la même opération pour mémoriser les autres stations.

Programmation provisoire automatique de la mémoire

Cette fonction permet de garder en mémoire les stations locales les plus puissantes sans pour autant effacer les stations programmées manuellement. Cette fonction est particulièrement utile lors d'un voyage pour rechercher les stations locales.

Chaînes audio

Utilisation de la programmation provisoire automatique de la mémoire

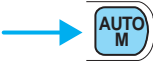
1. Choisissez la bande des fréquences désirée à l'aide de la touche AM/FM.
2. Appuyez brièvement sur la touche AUTO M (programmation provisoire automatique de la mémoire).  →
3. La chaîne audio programme les cinq premières stations les plus puissantes. Lorsque les stations les plus puissantes sont programmées, la station correspondant à la touche 1 se fait entendre.

Pour rappeler les stations mémorisées par la programmation provisoire automatique de la mémoire, appuyez sur la touche AUTO M. Chaque fois que vous appuyez sur la touche AUTO M, une station sera syntonisée et son numéro de programmation provisoire sera affiché.

NOTA : En cas de coupure de l'alimentation électrique (si un fusible grille ou que la batterie est débranchée), les stations programmées en mode de programmation automatique seront effacées.

Lecture aléatoire

La fonction de lecture aléatoire est utilisée en mode lecteur de disques compacts et permet d'écouter toutes les pistes du disque en cours dans un ordre aléatoire.  →

Lecture aléatoire en mode lecteur de disques compacts

Appuyez sur la touche RDM durant la lecture d'un disque. RDM est alors affiché au guichet.

La piste suivante sera aléatoirement choisie.

Pour désactiver cette fonction, appuyez de nouveau sur la touche RDM.

Reprise de lecture

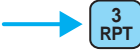
La fonction de reprise de lecture est utilisée en mode lecteur de disques compacts et reprend la lecture de la piste en cours de lecture.  →

Chaînes audio

Reprise de lecture en mode lecteur de disques compacts

Appuyez sur la touche RPT durant la lecture d'une piste. RPT est alors affiché au guichet.

La lecture de la piste choisie est reprise au début.

Pour désactiver cette fonction, appuyez de nouveau sur la touche RPT.

Touche d'éjection

Pour arrêter le lecteur et éjecter un disque compact, appuyez sur la touche.

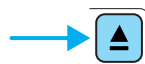

Réglage de la montre

- Assurez-vous que le commutateur d'allumage est tourné à la position Accessoires ou Contact.
- Appuyez sur la touche CLOCK et maintenez-la enfoncée jusqu'à ce qu'un signal sonore se fasse entendre. L'heure actuelle clignote alors dans l'afficheur.

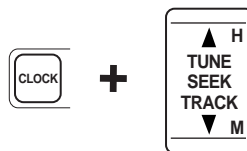

- Appuyez sur ▲ pour faire avancer les heures.
- Appuyez sur ▼ pour faire avancer les minutes.
- Lorsque l'heure souhaitée est affichée, appuyez de nouveau sur la touche CLOCK pour mettre la montre en fonction.

NOTA : En cas de coupure de l'alimentation électrique (si un fusible grille ou que la batterie est débranchée), la montre devra être à nouveau réglée.

NOTA : Si la montre n'est pas réglée lorsque l'heure actuelle clignote (si la touche ▲ ou la touche ▼ n'est pas enfoncée), et que la touche CLOCK est enfoncée une deuxième fois, l'affichage des minutes indiquera 00. Si le réglage de l'heure actuelle se situe dans la première demi-heure (01 à 29 minutes), l'heure précédente est automatiquement affichée. Par exemple, si la montre affichait 3:24, la montre affichera maintenant 3:00. Si le réglage de l'heure actuelle se situe dans la deuxième demi-heure (30 à 59 minutes), l'heure suivante est automatiquement affichée. Par exemple, si la montre affichait 3:45, la montre affichera maintenant 4:00.

Chaînes audio

Changement du mode d'affichage

Appuyez sur la touche CLOCK pour faire alterner l'affichage entre la montre et l'affichage de la chaîne audio.

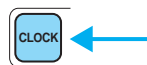

NOTA : Si la fonction de chaîne audio est choisie lorsque le mode d'affichage de l'heure est activé, le mode audio choisi sera affiché pendant dix secondes, puis le mode d'affichage de l'heure sera de nouveau affiché.

RADIO AM/FM AVEC LECTEUR DE DISQUES COMPACTS

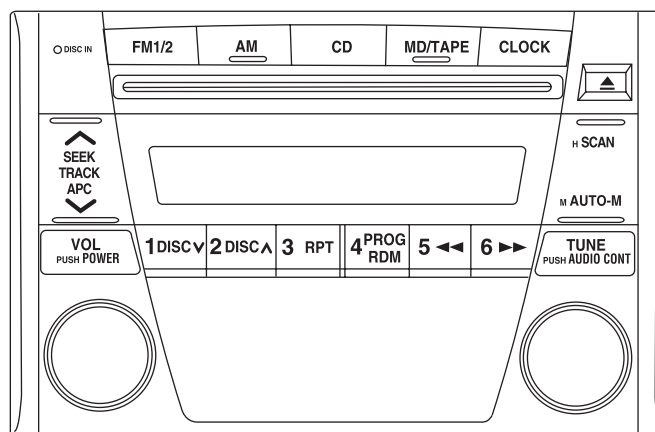

Touche marche/arrêt et commande du volume sonore

Pour que la chaîne audio fonctionne, assurez-vous que l'allumage se trouve à la position ACCESSOIRES ou CONTACT.

Chaînes audio

Appuyez sur la commande pour allumer ou pour éteindre la chaîne audio.

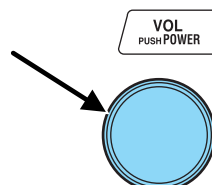

Tournez le bouton pour augmenter ou diminuer le volume.

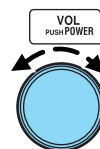

REMARQUE : Pour éviter de décharger la batterie, ne laissez pas la radio allumée trop longtemps lorsque le moteur est arrêté.

REMARQUE : Une fois le système éteint, appuyez à nouveau sur la commande de volume pour entendre la dernière fréquence sélectionnée.

Choix de gamme AM/FM

Pour que la radio fonctionne, assurez-vous que l'allumage se trouve à la position ACCESSOIRES ou CONTACT. Appuyez sur la touche AM ou FM1/2 pour passer en mode radio.

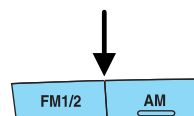

Choix de bande

Pour choisir la bande AM, appuyez sur la touche AM et pour choisir la bande FM1 ou FM2, appuyez sur la touche FM1/2.

La gamme choisie sera affichée. Si la réception FM est stéréo, les lettres ST s'affichent.

Chaînes audio

Remarque : Si le signal FM transmis est trop faible, la radio passe automatiquement du mode STÉRÉO au mode MONO pour atténuer les parasites, et le témoin ST s'éteint.

Commande de syntonisation

La commande de syntonisation est disponible dans les modes radio, lecteur de cassettes et lecteur de disques compacts pour régler le niveau des graves, des aigus, de la balance gauche-droite, de la balance avant-arrière et de la gamme moyenne.

Appuyez sur la touche TUNE pour sélectionner la fonction souhaitée.

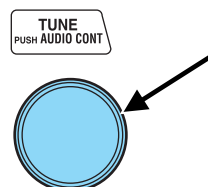

Tournez la commande TUNE pour régler les divers niveaux.

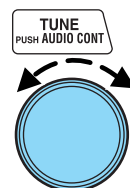

Consultez la rubrique *Réglage des aigus* pour obtenir les instructions de réglage du niveau.

La commande TUNE fonctionne aussi en mode radio pour augmenter ou réduire manuellement la fréquence.

Chaînes audio

Tournez la commande TUNE vers la gauche pour réduire la fréquence.

Tournez la commande TUNE vers la droite pour augmenter la fréquence.

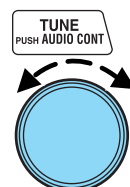

Balayage automatique

Le balayage automatique peut être utilisé en mode radio et en mode lecteur de disques compacts.

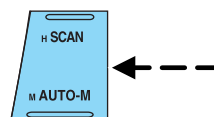

Balayage automatique en mode radio

Appuyez sur la touche SCAN pour obtenir un bref échantillon de chaque station audible sur l'échelle des fréquences. Appuyez de nouveau sur la touche SCAN pour arrêter le balayage automatique.

Balayage automatique en mode lecteur ou chargeur de disques compacts

Appuyez sur la touche SCAN pendant la lecture d'un disque compact pour entendre les dix premières secondes de chaque piste. Pour arrêter le balayage, appuyez de nouveau sur la touche.

REMARQUE : Si l'appareil est laissé en mode de balayage, la lecture normale reprendra à l'endroit où la fonction de balayage avait été sélectionnée.

Recherche automatique

La fonction de recherche automatique peut être utilisée en mode radio.

Chaînes audio

Recherche automatique en mode radio

Appuyez brièvement sur la touche SEEK.

- Appuyez sur ▲ pour rechercher la prochaine station audible vers le haut de l'échelle des fréquences.
- Appuyez sur ▼ pour rechercher la prochaine station audible vers le bas de l'échelle des fréquences.



REMARQUE : Si vous maintenez la touche enfoncée, les fréquences défilent continuellement sans s'arrêter. Après le signal sonore, la touche doit être relâchée.

Réglage des aigus

Cette touche permet d'augmenter ou de diminuer les tonalités aiguës de votre chaîne audio.

Appuyez sur la touche audio jusqu'à ce que le message TREB s'affiche.

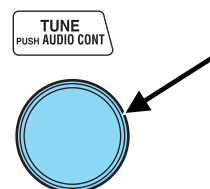

Tournez la commande vers la droite pour augmenter les tonalités aiguës de votre chaîne audio ou vers la gauche pour les diminuer.

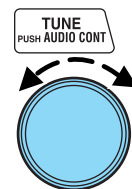

Chaînes audio

Réglage des graves

Cette touche permet d'augmenter ou de diminuer les tonalités graves de votre chaîne audio.

Appuyez sur la touche audio jusqu'à ce que le message BASS s'affiche.

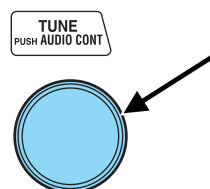

Tournez la commande vers la droite pour augmenter les tonalités graves de votre chaîne audio ou vers la gauche pour les diminuer.

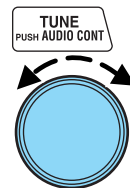

Réglage de balance avant-arrière des haut-parleurs

Le son peut être réparti entre les haut-parleurs avant et arrière.

Appuyez sur la touche audio jusqu'à ce que le message FADE s'affiche.

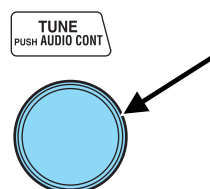

Chaînes audio

Tournez la commande vers la gauche ou vers la droite pour régler le son entre les haut-parleurs avant et arrière.

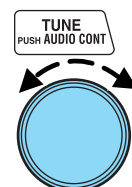

Réglage de balance gauche-droite des haut-parleurs

Le son peut être réparti entre les haut-parleurs de droite et de gauche.

Appuyez sur la touche audio jusqu'à ce que le message BAL s'affiche.

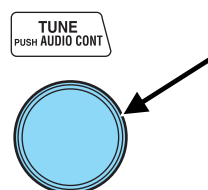

Tournez la commande vers la gauche ou vers la droite pour régler le son entre les haut-parleurs gauche et droit.

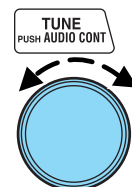

Réglage de la gamme moyenne (selon l'équipement)

Votre véhicule peut être pourvu d'une commande de réglage de la gamme moyenne. La commande TUNE vous permet de régler le niveau de la gamme moyenne.

Chaînes audio

Appuyez sur la touche audio jusqu'à ce que le message MID s'affiche.

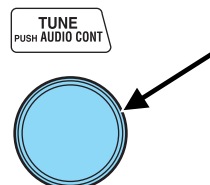

Tournez la commande vers la droite pour augmenter la gamme moyenne.

Tournez la commande vers la gauche pour réduire la gamme moyenne.

Le niveau choisi s'affiche.

Relâchez la touche TUNE lorsque le niveau désiré est atteint.

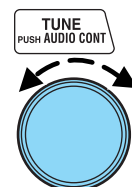

REMARQUE : Environ cinq secondes après le choix d'un mode, la fonction de volume est automatiquement sélectionnée. Pour remettre la gamme moyenne à zéro, appuyez sur la touche TUNE pendant environ deux secondes. Un bref signal sonore se fait entendre et le message CL s'affiche au guichet.

Programmation des stations de radio

Votre radio est dotée de six touches de programmation des stations. Ces touches vous permettent de mettre en mémoire jusqu'à six stations AM et douze stations FM (six sur la bande FM1 et six sur la bande FM2).

Programmation des stations

1. Choisissez la bande de fréquences désirée à l'aide de la touche AM/FM.
2. Choisissez une station.
3. Appuyez sur la touche de programmation choisie et maintenez-la enfoncée jusqu'à ce qu'un bref signal sonore se fasse entendre.

Le numéro de la touche de programmation est affiché au guichet pour confirmer que cette station est désormais assignée à cette touche. Répétez la même opération pour mémoriser les autres stations.

Chaînes audio

Pour syntoniser une station mise en mémoire, sélectionnez la bande AM, FM1 ou FM2, puis appuyez sur la touche de présélection voulue. La fréquence et le numéro de la station s'affichent.

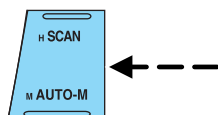

Programmation provisoire automatique de la mémoire

Cette fonction permet de garder en mémoire les stations locales les plus puissantes, sans pour autant effacer les stations programmées manuellement. Cette fonction est particulièrement utile pour rechercher les stations locales lorsque vous voyagez d'une ville à l'autre.

Utilisation de la programmation provisoire automatique

1. Appuyez sur la touche AM ou FM1/2 pour sélectionner une fréquence.
2. Appuyez brièvement sur la touche AUTO-M (programmation provisoire automatique de la mémoire). Un signal sonore se fait entendre.
3. Une fois trouvées les six premières stations à signal fort, la station dont le signal est le plus fort est syntonisée.
4. Appuyez sur la touche AUTO-M (programmation provisoire automatique de la mémoire) pour sélectionner une des stations mémorisées. Une des stations mémorisées sera syntonisée chaque fois que la touche est enfoncée. La fréquence et le numéro de la station s'affichent.

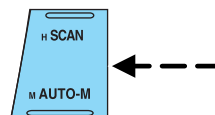
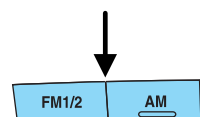

REMARQUE : Si aucune station ne peut être syntonisée après le balayage, la lettre A s'affiche au guichet.

Chaînes audio

REMARQUE : En cas de coupure de l'alimentation électrique (si un fusible grille ou que la batterie est débranchée), les stations programmées en mode de programmation automatique seront effacées.

Mode lecteur de cassettes

Pour commencer la lecture, insérez une cassette dans la fente avec la face ouverte vers la droite. Une fois la cassette insérée, sa lecture commence automatiquement et le message TAPE s'affiche au guichet. À la fin du ruban, le lecteur inverse automatiquement le mode de lecture de la cassette.

Pour commencer la lecture d'une cassette (avec une cassette insérée dans le lecteur), appuyez sur la touche TAPE. Si aucune cassette ne se trouve dans la fente, le message NO TAPE clignote au guichet.

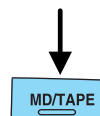

Le côté de la cassette se trouvant sur le dessus est en mode de lecture lorsque ▲ est allumée au guichet.

Le côté de la cassette se trouvant sur le dessous est en mode de lecture lorsque ▼ est allumée au guichet.

REMARQUE : Quand une cassette à bande métal est insérée, le lecteur effectue automatiquement une compensation et le message MTL s'affiche au guichet.

Appuyez sur la touche VOL (Volume) pour arrêter la lecture de la cassette.

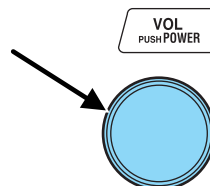

Chaînes audio

Mode lecteur de disques compacts

Pour commencer la lecture d'un disque compact :

1. Insérez un disque compact dans la fente en mettant son étiquette sur le dessus. Le système charge automatiquement le disque compact et commence la lecture après une courte pause. Le numéro du disque et de la piste s'affichent au guichet.

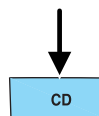

Retour en arrière

La commande de retour en arrière fonctionne en mode lecteur de disques compacts.

En mode lecteur de disques compacts, maintenez enfoncée la commande de retour en arrière pour faire la lecture d'une piste à l'envers et à haute vitesse.



Reprise de lecture

La reprise de lecture fonctionne en mode lecteur de disques compacts et vous permet d'écouter une sélection à plusieurs reprises.

Reprise de lecture en mode lecteur de disques compacts

Appuyez sur la touche RPT durant la lecture d'une piste. RPT s'affiche alors au guichet.

La lecture de la piste choisie est reprise au début.

Pour désactiver cette fonction, appuyez de nouveau sur la touche RPT.



Recherche de piste

La recherche de piste fonctionne en mode lecteur de disques compacts.

Chaînes audio

Appuyez sur ▲ de la commande TRACK pour passer au début de la piste suivante.

Appuyez sur ▼ de la commande TRACK pour revenir au début de la piste courante.



Recherche de disque

La recherche de disque fonctionne en mode lecteur de disques compacts.

Appuyez sur la touche DISC vers le haut pour passer au début du disque compact suivant.

Appuyez sur la touche DISC vers le bas pour revenir au début du disque compact précédent.

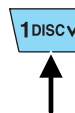

Éjecter un disque compact

L'éjection fonctionne en mode lecteur de disques compacts.

1. Pour arrêter le lecteur et éjecter un disque compact, appuyez sur cette touche. Le numéro du disque et le message OUT s'affichent au guichet.
2. Enlevez le disque compact.



REMARQUE : Quand un disque compact est éjecté en cours de lecture, le disque compact suivant passe automatiquement en mode de lecture.

Lecture aléatoire

La fonction de lecture aléatoire est utilisée en mode lecteur de disques compacts et permet d'écouter toutes les pistes du disque en cours dans un ordre aléatoire.

Chaînes audio

Lecture aléatoire en mode lecteur de disques compacts

Appuyez sur la touche RDM durant la lecture d'un disque. Le message RDM s'affiche alors au guichet.

A blue rectangular button with the text "4^{PROG}" on the top line and "RDM" on the bottom line. An upward-pointing arrow is positioned below the button.

La piste suivante sera aléatoirement choisie.

Pour désactiver cette fonction, appuyez de nouveau sur la touche RDM.

Réglage de la montre

Vous pouvez régler la montre en tout temps lorsque l'allumage se trouve à la position ACCESSOIRES ou CONTACT.

1. Appuyez sur la touche CLOCK et maintenez-la enfoncée pendant environ deux secondes jusqu'à ce qu'un bref signal sonore se fasse entendre. L'heure courante de la montre clignote.
2. Appuyez sur ▲ de la commande de réglage des heures pour changer les heures.
3. Appuyez sur ▼ de la commande de réglage des minutes pour changer les minutes.
4. Appuyez de nouveau sur la touche CLOCK pour démarrer la montre.

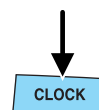
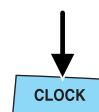

REMARQUE : En cas de coupure de l'alimentation électrique (si un fusible grille ou que la batterie est débranchée), la montre devra être à nouveau réglée.

REMARQUE : Si la montre n'est pas réglée lorsque l'heure actuelle clignote (si la touche H ou M n'est pas enfoncée), et que la touche CLOCK est enfoncée une seconde fois, l'affichage des minutes

Chaînes audio

indiquera 00. Si le réglage de l'heure actuelle se situe dans la seconde demi-heure (30 à 59 minutes), l'heure suivante s'affichera automatiquement.

Changement du mode d'affichage

Vous pouvez changer le mode d'affichage pour alterner entre la montre et la chaîne audio. Lorsque le mode montre est sélectionné, l'heure s'affiche.

Appuyez sur la touche CLOCK pour alterner l'affichage.

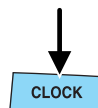

REMARQUE : Si la fonction de chaîne audio est choisie alors que le mode d'affichage de l'heure est activé, le mode audio choisi s'affichera pendant dix secondes, puis le mode d'affichage de l'heure s'affichera de nouveau.

CHAÎNE AUDIO AM/FM AVEC LECTEUR DE CASSETTES ET CHARGEUR DE DISQUES COMPACTS À SIX DISQUES

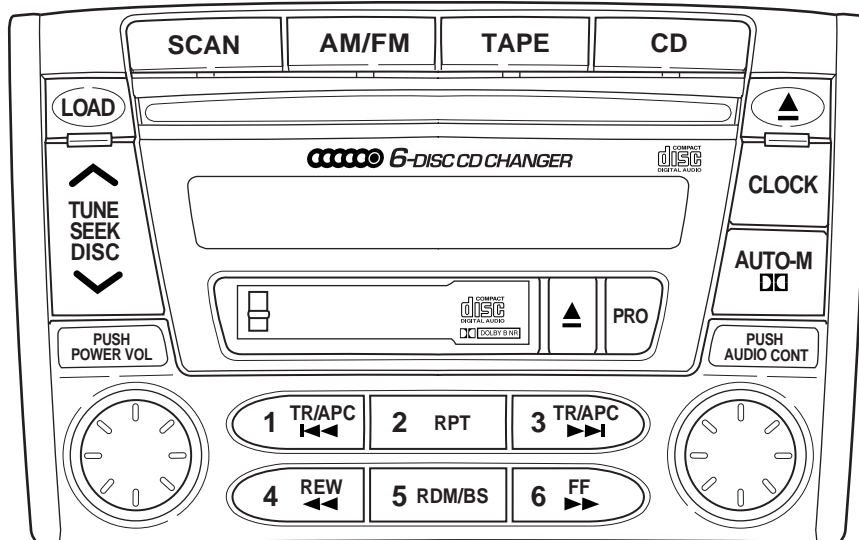

Chaînes audio

Bouton marche-arrêt et commande de volume

Appuyez sur la commande pour allumer ou éteindre la chaîne audio.

Tournez la commande pour augmenter ou diminuer le volume.

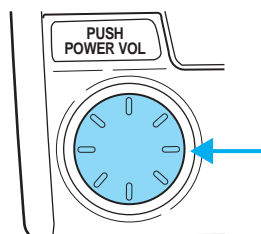

Si le volume est réglé au-dessus d'un certain niveau et que vous coupez le contact sans éteindre la radio, celle-ci reprendra son fonctionnement à un faible niveau sonore lorsque le contact sera rétabli.

Si vous coupez le contact ou arrêtez la chaîne audio, la dernière fonction activée (la radio, le lecteur de disques compacts ou le lecteur de cassettes), reprendra son fonctionnement lorsque le contact sera rétabli.

Choix de gamme AM/FM

Cette touche fonctionne tant en mode radio qu'en modes lecteur de cassettes et lecteur de disques compacts.



Touche AM/FM en mode radio

Cette touche vous permet de choisir entre les gammes AM ou FM. Appuyez plusieurs fois sur la touche pour faire défiler les stations présélectionnées sur les gammes AM, FM1 ou FM2.

Touche AM/FM en mode lecteur de cassettes

Appuyez sur cette touche pour arrêter la lecture de la cassette en cours et passer en mode radio.

Touche AM/FM en mode lecteur de disques compacts

Appuyez sur cette touche pour arrêter la lecture d'un disque compact et commencer l'écoute de la radio.

Recherche manuelle et automatique en mode radio et en mode lecteur de disques compacts

La touche Tune/Seek/Disc peut être utilisée en mode radio et en mode lecteur de disques compacts.

Chaînes audio

Touche Tune/Seek/Disc en mode radio

- Appuyez sur ▲ pour rechercher la prochaine station audible vers le haut de l'échelle des fréquences.
- Appuyez sur ▼ pour rechercher la prochaine station audible vers le bas de l'échelle des fréquences.

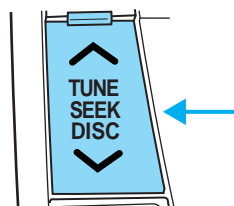

Touche Tune/Seek/Disc en mode lecteur de disques compacts

- Appuyez sur ▲ pour choisir le disque suivant dans le chargeur de disques compacts.
- Appuyez sur ▼ pour choisir le disque précédent dans le chargeur.

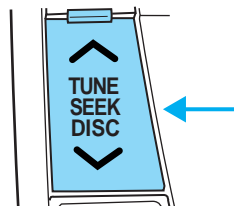

Balayage automatique

La fonction de balayage automatique peut être utilisée en mode radio, en mode lecteur de cassettes ou en mode lecteur ou chargeur de disques compacts.

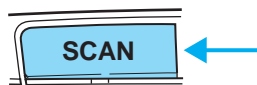

Balayage automatique en mode radio

Appuyez sur la touche SCAN pour obtenir un bref échantillon de chaque station audible sur l'échelle des fréquences. Pour arrêter le balayage, appuyez de nouveau sur la touche.

Balayage automatique en mode lecteur de cassettes

Appuyez sur la touche SCAN pour entendre un court échantillon de chaque piste de la cassette. (La recherche se fait vers l'avant. Lorsque le lecteur arrive à la fin du premier côté, le changement de côté se fait automatiquement.) Pour arrêter le balayage à une piste en particulier, appuyez de nouveau sur la touche.

Chaînes audio

Balayage automatique en mode lecteur ou chargeur de disques compacts

Appuyez sur la touche SCAN pour entendre un court échantillon de chaque piste du disque compact. (La recherche se fait vers l'avant. Lorsque le lecteur arrive à la dernière piste, il revient automatiquement au début du disque). Pour arrêter le balayage à une piste en particulier, appuyez de nouveau sur la touche.

Réglage des aigus

Cette touche permet d'augmenter ou de diminuer les tonalités aiguës de votre chaîne audio.

Pour passer en mode de réglage des aigus, appuyez deux fois sur la touche AUDIO.

Tournez la commande vers la droite pour augmenter les tonalités aiguës de votre chaîne audio ou vers la gauche pour les diminuer.

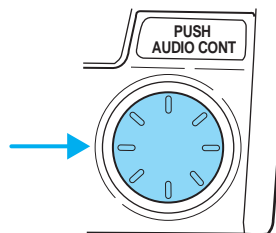

Réglage des graves

Cette touche permet d'augmenter ou de diminuer les tonalités graves de votre chaîne audio.

Pour passer en mode de réglage des graves, appuyez une fois sur la touche AUDIO.

Tournez la commande vers la droite pour augmenter les tonalités graves de votre chaîne audio ou vers la gauche pour les diminuer.

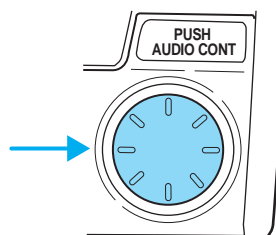

Chaînes audio

Réglage de balance avant-arrière des haut-parleurs

Le son peut être réparti entre les haut-parleurs avant et arrière.

Pour passer en mode de réglage de la balance des haut-parleurs avant et arrière, appuyez trois fois sur la touche AUDIO.

Tournez la commande vers la gauche ou vers la droite pour régler le son entre les haut-parleurs avant et arrière.

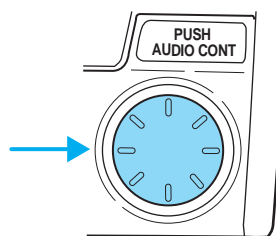

Réglage de balance gauche-droite des haut-parleurs

Le son peut être réparti entre les haut-parleurs de droite et de gauche.

Pour passer en mode de réglage de la balance des haut-parleurs gauche et droit, appuyez quatre fois sur la touche AUDIO.

Tournez la commande vers la gauche ou vers la droite pour régler le son entre les haut-parleurs gauche et droit.

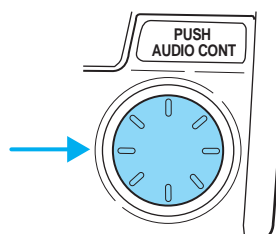

Programmation des stations de radio

La radio est dotée de cinq touches de programmation des stations. Ces touches permettent de programmer jusqu'à cinq stations AM et dix stations FM (cinq en gamme FM1 et cinq en gamme FM2).

Programmation des stations

1. Choisissez la bande de fréquences désirée à l'aide de la touche AM/FM.
2. Choisissez une station.
3. Appuyez sur la touche de programmation choisie et maintenez-la enfoncée jusqu'à ce qu'un bref signal sonore se fasse entendre.

Chaînes audio

Le numéro de la touche de programmation est affiché au guichet pour confirmer que cette station est désormais assignée à cette touche. Répétez la même opération pour mémoriser les autres stations.

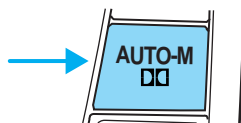

Programmation provisoire automatique

Cette fonction permet de garder en mémoire les stations locales les plus puissantes, sans pour autant effacer les stations programmées manuellement. Cette fonction est particulièrement utile pour rechercher les stations locales lorsque vous voyagez d'une ville à l'autre.

Utilisation de la programmation provisoire automatique

1. Choisissez la bande de fréquence désirée à l'aide de la touche AM/FM.
2. Appuyez sur la touche.
3. Une fois les six premières stations les plus puissantes programmées, la station correspondant à la touche 1 se fait entendre.

S'il y a moins de six stations suffisamment puissantes pour être captées, les touches non utilisées sont toutes programmées avec la dernière station décelée dans cette bande de fréquences.

Pour neutraliser le mode de programmation automatique et revenir aux stations programmées manuellement avec les touches de mémoire, il suffit d'appuyer de nouveau sur la touche.

Mode lecteur de cassettes

Pour commencer la lecture d'une cassette (avec une cassette insérée dans le lecteur), appuyez sur la touche TAPE. Appuyez sur la commande pendant l'avance rapide ou le rembobinage pour stopper la fonction en cours.



Chaînes audio

Mode lecteur de disques compacts

Pour commencer la lecture d'un disque compact (avec un ou plusieurs disques insérés dans le lecteur), appuyez sur la touche CD.



La lecture commence à la première piste du disque. Par la suite, la lecture reprendra à l'endroit où elle avait été interrompue.

Retour en arrière

La touche de retour en arrière peut être utilisée en mode lecteur de cassettes ou en mode lecteur de disques compacts.



- En mode lecteur de cassettes, la radio continue à jouer jusqu'à ce que le retour en arrière soit arrêté (en appuyant sur la touche TAPE) ou jusqu'à ce que le début de la cassette soit atteint.
- En mode lecteur ou chargeur de disques compacts, si vous appuyez sur la touche REW moins de trois secondes, le retour en arrière s'effectue à vitesse réduite. Appuyez sur la touche pendant plus de trois secondes pour accélérer le retour en arrière.

Avance rapide

La touche d'avance rapide peut être utilisée en mode lecteur de cassettes ou en mode lecteur de disques compacts.



- En mode lecteur de cassettes, le lecteur inverse automatiquement le sens de défilement de la cassette lorsque la fin de la cassette est atteinte.
- En mode lecteur de disques compacts, l'avance s'effectue à vitesse réduite si la touche FF est enfoncée pendant moins de trois secondes. Appuyez sur la touche pendant plus de trois secondes pour avancer plus rapidement.

Chaînes audio

Sélection de direction de la bande

Pour changer le côté de la cassette, appuyez sur la touche PRO.

Lorsque la fin de la cassette est atteinte, le côté de lecture de la cassette est automatiquement changé.

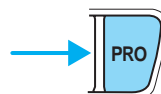

Reprise de lecture

La fonction de reprise de lecture est utilisée en mode lecteur de disques compacts et reprend la lecture de la piste en cours de lecture.



Reprise de lecture en mode lecteur de disques compacts

Appuyez sur la touche RPT durant la lecture d'une piste. Le message RPT s'affiche alors au guichet.

La lecture de la piste choisie est reprise au début.

Pour désactiver cette fonction, appuyez de nouveau sur la touche RPT.

Chargement

La fonction de chargement permet de charger jusqu'à six disques compacts dans la chaîne audio.



Le lecteur de disques compacts à six disques est doté d'un volet de chargement. Les disques compacts ne doivent être insérés dans le chargeur qu'après l'ouverture du volet par l'appareil. Lorsqu'un disque peut être introduit dans le lecteur, le message « IN » s'affiche au guichet. N'essayez pas de forcer le volet pour l'ouvrir et ne chargez aucun disque tant que l'appareil n'est pas prêt pour le chargement. Les disques compacts doivent être uniquement chargés en enfonçant la touche LOAD.

- Appuyez sur la touche LOAD.
- Le mot WAIT s'affiche au guichet pendant que l'appareil se prépare pour le chargement d'un disque compact.
- Lorsque l'appareil est prêt pour le chargement d'un disque compact, le volet s'ouvre et le mot « IN » est affiché au guichet.
- Attendez que le volet soit complètement ouvert.

Chaînes audio

- Insérez le disque compact dans le lecteur.

Chargement de plusieurs disques compacts

Cette fonction vous permet de charger automatiquement jusqu'à six disques compacts dans le lecteur multidisques intégré à la radio.



Appuyez sur la touche LOAD et maintenez-la enfoncée jusqu'à ce qu'un bref signal sonore se fasse entendre. Lorsque le mot « IN » s'affiche, introduisez le disque compact. Lorsque le mot « IN » s'affiche de nouveau, introduisez le disque suivant.

La lecture du premier disque compact commence automatiquement lorsque :

- aucun disque compact n'est introduit dans les 15 secondes qui suivent l'affichage du mot « IN »;
- le porte-disques est plein.

Touche d'éjection

Pour arrêter le lecteur et éjecter une cassette, appuyez sur cette touche.

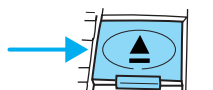

Lecture aléatoire et fonction de saut des silences



Lecture aléatoire en mode lecteur de disques compacts

La fonction de lecture aléatoire est utilisée en mode lecteur de disques compacts et permet d'écouter toutes les pistes du disque en cours dans un ordre aléatoire.

Appuyez sur la touche RDM durant la lecture d'un disque. Le message RDM s'affiche alors au guichet.

La piste suivante sera aléatoirement choisie.

Pour désactiver cette fonction, appuyez de nouveau sur la touche RDM.

Saut des silences en mode lecteur de cassettes

La fonction de saut des silences (BS) vous permet de passer les « blancs » se trouvant sur une cassette.

Chaînes audio

Appuyez sur la touche BS durant la lecture de la cassette. La cassette avance jusqu'à la prochaine piste.

Réglage de la montre

Appuyez sur la touche CLOCK.

Appuyez sur la touche TUNE.

- Appuyez sur ▲ pour régler les heures.
- Appuyez sur ▼ pour régler les minutes.

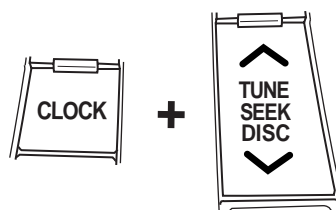

RADIO AM/FM AVEC LECTEUR DE CASSETTES ET LECTEUR/CHARGEUR DE DISQUES COMPACTS (CHARGEUR DE DISQUES COMPACTS DANS LA PLANCHE DE BORD)

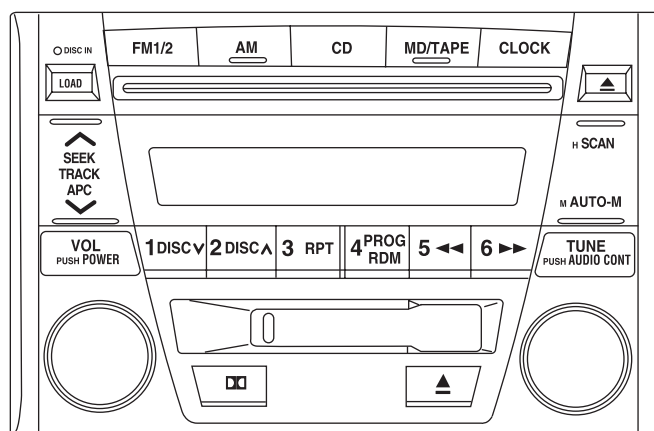

Touche marche/arrêt et commande du volume sonore

Pour que la chaîne audio fonctionne, assurez-vous que l'allumage se trouve à la position ACCESSOIRES ou CONTACT.

Chaînes audio

Appuyez sur la commande pour allumer ou pour éteindre la chaîne audio.

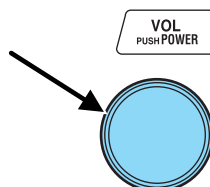

Tournez le bouton pour augmenter ou diminuer le volume.

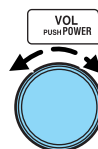

REMARQUE : Pour éviter de décharger la batterie, ne laissez pas la radio allumée trop longtemps lorsque le moteur est arrêté.

REMARQUE : Une fois le système éteint, appuyez à nouveau sur la commande de volume pour entendre la dernière fréquence sélectionnée.

Choix de gamme AM/FM

Pour que la radio fonctionne, assurez-vous que l'allumage se trouve à la position ACCESSOIRES ou CONTACT. Appuyez sur la touche AM ou FM1/2 pour passer en mode radio.

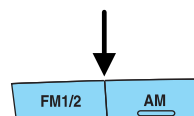

Choix de bande

Pour choisir la bande AM, appuyez sur la touche AM et pour choisir la bande FM1 ou FM2, appuyez sur la touche FM1/2.

La gamme choisie s'affiche. Si la réception FM est stéréo, les lettres ST s'affichent.

Chaînes audio

Remarque : Si le signal FM transmis est trop faible, la radio passe automatiquement du mode STÉRÉO au mode MONO pour atténuer les parasites, et le témoin ST s'éteint.

Commande de syntonisation

La commande de syntonisation est disponible dans les modes radio, lecteur de cassettes et lecteur de disques compacts pour régler le niveau des graves, des aigus, de la balance gauche-droite, de la balance avant-arrière et de la gamme moyenne.

Appuyez sur la touche TUNE pour sélectionner la fonction souhaitée.

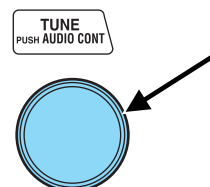

Tournez la commande TUNE pour régler les divers niveaux.

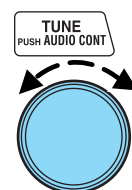

Consultez la rubrique *Réglage des aigus* pour obtenir les instructions de réglage du niveau.

La commande TUNE fonctionne aussi en mode radio pour augmenter ou réduire manuellement la fréquence.

Chaînes audio

Tournez la commande TUNE vers la gauche pour réduire la fréquence.

Tournez la commande TUNE vers la droite pour augmenter la fréquence.

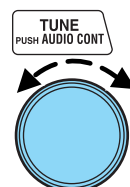

Balayage automatique

Le balayage automatique peut être utilisé en mode radio et en mode lecteur de disques compacts.

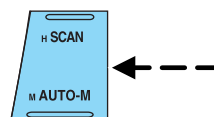

Balayage automatique en mode radio

Appuyez sur la touche SCAN pour obtenir un bref échantillon de chaque station audible sur l'échelle des fréquences. Appuyez de nouveau sur la touche SCAN pour arrêter le balayage automatique.

Balayage automatique en mode lecteur ou chargeur de disques compacts

Appuyez sur la touche SCAN pendant la lecture d'un disque compact pour entendre les dix premières secondes de chaque piste. Pour arrêter le balayage, appuyez de nouveau sur la touche.

REMARQUE : Si l'appareil est laissé en mode de balayage, la lecture normale reprendra à l'endroit où la fonction de balayage avait été sélectionnée.

Recherche automatique

La fonction de recherche automatique peut être utilisée en mode radio.

Chaînes audio

Recherche automatique en mode radio

Appuyez brièvement sur la touche SEEK.

- Appuyez sur ▲ pour rechercher la prochaine station audible vers le haut de l'échelle des fréquences.
- Appuyez sur ▼ pour rechercher la prochaine station audible vers le bas de l'échelle des fréquences.



REMARQUE : Si vous maintenez la touche enfoncée, les fréquences défilent continuellement sans s'arrêter. Après le signal sonore, la touche doit être relâchée.

Réglage des aigus

Cette touche permet d'augmenter ou de diminuer les tonalités aiguës de votre chaîne audio.

Appuyez sur la touche audio jusqu'à ce que le message TREB s'affiche.

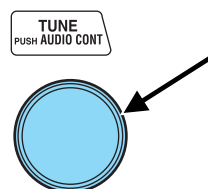

Tournez la commande vers la droite pour augmenter les tonalités aiguës de votre chaîne audio ou vers la gauche pour les diminuer.

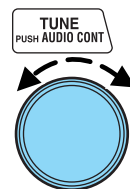

Chaînes audio

Réglage des graves

Cette touche permet d'augmenter ou de diminuer les tonalités graves de votre chaîne audio.

Appuyez sur la touche audio jusqu'à ce que le message BASS s'affiche.

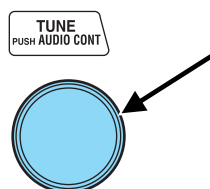

Tournez la commande vers la droite pour augmenter les tonalités graves de votre chaîne audio ou vers la gauche pour les diminuer.

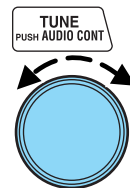

Réglage de balance avant-arrière des haut-parleurs

Le son peut être réparti entre les haut-parleurs avant et arrière.

Appuyez sur la touche audio jusqu'à ce que le message FADE s'affiche.

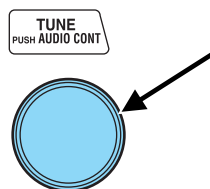

Chaînes audio

Tournez la commande vers la gauche ou vers la droite pour régler le son entre les haut-parleurs avant et arrière.

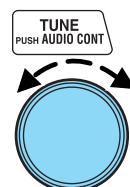

Réglage de balance gauche-droite des haut-parleurs

Le son peut être réparti entre les haut-parleurs de droite et de gauche.

Appuyez sur la touche audio jusqu'à ce que le message BAL s'affiche.

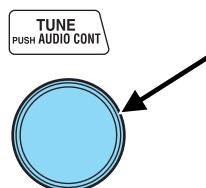

Tournez la commande vers la gauche ou vers la droite pour régler le son entre les haut-parleurs gauche et droit.

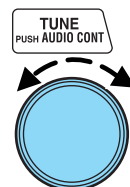

Réglage de la gamme moyenne (selon l'équipement)

Votre véhicule peut être pourvu d'une commande de réglage de la gamme moyenne. La commande TUNE vous permet de régler le niveau de la gamme moyenne.

Chaînes audio

Appuyez sur la touche audio jusqu'à ce que le message MID s'affiche.

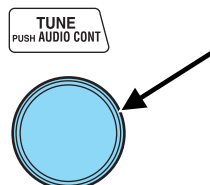

Tournez la commande vers la droite pour augmenter la gamme moyenne.

Tournez la commande vers la gauche pour réduire la gamme moyenne.

Le niveau choisi s'affiche.

Relâchez la touche TUNE lorsque le niveau désiré est atteint.

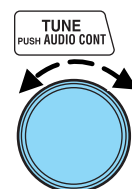

REMARQUE : Environ cinq secondes après le choix d'un mode, la fonction de volume est automatiquement sélectionnée. Pour remettre la gamme moyenne à zéro, appuyez sur la touche TUNE pendant environ deux secondes. Un bref signal sonore se fait entendre et le message CL s'affiche au guichet.

Programmation des stations de radio

Votre radio est dotée de six touches de programmation des stations. Ces touches vous permettent de mettre en mémoire jusqu'à six stations AM et douze stations FM (six sur la bande FM1 et six sur la bande FM2).

Programmation des stations

1. Choisissez la bande de fréquences désirée à l'aide de la touche AM/FM.
2. Choisissez une station.
3. Appuyez sur la touche de programmation choisie et maintenez-la enfoncée jusqu'à ce qu'un bref signal sonore se fasse entendre.

Le numéro de la touche de programmation s'affiche au guichet pour confirmer que cette station est désormais assignée à cette touche.

Chaînes audio

Répétez la même opération pour mémoriser les autres stations.

Pour syntoniser une station mise en mémoire, sélectionnez la bande AM, FM1 ou FM2, puis appuyez sur la touche de présélection voulue. La fréquence et le numéro de la station s'affichent.

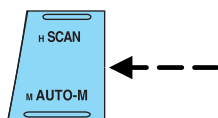

Programmation provisoire automatique de la mémoire

Cette fonction permet de garder en mémoire les stations locales les plus puissantes, sans pour autant effacer les stations programmées manuellement. Cette fonction est particulièrement utile pour rechercher les stations locales lorsque vous voyagez d'une ville à l'autre.

Utilisation de la programmation provisoire automatique

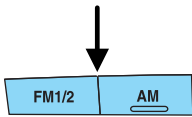
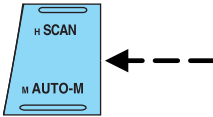
1. Appuyez sur la touche AM ou FM1/2 pour sélectionner une fréquence.
- 
2. Appuyez brièvement sur la touche AUTO-M (programmation provisoire automatique de la mémoire). Un signal sonore se fait entendre.
- 
3. Une fois trouvées les six premières stations à signal fort, la station dont le signal est le plus fort est syntonisée.
 4. Appuyez sur la touche AUTO-M (programmation provisoire automatique de la mémoire) pour sélectionner une des stations mémorisées. Une des stations mémorisées sera syntonisée chaque fois que la touche est enfoncée. La fréquence et le numéro de la station s'affichent.

Chaînes audio

REMARQUE : Si aucune station ne peut être syntonisée après le balayage, la lettre A s'affiche au guichet.

REMARQUE : En cas de coupure de l'alimentation électrique (si un fusible grille ou que la batterie est débranchée), les stations programmées en mode de programmation automatique seront effacées.

Mode lecteur de cassettes

Pour commencer la lecture, insérez une cassette dans la fente avec la face ouverte vers la droite. Une fois la cassette insérée, sa lecture commence automatiquement et le message TAPE s'affiche au guichet. À la fin du ruban, le lecteur inverse automatiquement le mode de lecture de la cassette.

Pour commencer la lecture d'une cassette (avec une cassette insérée dans le lecteur), appuyez sur la touche TAPE. Si aucune cassette ne se trouve dans la fente, le message NO TAPE clignote au guichet.

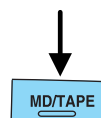

Le côté de la cassette se trouvant sur le dessus est en mode de lecture lorsque ▲ est allumée au guichet.

Le côté de la cassette se trouvant sur le dessous est en mode de lecture lorsque ▼ est allumée au guichet.

REMARQUE : Quand une cassette à bande métal est insérée, le lecteur effectue automatiquement une compensation et le message MTL s'affiche au guichet.

Appuyez sur la touche VOL (Volume) pour arrêter la lecture de la cassette.

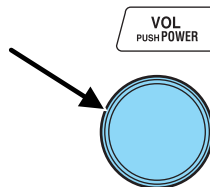

Chaînes audio

Mode lecteur de disques compacts

Pour commencer la lecture d'un disque compact :

1. Insérez un disque compact dans la fente en mettant son étiquette sur le dessus. Le système charge automatiquement le disque compact et commence la lecture après une courte pause. Le numéro du disque et de la piste s'affichent au guichet.

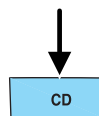

Sélection de direction de la bande

Pour changer le côté de la cassette, appuyez sur la touche PROG RDM.

REMARQUE : Lorsque la fin de la cassette est atteinte, le côté de lecture de la cassette est automatiquement inversé.



Reprise de lecture

La reprise de lecture fonctionne en mode lecteur de cassettes et en mode lecteur de disques compacts et vous permet d'écouter une sélection à plusieurs reprises.

Reprise de lecture en mode lecteur de cassettes

Appuyez sur la touche RPT durant la lecture d'une piste. Le message RPT est alors affiché au guichet.

La lecture de la piste choisie est reprise au début.

Pour désactiver cette fonction, appuyez de nouveau sur la touche RPT.

REMARQUE : La reprise peut ne pas bien fonctionner si :

- une cassette a été enregistrée à un niveau faible;
- une cassette contient de longs intervalles silencieux;
- une cassette contient un enregistrement fait en direct;
- une cassette contient de très courts intervalles de moins de trois secondes.



Chaînes audio

Reprise de lecture en mode lecteur de disques compacts

Appuyez sur la touche RPT durant la lecture d'une piste. Le message RPT s'affiche au guichet.

La lecture de la piste choisie est reprise au début.

Pour désactiver cette fonction, appuyez de nouveau sur la touche RPT.

3 RPT



Recherche de piste

La recherche de piste fonctionne en mode lecteur de disques compacts.

Appuyez sur ▲ de la commande TRACK pour passer au début de la piste suivante.

Appuyez sur ▼ de la commande TRACK pour revenir au début de la piste courante.

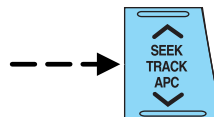

Recherche de disque

La recherche de disque fonctionne en mode lecteur de disques compacts.

Appuyez sur la touche DISC vers le haut pour passer au début du disque compact suivant.

Appuyez sur la touche DISC vers le bas pour revenir au début du disque compact précédent.

1 DISC v





2 DISC ^



Chaînes audio

Réducteur de bruit Dolby®

Le réducteur de bruit Dolby® ne fonctionne qu'en mode lecteur de cassettes. Le réducteur de bruit Dolby® permet de diminuer l'intensité du souffle et des parasites pendant l'écoute d'une cassette.

Lors de la lecture d'une cassette avec réducteur de bruit Dolby®, appuyez sur la touche  pour activer (ou désactiver) le réducteur de bruit Dolby®. Une fois la touche activée, le symbole  s'affiche au guichet.

Le réducteur de bruit est exploité sous licence accordée par la société Dolby Laboratories Licensing Corporation. Dolby® et le symbole double D sont des marques déposées de cette société.

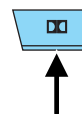

Commande d'autoprogrammation

La commande d'autoprogrammation fonctionne en mode lecteur de cassettes et sert à trouver le début de la piste suivante ou courante.

Commande d'autoprogrammation en mode lecteur de cassettes

Appuyez sur  de la touche APC pour passer au début de la piste suivante.

Appuyez sur  de la touche APC pour revenir au début de la piste courante.

Pour désactiver cette fonction, appuyez de nouveau sur la touche APC.

Si la commande d'autoprogrammation repère un vide de 15 secondes, elle avance automatiquement la cassette jusqu'à la piste suivante.

REMARQUE : La commande d'autoprogrammation peut ne pas bien fonctionner si :

- une cassette a été enregistrée à un niveau faible;
- une cassette contient de longs intervalles silencieux;
- une cassette contient un enregistrement fait en direct;



Chaînes audio

- une cassette contient de très courts intervalles de moins de trois secondes.

Chargement du disque compact

La fonction de chargement permet de placer jusqu'à six disques compacts dans la chaîne audio.

1. Appuyez sur la touche LOAD.
2. Le message « IN » s'affiche au guichet lorsque le système est prêt à recevoir un disque compact.
3. Insérez le disque compact dans le lecteur.



Chargement de plusieurs disques compacts

Cette fonction vous permet de charger automatiquement jusqu'à six disques compacts dans le lecteur multidisques interne.

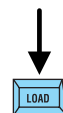

1. Appuyez sur la touche LOAD et maintenez-la enfoncée jusqu'à ce qu'un bref signal sonore se fasse entendre.
2. Lorsque le mot « IN » s'affiche, introduisez le disque compact.
3. Lorsque le mot « IN » s'affiche de nouveau, introduisez le disque suivant.

REMARQUE : La lecture du premier disque compact commence automatiquement lorsque :

- aucun disque compact n'est introduit dans les 15 secondes qui suivent l'affichage du mot « IN »;
- le porte-disques est plein.

Chaînes audio

Insertion des disques compacts dans les compartiments du porte-disques

1. Appuyez sur la touche LOAD et maintenez-la enfoncée jusqu'à ce qu'un bref signal sonore se fasse entendre.
2. Appuyez sur la touche de programmation des stations correspondant à l'emplacement souhaité du porte-disques dans les cinq secondes suivant le signal sonore.
3. Lorsque le mot « IN » s'affiche, introduisez le disque compact.

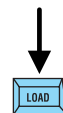

REMARQUE : Un disque compact ne peut pas être inséré dans un compartiment du porte-disques déjà occupé.

Éjection

L'éjection fonctionne en mode lecteur de cassettes et en mode lecteur de disques compacts.

Éjection d'une cassette

Pour arrêter le lecteur et éjecter une cassette, appuyez sur cette touche.

REMARQUE : Une cassette peut être éjectée lorsque l'allumage se trouve à la position ARRÊT.



Éjection d'un disque compact

1. Pour arrêter le lecteur et éjecter un disque compact, appuyez sur cette touche. Le numéro du disque et le message OUT s'affichent au guichet.
2. Enlevez le disque compact.



REMARQUE : Quand un disque compact est éjecté en cours de lecture, le disque compact suivant passe automatiquement en mode de lecture.

Chaînes audio

Éjection d'un disque compact d'un compartiment du porte-disques

1. Appuyez sur la touche d'éjection de disque compact et maintenez-la enfoncée pendant environ deux secondes, jusqu'à ce qu'un bref signal sonore se fasse entendre.
2. Appuyez sur la touche de programmation des stations correspondant au disque compact souhaité dans les cinq secondes suivant le signal sonore.
3. Enlevez le disque compact.



Éjection multiple

1. Appuyez sur la touche d'éjection de disque compact et maintenez-la enfoncée pendant environ deux secondes jusqu'à ce qu'un bref signal sonore se fasse entendre.
2. Attendez environ cinq secondes ou appuyez de nouveau sur la touche d'éjection de disque compact dans les cinq secondes suivant le signal sonore.
3. Enlevez le disque compact. Le disque compact suivant est alors éjecté.



REMARQUES :

- Les disques compacts sont éjectés par ordre numérique croissant.
- Tous les disques compacts du porte-disques sont éjectés à tour de rôle.
- Les disques compacts peuvent être éjectés lorsque l'allumage se trouve à la position ARRÊT. Appuyez sur la touche d'éjection de disque compact et maintenez-la enfoncée pendant environ deux secondes pour que tous les disques compacts s'éjectent.

Lecture aléatoire

La fonction de lecture aléatoire est utilisée en mode lecteur de disques compacts et permet d'écouter toutes les pistes du disque en cours dans un ordre aléatoire.

Chaînes audio

Lecture aléatoire en mode lecteur de disques compacts

Appuyez sur la touche RDM durant la lecture d'un disque. Le message RDM s'affiche alors au guichet.

A blue rectangular button with the text "4 PROG" on the top line and "RDM" on the bottom line.

La piste suivante sera aléatoirement choisie.

Pour désactiver cette fonction, appuyez de nouveau sur la touche RDM.

Réglage de la montre

Vous pouvez régler la montre en tout temps lorsque l'allumage se trouve à la position ACCESSOIRES ou CONTACT.

1. Appuyez sur la touche CLOCK et maintenez-la enfoncée pendant environ deux secondes jusqu'à ce qu'un bref signal sonore se fasse entendre. L'heure courante de la montre clignote.
2. Appuyez sur ▲ de la commande de réglage des heures pour changer les heures.
3. Appuyez sur ▼ de la commande de réglage des minutes pour changer les minutes.
4. Appuyez de nouveau sur la touche CLOCK pour démarrer la montre.

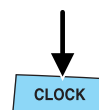
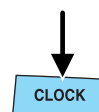

REMARQUE : En cas de coupure de l'alimentation électrique (si un fusible grille ou que la batterie est débranchée), la montre devra être à nouveau réglée.

REMARQUE : Si la montre n'est pas réglée lorsque l'heure actuelle clignote (si la touche H ou M n'est pas enfoncée), et que la touche CLOCK est enfoncée une seconde fois, l'affichage des minutes

Chaînes audio

indiquera 00. Si le réglage de l'heure actuelle se situe dans la seconde demi-heure (30 à 59 minutes), l'heure suivante s'affichera automatiquement.

Changement du mode d'affichage

Vous pouvez changer le mode d'affichage pour alterner entre la montre et la chaîne audio. Lorsque le mode montre est sélectionné, l'heure s'affiche.

Appuyez sur la touche CLOCK pour alterner l'affichage.

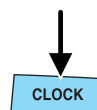

REMARQUE : Si la fonction de chaîne audio est choisie alors que le mode d'affichage de l'heure est activé, le mode audio choisi s'affichera pendant dix secondes, puis le mode d'affichage de l'heure sera de nouveau indiqué.

RECHERCHE DES ANOMALIES DE VOTRE CHARGEUR DE DISQUES COMPACTS (SELON L'ÉQUIPEMENT)

Si le son saute :

- un disque très rayé ou sale, ou une route accidentée peuvent être la cause de cette anomalie. Si le son saute, les disques ou le lecteur ne risquent cependant pas d'être endommagés.

Le chargeur peut ne pas fonctionner pour l'une des raisons suivantes :

- un disque se trouve déjà à l'intérieur du lecteur lorsque vous essayez d'introduire un disque;
- le disque a été inséré côté étiquette vers le bas;
- le disque est poussiéreux ou défectueux;
- la température interne de l'appareil est supérieure à 60 °C (140 °F). Laissez l'appareil refroidir avant de l'utiliser;
- le disque est de type ou de dimensions non conformes aux normes de l'industrie.

CONSEILS POUR L'UTILISATION DES DISQUES COMPACTS – PHÉNOMÈNE DE CONDENSATION

Dès que vous allumez le chauffage et que l'habitacle est froid, le disque compact ou les composants optiques (prisme et lentille) se trouvant dans

Chaînes audio

le lecteur/chargeur de disques compacts peuvent être obstrués par de la condensation. Lorsque cela se produit, tout disque compact que vous introduisez dans le lecteur est automatiquement éjecté. Pour désembuer un disque compact, il suffit de l'essuyer avec un chiffon doux. Les composants optiques se désembueront naturellement en environ une heure. Attendez que le fonctionnement revienne à la normale avant d'utiliser l'appareil.

UTILISATION DU LECTEUR DE DISQUES COMPACTS MONTÉ DANS LA PLANCHE DE BORD

- Ne renversez aucun liquide sur la chaîne audio.
- N'insérez aucun autre objet qu'un disque compact dans la fente.
- Le disque compact tourne à haute vitesse dans l'appareil. N'utilisez jamais de disque compact défectueux (fendillé ou tordu).
- N'utilisez jamais de disques non standard en forme de cœur, d'octogone, etc. Cela pourrait endommager le lecteur de disques compacts.
- Les rebords internes et externes d'un disque compact neuf peuvent être rugueux. Si un disque avec des rebords rugueux est inséré dans l'appareil, ce dernier n'arrivera pas à le placer correctement et ne pourra pas en faire la lecture. Enlevez les rebords rugueux au préalable à l'aide d'un stylo à bille ou d'un crayon comme le montre l'illustration ci-dessus. Pour enlever les rebords rugueux, frottez le flan du stylo ou du crayon contre le périmètre interne et externe du disque compact.
- La chaîne audio peut couper le son momentanément lorsque vous roulez sur une surface inégale.
- Le lecteur de disques compacts a été conçu pour lire les disques compacts portant le logo d'identification. Aucun autre disque ne peut être lu.
- Ne collez pas de papier ni de ruban sur un disque compact. Évitez d'égratigner l'envers d'un disque compact (face sans étiquette).
- La poussière, les empreintes digitales et la saleté peuvent diminuer la quantité de lumière réfléchie de la surface et réduire la qualité sonore. Pour nettoyer un disque compact, essuyez-le délicatement avec un chiffon doux en frottant du centre vers le rebord.
- N'utilisez pas de produits de nettoyage de disque, d'agents antistatiques ni de nettoyants pour la maison. Les produits chimiques

Chaînes audio

volatiles comme le benzène et les diluants peuvent endommager la surface d'un disque compact et doivent donc être évités. Évitez tout ce qui pourrait endommager, déformer ou embuer un disque compact.

- Gardez les disques compacts dans leur étui et évitez l'exposition directe au soleil pour qu'ils ne se déforment pas.
- Le lecteur de disques compacts éjecte tout disque compact inséré à l'envers. Les disques compacts souillés ou défectueux peuvent également être éjectés.
- N'insérez pas de disque de nettoyage dans le lecteur de disques compacts.

N'insérez pas de disques compacts promotionnels (de forme ou de taille non standard) ni de disques munis d'une étiquette amovible dans le lecteur, car ils risqueraient de se coincer.

SOINS À APPORTER AU CHARGEUR ET AUX DISQUES COMPACTS

- Ne saisissez les disques que par leur pourtour. Ne touchez jamais leur surface d'enregistrement.
- Ne laissez pas les disques exposés pendant longtemps au soleil ou à la chaleur.

INFORMATIONS RELATIVES AUX FRÉQUENCES RADIO

Le Conseil de la radiodiffusion et des télécommunications canadiennes (CRTC) et, aux États-Unis, la « Federal Communications Commission » (FCC) publient la liste des fréquences sur lesquelles les stations de radio AM et FM sont autorisées à émettre. Ces fréquences sont les suivantes :

AM 530; 540 à 1 600; 1 610 kHz;

FM 87,7; 87,9 à 107,7; 107,9 MHz.

Dans une région donnée, toutes les fréquences ne sont pas nécessairement assignées.

Facteurs pouvant influencer la réception radio

Trois facteurs peuvent avoir un impact sur la réception radio :

- **distance et puissance de l'émetteur.** La puissance du signal FM reçu est inversement proportionnelle à la distance de l'émetteur. La portée des signaux FM audibles est d'environ 40 km (24 mi). Cette

Chaînes audio

portée peut être augmentée grâce à la « modulation de fréquence », un procédé utilisé par les stations de radio pour augmenter la puissance de leur signal par rapport à celui d'autres stations;

- **relief.** Des collines, un immeuble ou une structure de grande dimension entre l'antenne réceptrice et le signal d'émission radiophonique peuvent avoir un impact sur la réception FM. De plus, des parasites sur la bande AM peuvent être dus à la présence de lignes à haute tension, de clôtures électriques, de panneaux de signalisation routière ou d'orages électriques. Il suffit de s'éloigner de la source d'interférence pour que la réception radio redevienne normale;
- **réception de signaux puissants avec surcharge.** Un signal de faible puissance peut parfois être intercepté par un signal de plus forte puissance, notamment lors du passage près d'une antenne d'émission. Il peut arriver momentanément que vous entendiez le signal le plus puissant même si c'est la fréquence du signal le plus faible qui s'affiche.

La chaîne audio passe automatiquement en mode de réception mono si cela peut améliorer la qualité de la réception sonore d'une station qui émet un signal stéréo.

GARANTIE ET SERVICE APRÈS-VENTE

Pour tout renseignement concernant la garantie de votre chaîne audio, reportez-vous au « Livret de garantie ».

Pour toute intervention sur votre chaîne audio, consultez votre concessionnaire.

Bloc de commande du chauffage et de la climatisation

SYSTÈME DE CHAUFFAGE-CLIMATISATION À COMMANDE MANUELLE

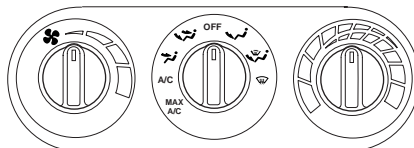

Commande de vitesse du ventilateur

La touche du ventilateur permet de régler le volume d'air qui circule dans l'habitacle.

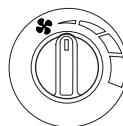

Sélecteur de température



Le sélecteur de température commande la température du débit d'air dans l'habitacle.

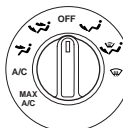

Sélecteur de fonction

Le sélecteur de fonction commande la répartition du débit d'air dans l'habitacle.







Le compresseur du climatiseur fonctionne à toutes les positions sauf ,  et . Cependant, le climatiseur ne fonctionne que si la température extérieure est supérieure à 6 °C (43 °F).

Comme le climatiseur déshumidifie l'air, il est normal que de l'eau goutte au sol sous le climatiseur pendant son fonctionnement, et même après que le véhicule ait été arrêté.

En conditions normales, le climatiseur doit être réglé sur toute position autre que MAX A/C ou OFF lorsque le véhicule est stationné afin de permettre à celui-ci de « respirer » par la prise d'admission d'air extérieure.

REMARQUE : Lorsqu'il neige ou que l'atmosphère est poussiéreuse, laissez le sélecteur de fonction à la position d'arrêt (OFF).

Bloc de commande du chauffage et de la climatisation

- MAX A/C - Utilise l'air recyclé pour refroidir l'habitacle. Cette fonction est plus bruyante que la position A/C mais s'avère plus économique et plus efficace pour refroidir l'habitacle rapidement. L'air circule par les bouches de la planche de bord. Ce réglage peut également être utilisé pour empêcher les odeurs désagréables de pénétrer dans l'habitacle.
- A/C - Refroidit l'habitacle en admettant l'air extérieur. Cette fonction, bien que moins bruyante que MAX A/C, est moins économique. L'air circule par les bouches de la planche de bord.
-  (Planche de bord) - Fait circuler l'air extérieur par les bouches de la planche de bord. Toutefois, à cette position, l'air ne peut pas être refroidi à une température inférieure à la température extérieure, car le climatiseur ne fonctionne pas.
- OFF (Arrêt) - L'admission d'air extérieur est coupée et le ventilateur est arrêté. Cette position peut être utilisée brièvement pour empêcher les odeurs désagréables de pénétrer dans l'habitacle.
-  (Planche de bord et plancher) - Répartit l'air extérieur entre les bouches de la planche de bord et celles du plancher. Le chauffage est disponible à cette position. Pour un confort accru, l'air dirigé vers les bouches du plancher est légèrement plus chaud que celui dirigé vers les bouches de la planche de bord lorsque le sélecteur de température est réglé sur toute position intermédiaire entre le refroidissement maximal et le réchauffement maximal. Toutefois, à cette position, l'air ne peut pas être refroidi à une température inférieure à la température extérieure, car le climatiseur ne fonctionne pas.
-  (Plancher) - Permet le réchauffement maximal en répartissant l'air extérieur par les bouches du plancher. Toutefois, à cette position, l'air ne peut pas être refroidi à une température inférieure à la température extérieure, car le climatiseur ne fonctionne pas.
-  (Plancher et dégivrage) - Répartit l'air extérieur entre les bouches du plancher et les bouches de dégivrage du pare-brise. Le chauffage et la climatisation sont disponibles à cette position. Pour un confort accru, l'air dirigé vers les bouches du plancher est légèrement plus chaud que celui dirigé vers les bouches de dégivrage du pare-brise lorsque le sélecteur est réglé sur toute position intermédiaire entre le réchauffement maximal et le refroidissement maximal. Si la température extérieure est d'environ 6 °C (43 °F) ou plus, le climatiseur déshumidifie automatiquement l'air, ce qui réduit la formation de buée sur les glaces.

Bloc de commande du chauffage et de la climatisation

-  (Dégivrage) - Dirige l'arrivée d'air extérieur vers les bouches de dégivrage du pare-brise. Cette position peut être choisie pour le dégivrage ou le désembuage du pare-brise. Si la température extérieure est d'environ 6 °C (43 °F) ou plus, le climatiseur déshumidifie automatiquement l'air, ce qui réduit la formation de buée sur les glaces.

Conseils pratiques

- Par temps humide, réglez la commande de chauffage-climatisation en position Dégivrage avant de prendre la route. Ceci réduira la formation de buée sur le pare-brise. Une fois le pare-brise désembué, choisissez le réglage qui vous convient.
- Pour réduire la formation d'humidité dans l'habitacle par temps froid, ne conduisez pas avec la commande de chauffage-climatisation en position d'arrêt ou à la position MAX A/C.
- Pour réduire la formation d'humidité dans l'habitacle par temps chaud, ne conduisez pas avec la commande de chauffage-climatisation en position d'arrêt.
- Dans des conditions de température normales, il est préférable de régler la commande de chauffage-climatisation en position autre que MAX A/C ou Arrêt quand vous gardez votre véhicule afin de permettre à celui-ci de « respirer » par la prise d'admission d'air extérieure.
- Lorsqu'il neige ou que l'atmosphère est poussiéreuse, réglez la commande de chauffage-climatisation en position d'arrêt lorsque vous gardez votre véhicule. Cela a pour but d'empêcher les particules nuisibles de pénétrer dans le système de chauffage-climatisation.
- Si le véhicule est resté stationné avec toutes les glaces levées par temps chaud, le climatiseur sera beaucoup plus efficace si vous conduisez avec toutes les glaces baissées durant deux ou trois minutes. Presque tout l'air chaud sera ainsi expulsé de l'habitacle. Une fois l'habitacle « aéré », choisissez le réglage qui vous convient.
- Ne placez sous le siège avant aucun objet qui pourrait nuire à la distribution d'air vers les sièges arrière (selon l'équipement).
- Enlevez les accumulations de neige, de glace ou de feuilles qui pourraient obstruer la prise d'air extérieure (celle-ci est située à la base du pare-brise sous le capot).
- Ne placez pas d'objets sur les bouches de dégivrage. Ces objets pourraient bloquer la circulation d'air au pare-brise et réduire la

Bloc de commande du chauffage et de la climatisation

visibilité. Évitez de placer de petits objets sur la planche de bord. Ces objets pourraient s'introduire dans les bouches de dégivrage, bloquer la circulation d'air et endommager le système de chauffage-climatisation.

Pour faciliter le dégivrage et le désembuage des glaces latérales par temps froid :

1. Choisissez la position qui permet la répartition de l'air par les bouches de la planche de bord et celles du plancher.
2. Réglez la commande de température à la chaleur maximale.
3. Réglez le ventilateur à la vitesse rapide.
4. Orientez les bouches d'air extérieures de la planche de bord vers les glaces latérales.
5. Pour augmenter le débit d'air dans les bouches d'air des extrémités de la planche de bord, fermez les bouches d'air centrales.

Ne placez pas d'objets sur la planche de bord afin d'éviter qu'ils ne se transforment en projectiles en cas d'accident ou d'arrêt brusque.

COMMANDE DU DÉGIVREUR DE LUNETTE ARRIÈRE

La commande du dégivreur de lunette arrière est située sur la planche de bord.

Appuyez sur la commande du dégivreur de lunette arrière pour éliminer les minces couches de glace et la buée de la lunette arrière.

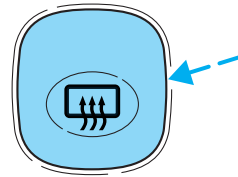

- La petite diode électroluminescente s'allume lorsque le dégivreur fonctionne.

Pour que le dégivreur de lunette arrière fonctionne, le contact doit être établi à l'allumage.

REMARQUE : Le dégivreur de lunette arrière ne se met pas automatiquement hors fonction. Appuyez sur la commande pour l'éteindre une fois la lunette dégivrée. Si l'écran chauffant arrière est toujours en fonction lorsque le contact est coupé, la fonction de chauffage sera réactivée au moment de remettre le contact.

Éclairage et phares

COMMUTATEUR D'ÉCLAIRAGE ☼

Tournez le commutateur d'éclairage à la première position pour allumer les feux de position. Tournez-le à la deuxième position pour allumer les phares.

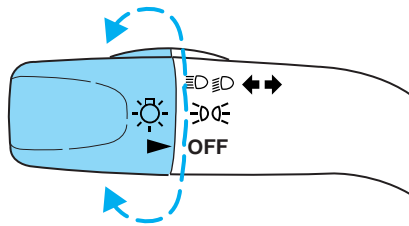

Feux de jour (selon l'équipement)

Le module des feux de jour allume les phares en intensité réduite. Pour qu'il fonctionne :

- le commutateur d'allumage doit être à la position de contact et
- le commutateur d'éclairage doit être à la position d'arrêt ou à la position feux de stationnement.

AVERTISSEMENT : N'oubliez pas d'allumer vos phares à la tombée de la nuit ou par mauvais temps. Le système des feux de jour n'allume pas vos feux arrière; de plus, il ne fournit pas nécessairement un éclairage d'intensité suffisante pour de telles conditions. Si les phares ne sont pas allumés dans de telles conditions, vous risquez un accident.

Feux de route ≡

- Pour allumer les feux de route, poussez le levier vers l'avant.
- Pour éteindre les feux de route, tirez le levier vers vous.

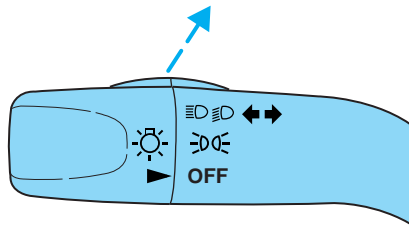

Éclairage et phares

Avertisseur optique

Pour faire un appel de phares, tirez le levier vers vous. Relâchez-le pour désactiver.

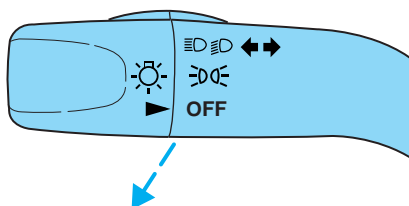

COMMANDE DES PHARES ANTIBROUILLARDS (SELON L'ÉQUIPEMENT)

Les phares antibrouillards ne peuvent être allumés que si le commutateur d'éclairage se trouve en position feux de croisement :

pour allumer les phares antibrouillards, appuyez sur la commande. Le témoin des phares antibrouillards s'allume. Lorsque les feux de route sont allumés, les phares antibrouillards ne fonctionnent pas.

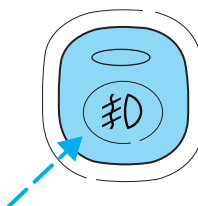

Appuyez de nouveau sur la commande pour éteindre les phares antibrouillards.

COMMANDE DU RHÉOSTAT D'ÉCLAIRAGE DE LA PLANCHE DE BORD

Utilisez cette commande pour régler l'intensité d'éclairage de la planche de bord.

- Pour augmenter l'intensité d'éclairage de la planche de bord, appuyez sur la partie supérieure du contacteur et maintenez-la enfoncée.

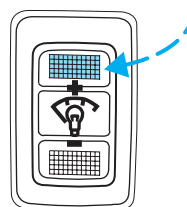

Éclairage et phares

- Pour réduire l'intensité d'éclairage de la planche de bord, appuyez sur la partie inférieure du contacteur et maintenez-la enfoncée.

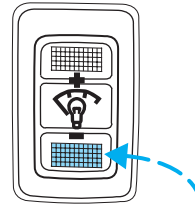

RÉGLAGE DES PHARES

Les phares de votre véhicule ont été correctement réglés à l'usine.

Si votre véhicule a été accidenté, le réglage des phares doit être vérifié par un concessionnaire Mazda autorisé.

COMMANDE DES CLIGNOTANTS ⇄

- Pour activer le clignotant de gauche, poussez le levier vers le bas.
- Pour activer le clignotant de droite, poussez le levier vers le haut.

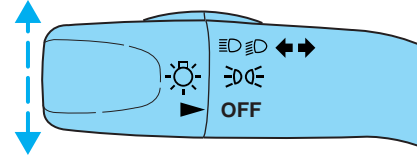

ÉCLAIRAGE INTÉRIEUR

Plafonnier arrière

La lampe d'aire de chargement dotée d'une commande à trois positions identifiées ON/OFF/DOOR s'allume lorsque :

- les portes sont fermées et que la commande est à la position ON (contact);
- la commande est à la position DOOR (porte) et qu'une des portes est ouverte;
- le commutateur d'éclairage est tourné à fond dans le sens contraire des aiguilles d'une montre.

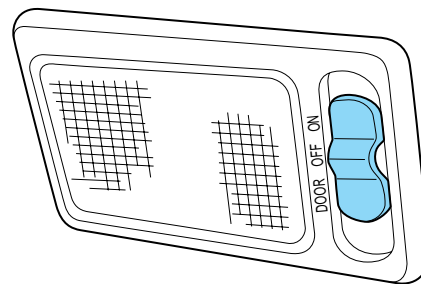

Éclairage et phares

Quand la commande est à la position d'arrêt, le plafonnier ne s'allume pas lorsqu'une des portes est ouverte ou que le commutateur est tourné à fond dans le sens contraire des aiguilles d'une montre.

Plafonniers et lampes de lecture

Le plafonnier avant est situé au pavillon entre les sièges conducteur et passager.

Le plafonnier reste allumé si la commande est déplacée à la position du côté passager. Lorsque la commande est réglée à la position médiane, le plafonnier ne s'allume que lorsqu'une des portes est ouverte. Lorsque la commande est réglée du côté conducteur, le plafonnier ne s'allume pas.

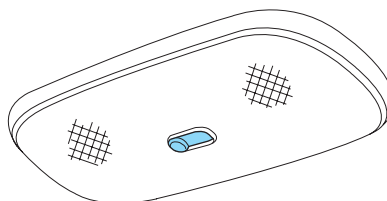

Lorsque le contacteur est placé à la position intermédiaire, le plafonnier s'allume chaque fois que l'une des portes est ouverte. Lorsqu'une porte est ouverte à partir de l'extérieur, le plafonnier reste allumé pendant 15 secondes après la fermeture de la porte.

Les lampes de lecture et leur commutateur (sans toit ouvrant transparent) sont situés sur le plafonnier. Pour allumer une des lampes de lecture, appuyez sur le commutateur correspondant.

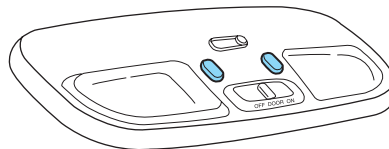

Si votre véhicule est équipé d'un toit ouvrant transparent, les lampes de lecture sont situées sur le panneau de commande du toit ouvrant. Pour allumer une des lampes de lecture, appuyez sur le commutateur correspondant.

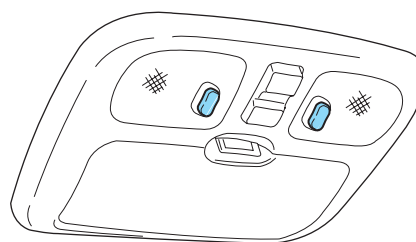

Cette lampe de lecture s'allumera chaque fois qu'une porte est ouverte. Lorsqu'une porte est ouverte à partir de l'extérieur, le plafonnier reste allumé pendant 15 secondes après la fermeture de la porte.

Éclairage et phares

AMPOULES

Remplacement des ampoules extérieures

Vérifiez périodiquement le fonctionnement des ampoules suivantes :

- phares;
- phares antibrouillards (selon l'équipement);
- troisième feu stop;
- feux stop;
- clignotants;
- éclairage de la plaque d'immatriculation;
- feux arrière;
- phares de recul.

Ne retirez pas l'ampoule grillée d'un phare si vous ne pouvez pas la remplacer immédiatement. Un bloc optique sans ampoule n'est plus étanche et des corps étrangers pourraient y pénétrer et nuire à son rendement.

Remplacement des ampoules intérieures

Vérifiez fréquemment le fonctionnement des ampoules intérieures suivantes :

- plafonnier
- lampe de lecture

Pour le remplacement des ampoules, consultez un concessionnaire Mazda agréé.

Choix des bonnes ampoules

Les ampoules de rechange à utiliser sont indiquées dans le tableau ci-dessous. Les ampoules de phares doivent être identifiées par les lettres « D.O.T. » (Department of Transportation des États-Unis) pour l'Amérique du Nord; cette appellation assure le rendement du phare, l'efficacité du faisceau lumineux et une bonne visibilité.

REMARQUE : Les ampoules appropriées n'endommagent pas le bloc optique, ne risquent pas d'annuler la garantie de celui-ci et procurent un éclairage adéquat de longue durée.

Éclairage et phares

Fonction	Nombre d'ampoules	Numéro commercial
Feux de position avant et clignotants avant	2	3157 AK(ambre)
Phares	2	9003
Feux stop et feux arrière	2	3157K
Clignotants arrière	2	3156K
Éclairage de la plaque d'immatriculation arrière	2	3156K/168
Phares de recul	2	3156K
Feux arrière/clignotants/feux de position latéraux	2	916NA (ambre)
Phares antibrouillards (le cas échéant)	2	899
Lampe d'aire de chargement	1	211-2
Plafonnier	1	912 (906)
Lampe d'accueil de porte avant	1	168
Lampes de lecture	2	168 (T10)
Lampe de cendrier	1	161
Toutes les ampoules sont incolores, sauf indication contraire.		
Faites remplacer toutes les ampoules de la planche de bord par votre concessionnaire.		

Remplacement des ampoules de phare

1. Assurez-vous que les phares sont éteints.
2. Ouvrez le capot.

Éclairage et phares

3. Débranchez le connecteur électrique de l'ampoule en le tirant vers l'arrière.
4. Retirez l'enveloppe de caoutchouc du bloc optique en la tirant par un de ses onglets.
5. Pincez le ressort de maintien pour le dégager des crochets des ampoules, faites-le pivoter et retirez-le.
6. Retirez l'ampoule grillée de la douille en la tirant doucement sans la tourner.

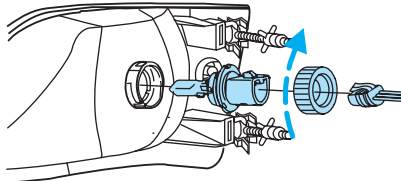

Manipulez les ampoules de phares à halogène avec précaution et gardez-les hors de portée des enfants. Tenez l'ampoule uniquement par sa base de plastique et n'en touchez pas le verre. L'huile qui se trouve naturellement sur vos mains provoquerait le bris de l'ampoule au moment d'allumer les phares.

REMARQUE : Si vous touchez l'ampoule par inadvertance, essuyez-la avec un chiffon imbibé d'alcool avant de l'utiliser.

7. Engagez l'extrémité en verre de l'ampoule neuve dans le bloc optique. Lorsque les trois languettes métalliques de l'ampoule sont alignées avec les rainures de la base en plastique, poussez l'ampoule dans le bloc optique jusqu'à ce que la base métallique de l'ampoule entre en contact avec la base en plastique.
8. Faites pivoter le ressort de maintien sur la base en plastique de l'ampoule et fixez-le sur les crochets de l'ampoule.
9. Posez l'enveloppe de caoutchouc sur le bloc optique.
10. Poussez le connecteur électrique dans la partie arrière de la base en plastique, jusqu'à ce qu'il s'enclenche.

Éclairage et phares

Remplacement des ampoules des feux stop/feux arrière/clignotants/phares de recul

Les ampoules des feux stop/feux arrière/clignotants/phares de recul sont situées l'une au-dessus de l'autre dans le bloc optique des feux arrière. Procédez de la même façon pour remplacer l'une ou l'autre de ces ampoules :

1. Ouvrez le hayon pour accéder aux blocs optiques.
2. Enlevez les deux vis de fixation du bloc optique.
3. Retirez soigneusement le bloc optique en le faisant pivoter vers l'arrière.
4. Faites tourner la douille de l'ampoule dans le sens inverse des aiguilles d'une montre et retirez-la du bloc optique.

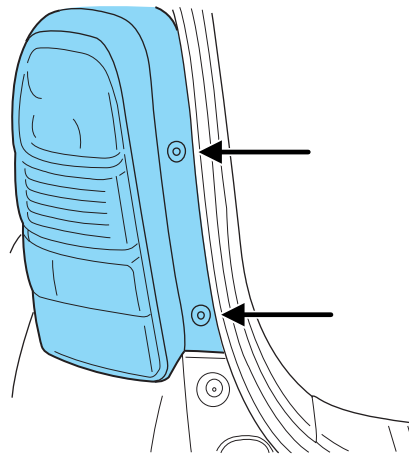

5. Retirez l'ampoule grillée de sa douille sans la tourner et insérez une nouvelle ampoule.
6. Pour remettre le feu en place, suivez la procédure de retrait dans l'ordre inverse.

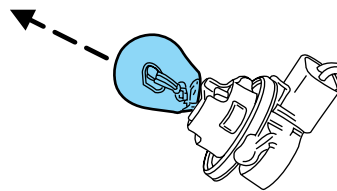

Remplacement des ampoules des feux de position et des clignotants avant

1. Assurez-vous que les phares sont éteints.
2. Ouvrez le capot. Les feux de position sont situés dans la moitié inférieure de chaque phare.

Éclairage et phares

3. Débranchez le connecteur électrique de l'ampoule en le tirant vers l'arrière.
4. Retirez la douille de l'ampoule du boîtier en la tournant dans le sens inverse des aiguilles d'une montre.
5. Retirez l'ampoule grillée de sa douille sans la tourner et insérez une nouvelle ampoule.
6. Pour remettre le feu en place, suivez la procédure de retrait dans l'ordre inverse.

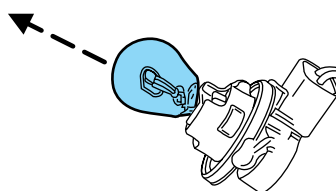

Remplacement des ampoules des phares antibrouillards (selon l'équipement)

1. Retirez la douille de l'ampoule du phare antibrouillard en la tournant dans le sens inverse des aiguilles d'une montre.
2. Débranchez le connecteur électrique de l'ampoule du phare antibrouillard.
3. Branchez le connecteur électrique sur l'ampoule de phare antibrouillard neuve.
4. Installez la douille dans le phare antibrouillard en la tournant dans le sens des aiguilles d'une montre.

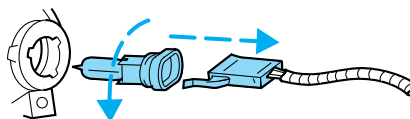

Éclairage et phares

Remplacement des ampoules d'éclairage de la plaque d'immatriculation

1. Enlevez les deux vis et le bloc optique de la plaque d'immatriculation du hayon.
2. Retirez la douille de l'ampoule du bloc optique en la tournant dans le sens contraire des aiguilles d'une montre.
3. Tirez sur l'ampoule pour l'extraire de la douille et posez une ampoule neuve.
4. Posez la douille de l'ampoule dans le bloc optique en la faisant tourner dans le sens des aiguilles d'une montre.
5. Posez le bloc optique sur le hayon à l'aide des deux vis.

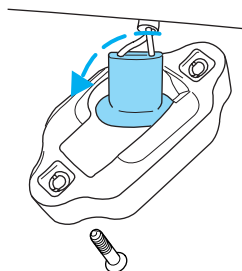

Remplacement des ampoules des feux de position avant et des clignotants avant

Pour le remplacement des ampoules, consultez un concessionnaire Mazda autorisé.

Remplacement des ampoules du troisième feu stop

Pour le remplacement des ampoules, consultez un concessionnaire Mazda autorisé.

Commandes du conducteur

ESSUIE-GLACE ET LAVE-GLACE

Pour obtenir un balayage intermittent, baissez le levier d'un cran.

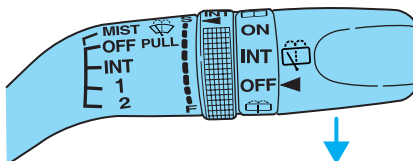

Tournez la bague pour obtenir l'intervalle de balayage souhaité.

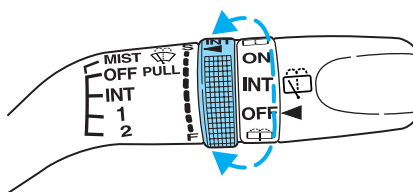

Pour obtenir une vitesse de balayage normale ou basse, déplacez le levier de deux crans vers le bas à partir de la position d'arrêt.

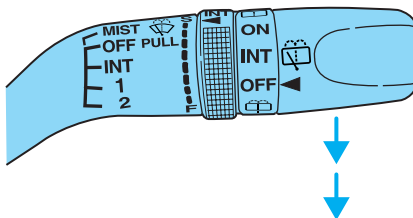

Pour obtenir un balayage rapide, déplacez le levier de trois crans vers le bas à partir de la position d'arrêt.

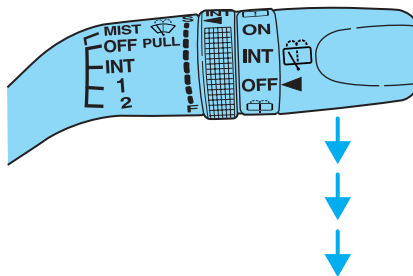

Commandes du conducteur

Pour actionner le lave-glace, tirez le levier vers vous. Relâchez le levier pour arrêter le lave-glace.

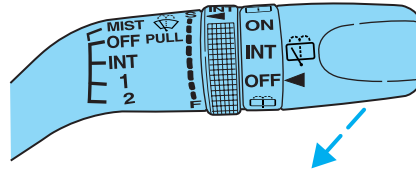

MODE BRUINE

Poussez vers le haut et relâchez rapidement le levier pour actionner un seul cycle de balayage.

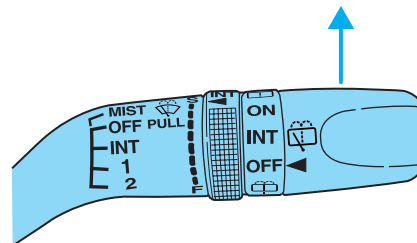

Balais d'essuie-glace

Vérifiez les balais d'essuie-glace au moins deux fois par an ou dès qu'ils semblent diminuer d'efficacité. Des substances comme la sève des arbres et certaines cires chaudes utilisées dans les lave-autos réduisent l'efficacité des balais d'essuie-glace.

Vérification des balais d'essuie-glace

Si les essuie-glace fonctionnent mal, nettoyez le pare-brise et les balais d'essuie-glace à l'aide de liquide de lave-glace non dilué ou d'un détergent doux. Rincez à fond avec de l'eau propre. N'utilisez jamais de carburant, de kérosène, de diluant à peinture ou d'autres solvants, car ces produits endommageraient les balais d'essuie-glace.

Commandes du conducteur

Remplacement des balais d'essuie-glace

Pour remplacer les balais d'essuie-glace :

1. Tirez le bras d'essuie-glace à l'écart du pare-brise et bloquez-le en position d'entretien;
2. Placez le balai en angle à partir du bras d'essuie-glace. Poussez l'agrafe de blocage manuellement pour dégager le balai et tirez ce dernier vers le bas en direction du pare-brise pour le retirer du bras d'essuie-glace;
3. fixez le nouvel essuie-glace sur le bras d'essuie-glace et appuyez pour le mettre en place jusqu'à ce que vous entendiez un clic.

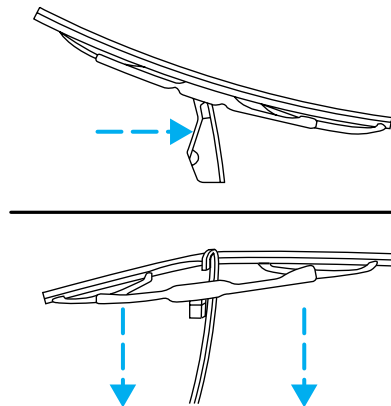

Commande de l'essuie-glace et du lave-glace de lunette arrière

Pour obtenir un balayage intermittent de l'essuie-glace de lunette arrière, tournez l'extrémité du levier vers le haut à la position INT.

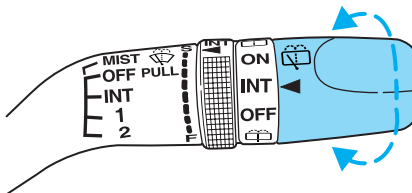

Pour obtenir une vitesse normale de balayage, tournez l'extrémité du levier à la position ON.

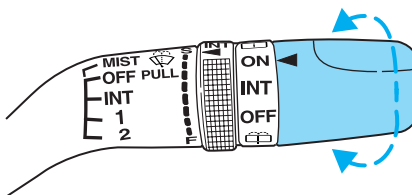

Commandes du conducteur

Pour actionner le lave-glace de lunette arrière, tournez l'extrémité du levier jusqu'au symbole  et relâchez le levier.

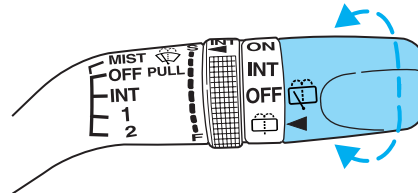

Balais d'essuie-glace de la lunette arrière

Consultez la rubrique *Balais d'essuie-glace* de cette section pour obtenir de plus amples renseignements au sujet des balais d'essuie-glace de lunette arrière.

VOLANT INCLINABLE À COMMANDE MANUELLE

Poussez le levier vers le bas pour incliner le volant. Pour verrouiller le volant en place, relevez le levier à sa position d'origine.

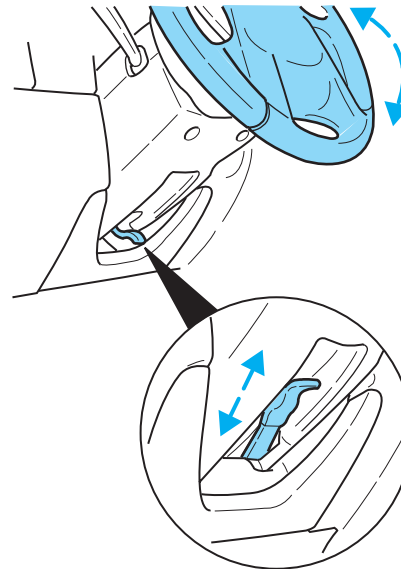

AVERTISSEMENT : Ne réglez jamais le volant durant la conduite, car vous pourriez perdre la maîtrise de votre véhicule.

Commandes du conducteur

CONSOLE AU PAVILLON (SELON L'ÉQUIPEMENT)

Selon les options choisies à l'achat, l'apparence de la console au pavillon de votre véhicule peut varier.

Compartment de rangement (selon l'équipement)

Pour ouvrir ce compartiment, appuyez sur la commande d'ouverture. Le couvercle s'ouvre alors légèrement et peut ensuite être ouvert complètement.

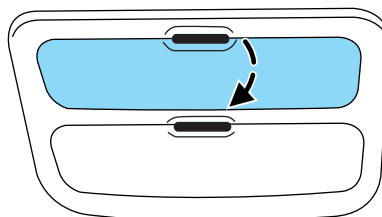

Pose d'un ouvre-porte de garage (selon l'équipement)

Le compartiment de rangement peut servir à ranger un ouvre-porte de garage de seconde monte :

- déposez le morceau de Velcro situé sur le couvercle du compartiment de rangement;
- placez un morceau de Velcro à l'opposé du bouton de commande de la télécommande;
- posez la télécommande sur le couvercle du compartiment de rangement en alignant le bouton de la commande avec le plongeur en caoutchouc;
- fermez le couvercle du compartiment de rangement et appuyez dessus pour actionner la télécommande.

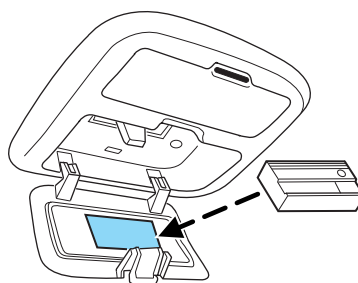

Commandes du conducteur

PRISE DE COURANT AUXILIAIRE 12V

AVERTISSEMENT : Les prises de courant sont conçues pour y brancher uniquement des accessoires. N'y suspendez pas d'accessoire ni de support d'accessoire. L'utilisation incorrecte de la prise de courant peut provoquer des dégâts non couverts par la garantie.

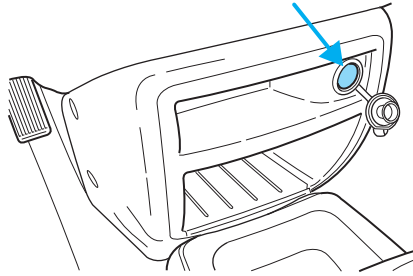

La prise de courant auxiliaire est située sur la planche de bord, sous la radio.

Ne branchez pas d'accessoires électriques dans l'allume-cigares. Utilisez la prise de courant.

PRISE DE COURANT SUPPLÉMENTAIRE DANS L'AIRE DE CHARGEMENT

Une prise de courant supplémentaire est située dans l'aire de chargement.

AVERTISSEMENT : Les prises de courant sont conçues pour y brancher uniquement des accessoires. N'y suspendez pas d'accessoire ni de support d'accessoire. L'utilisation incorrecte de la prise de courant peut provoquer des dégâts non couverts par la garantie.

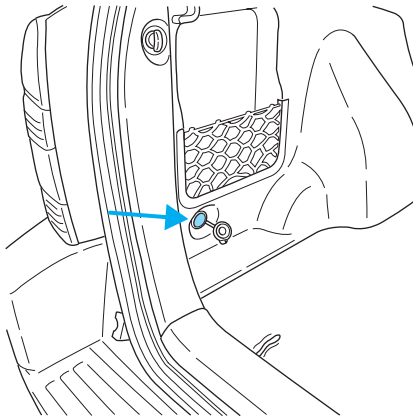

Commandes du conducteur

GLACES À COMMANDE ÉLECTRIQUE

Pour abaisser et relever les glaces, appuyez sur les interrupteurs à bascule et maintenez-les enfoncés.

- Appuyez sur la partie supérieure de l'interrupteur à bascule pour relever la glace.

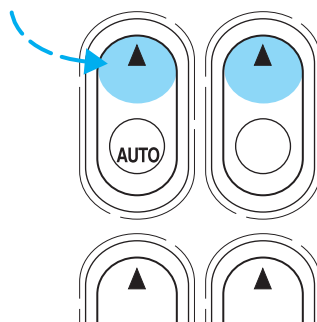

- Appuyez sur la partie inférieure de l'interrupteur à bascule pour abaisser la glace.

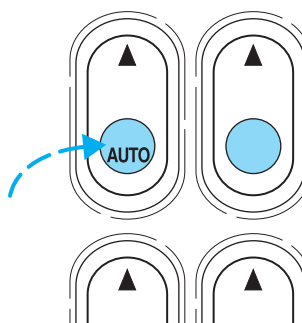

Commandes du conducteur

Commande à impulsion

- Appuyez à fond sur la commande AUTO jusqu'au second cran. La glace du conducteur s'abaisse complètement. Relâchez la touche pour arrêter la glace en position intermédiaire.

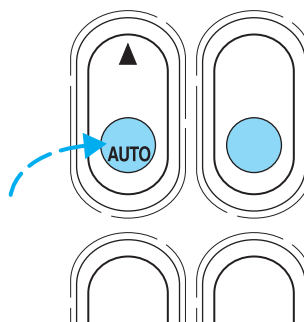

REMARQUE : Cette touche ne commande que la glace du conducteur.

Condamnation des lève-glaces

La condamnation des glaces électriques permet au conducteur d'être le seul à pouvoir commander l'ouverture des glaces.

Pour condamner toutes les commandes de lève-glace, sauf celles du conducteur, appuyez sur le côté droit de la commande.

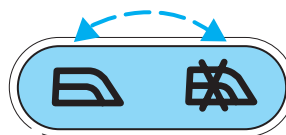

REMARQUE : Les commandes des glaces ne s'allument pas lorsque la touche de condamnation des glaces électriques se trouve à la position de verrouillage.

Appuyez sur le côté gauche pour annuler le verrouillage.

Commandes du conducteur

COMMANDE DES RÉTROVISEURS ÉLECTRIQUES

Pour pouvoir effectuer le réglage des rétroviseurs extérieurs, le commutateur d'allumage doit être en position ACCESSOIRES ou CONTACT.

Pour régler vos rétroviseurs :

1. Tournez la commande dans le sens des aiguilles d'une montre jusqu'à la position de droite pour régler le rétroviseur droit; tournez-la dans le sens contraire des aiguilles d'une montre jusqu'à la position de gauche pour régler le rétroviseur gauche.

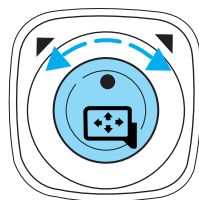

2. Déplacez la commande pour orienter le rétroviseur à la position voulue.

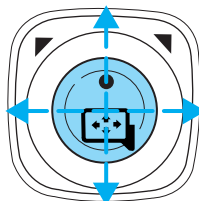

3. Remettez la commande au centre pour verrouiller les rétroviseurs à la position choisie.

Rétroviseurs repliables

Repliez soigneusement les rétroviseurs latéraux lorsque vous roulez dans un endroit étroit, comme dans un lave-auto automatique.

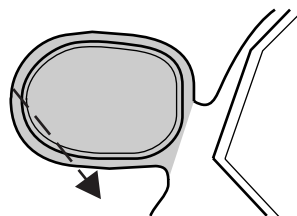

Commandes du conducteur

COMMANDES DU PROGRAMMATEUR DE VITESSE (SELON L'ÉQUIPEMENT)

Mise en fonction du programmeur de vitesse

- Appuyez sur la touche ON.

REMARQUE : Le véhicule doit rouler à une vitesse d'au moins 48 km/h (30 mi/h) pour que le programmeur de vitesse puisse fonctionner.

AVERTISSEMENT : Ne vous servez pas du programmeur de vitesse quand la circulation est dense, ni lorsque vous circulez sur des routes sinueuses, glissantes ou non pavées, car vous pourriez perdre la maîtrise de votre véhicule.

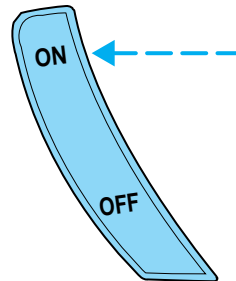

AVERTISSEMENT : Ne passez pas au point mort (N) lorsque le programmeur de vitesse est en fonction. Vous pourriez perdre la maîtrise de votre véhicule ou endommager le moteur.

Mise hors fonction du programmeur de vitesse

- Appuyez sur la touche OFF.

REMARQUE : Une fois le programmeur de vitesse mis hors fonction ou le contact coupé, la vitesse programmée est effacée.

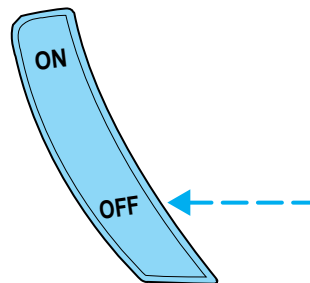

Commandes du conducteur

Programmation d'une vitesse

- Appuyez sur la touche SET ACC.

REMARQUE : Pour faire fonctionner le programmeur de vitesse, celui-ci doit être mis en fonction et la vitesse du véhicule doit dépasser 48 km/h (30 mi/h).

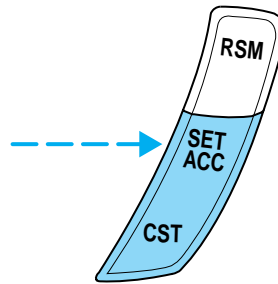

Si vous montez ou descendez une pente abrupte, votre véhicule peut perdre ou gagner momentanément de la vitesse, même si le programmeur est en fonction. Ceci est normal.

Le programmeur de vitesse ne peut pas ralentir un véhicule qui roule plus vite que la vitesse programmée en descente. Si votre vitesse dépasse la vitesse programmée en descente, rétrogradez à un rapport inférieur ou appuyez sur la pédale de frein pour ralentir le véhicule.

Si, dans une pente, votre véhicule ralentit de plus de 16 km/h (10 mi/h) au-dessous de la vitesse programmée, votre programmeur de vitesse se désactive. Ceci est normal. Appuyez sur la touche RSM pour rétablir la vitesse de consigne.

AVERTISSEMENT : Ne vous servez pas du programmeur de vitesse quand la circulation est dense, ni lorsque vous circulez sur des routes sinueuses, glissantes, montagneuses, vallonnées ou non pavées, car vous courez le risque de subir un accident.

Commandes du conducteur

Augmentation de la vitesse programmée

- Maintenez enfoncée la touche SET ACC. Relâchez la touche lorsque la vitesse désirée est atteinte; ou
- Appuyez brièvement sur la touche SET ACC pour activer la fonction de « réglage instantané » et augmenter légèrement la vitesse. Chaque pression sur la touche augmente la vitesse programmée de 1,6 km/h (1 mi/h); ou
- Accélérez à l'aide de la pédale d'accélérateur. Lorsque la vitesse souhaitée est atteinte, appuyez brièvement sur la touche SET ACC.

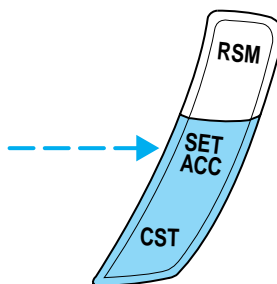

REMARQUE : Vous pouvez accélérer à tout moment lorsque le programmeur de vitesse est en fonction en appuyant sur la pédale d'accélérateur. Lorsque la pédale d'accélérateur est relâchée, le véhicule revient de lui-même à la vitesse programmée préalablement.

Réduction de la vitesse programmée

- Appuyez sur la touche CST et maintenez-la enfoncée. Relâchez la touche lorsque la vitesse désirée est atteinte; ou
- appuyez brièvement sur la touche CST pour activer la fonction de « réglage instantané ». Chaque pression sur la touche réduit la vitesse de 1,6 km/h (1 mi/h); ou

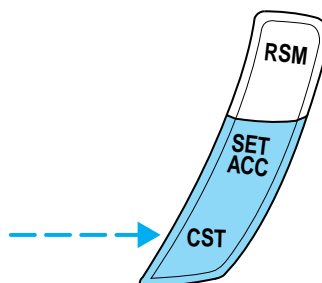

Commandes du conducteur

- appuyez sur la pédale de frein.
Lorsque la vitesse souhaitée est atteinte, appuyez brièvement sur la touche SET ACC.

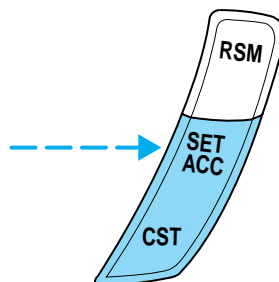

Pour désactiver le programmeur de vitesse

- Appuyez sur la pédale de frein;
ou

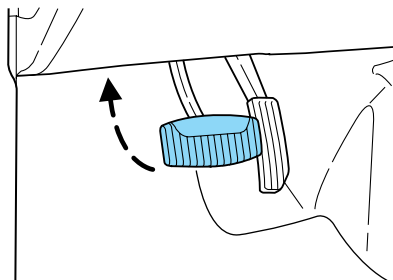

- enfoncez la pédale de débrayage (selon l'équipement).

REMARQUE : La vitesse préalablement programmée n'est pas effacée lorsque le programmeur de vitesse est désactivé.

REMARQUE : Le fait d'enfoncer la pédale de débrayage peut entraîner un sursaut du régime du moteur pendant que ce dernier retourne au ralenti. Ceci est normal.

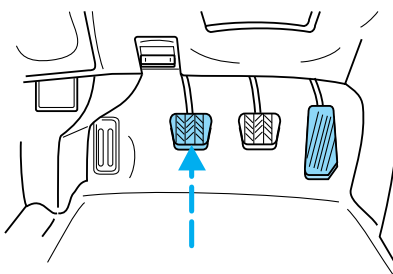

Commandes du conducteur

REMARQUE : Appuyez sur la touche OFF pour effacer la vitesse préalablement programmée.

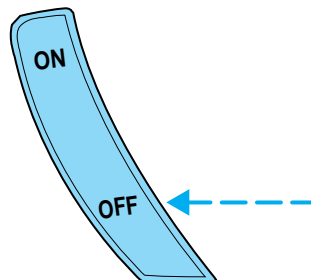

Rappel d'une vitesse programmée

- Appuyez sur la touche RSM.

REMARQUE : Pour que le rappel de vitesse programmée agisse, la vitesse du véhicule doit être supérieure à 48 km/h (30 mi/h).

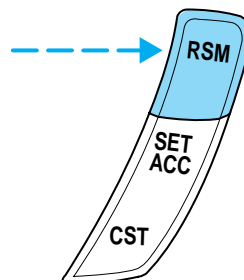

TOIT OUVRANT TRANSPARENT (SELON L'ÉQUIPEMENT)

Pour ouvrir et fermer le toit ouvrant transparent, procédez comme suit :

- la commande d'ouverture du toit ouvrant transparent est du type à impulsion automatique. Pour ouvrir complètement le toit en une seule impulsion, appuyez brièvement sur la partie arrière de la commande du toit. Pour interrompre l'ouverture du toit avec la commande, appuyez sur la commande une seconde fois;
- pour fermer le toit ouvrant, appuyez sur la partie avant de la commande et maintenez-la enfoncée.

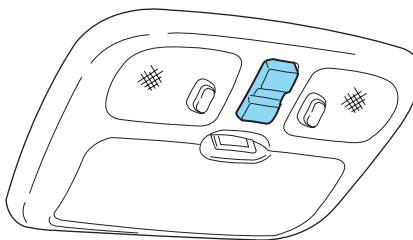

Commandes du conducteur

Pour aérer l'habitacle, procédez comme suit :

- pour ouvrir le toit, appuyez sur la partie avant de la commande et maintenez-la enfoncée. Le toit ouvrant est alors ouvert en position d'aération;
- pour fermer, appuyez sur la partie arrière de la commande et maintenez-la enfoncée.

REMARQUE : Si la batterie est débranchée, déchargée ou changée, le toit doit d'abord être ouvert à la position d'aération pour régler à nouveau ses positions d'ouverture.

REMARQUE : En cas d'ouverture et de fermeture trop fréquente du toit ouvrant, le moteur peut surchauffer et s'arrêter de fonctionner pendant 45 secondes pour permettre son refroidissement.

AVERTISSEMENT : Ne laissez pas les enfants jouer avec le toit ouvrant; ils risqueraient de subir des blessures graves.

CONSOLE CENTRALE

La console centrale de votre véhicule peut comporter plusieurs options, parmi lesquelles :

- un compartiment de rangement
- des porte-gobelets
- un cendrier

AVERTISSEMENT : Ne placez que des gobelets en matériau souple dans le porte-gobelet. Les objets durs peuvent provoquer des blessures en cas d'accident.

Commandes du conducteur

COUVRE-BAGAGES (SELON L'ÉQUIPEMENT)

L'aire de chargement de votre véhicule peut comporter un écran cache-bagages qui dissimule le compartiment à bagages.

Pour poser l'écran cache-bagages, procédez comme suit :

1. Fixez le couvre-bagages dans les supports de fixation en vous assurant que le dessus est orienté vers le haut.
2. Tirez l'écran cache-bagages vers vous et engagez les côtés (en commençant par le côté droit) dans les rainures des panneaux de garniture arrière.

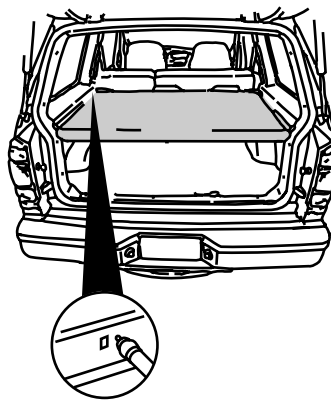

AVERTISSEMENT : Pour réduire les risques de blessures, les fixations du couvre-bagages doivent être attachées correctement aux agrafes des panneaux de garnissage arrière.

AVERTISSEMENT : Ne placez jamais d'objets sur le couvre-bagages, car ils pourraient gêner la visibilité ou risquer de heurter un occupant en cas d'arrêt brutal du véhicule ou de collision.

AVERTISSEMENT : Le couvre-bagages peut provoquer des risques de blessures en cas d'arrêt brutal ou de collision s'il n'est pas fermement fixé en place.

Commandes du conducteur

HAYON

Pour ouvrir la glace du hayon, tirez le côté droit de la poignée du hayon.

Pour ouvrir le hayon, tirez le côté gauche de la poignée du hayon.

- N'ouvrez pas le hayon ou sa glace dans un garage ou dans un local fermé dont le plafond est bas. Si la glace du hayon est ouverte et que le hayon est levé, la glace et le hayon pourraient tous deux être endommagés s'ils heurtent un plafond bas.
- Ne laissez jamais le hayon ou la glace du hayon ouvert pendant que le véhicule roule. La conduite dans de telles conditions risquerait non seulement de causer des dégâts au hayon et à ses pièces connexes, mais permettrait également à l'oxyde de carbone de pénétrer dans l'habitacle.

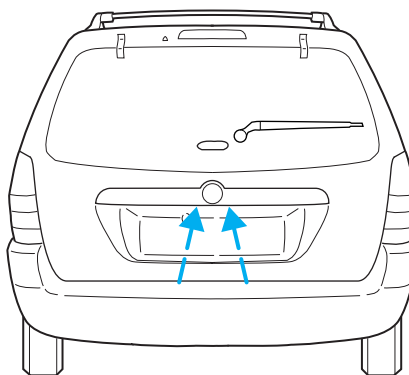

AVERTISSEMENT : Ne conduisez jamais votre véhicule avec le hayon et sa glace ouverte pour éviter que les gaz d'échappement ne pénètrent dans l'habitacle et que des passagers ou des objets ne tombent du véhicule. Si vous devez conduire avec le hayon ou la glace du hayon ouverte, laissez les bouches d'air ouvertes pour permettre à l'air extérieur de pénétrer dans l'habitacle.

GALERIE PORTE-BAGAGES

La charge maximale du porte-bagages, répartie uniformément sur les traverses, est de 45 kg (100 lb). S'il est impossible de répartir la charge uniformément, placez-la au centre ou le plus possible vers l'avant sur les traverses. Utilisez toujours les crochets réglables pour fixer la charge.

Commandes du conducteur

Pour régler la traverse, procédez comme suit :

1. Desserrez la molette située à chaque extrémité de la traverse (les deux traverses sont réglables).
2. Glissez la traverse à l'emplacement voulu.
3. Resserrez la molette à chaque extrémité de la traverse.

Pour enlever les traverses des longerons du porte-bagages, procédez comme suit :

1. Desserrez la molette située à chaque extrémité de la traverse (les deux traverses sont réglables).
2. Faites glisser la traverse jusqu'à l'extrémité du longeron.
3. À l'aide d'un objet long et plat, appuyez sur la languette des deux embouts de la traverse.
4. Faites glisser la traverse à fond pour la libérer de la glissière.

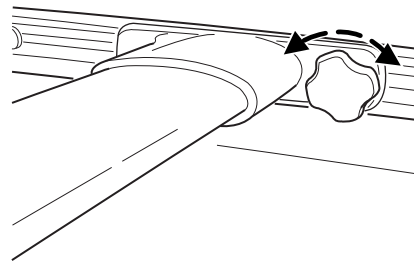

Pour remettre en place les traverses des longerons du porte-bagages, procédez comme suit :

1. Faites glisser chaque traverse sur la languette des embouts et engagez-les sur les glissières.
2. Serrez la molette située à chaque extrémité de la traverse.

Serrures et sécurité

CLÉS

La clé fonctionne dans toutes les serrures du véhicule. En cas de perte, des clés de rechange sont disponibles chez votre concessionnaire.

Vous devriez toujours conserver une deuxième clé avec vous dans un endroit sûr en cas d'urgence.

Consultez la rubrique *Système antidémarrage SecuriLock™* pour obtenir de plus amples renseignements.

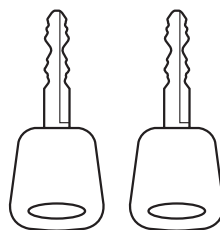

SERRURES À COMMANDE ÉLECTRIQUE

Appuyez sur cette commande pour déverrouiller toutes les portes.

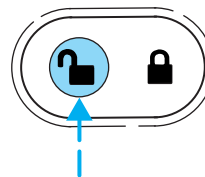

Appuyez sur cette commande pour verrouiller toutes les portes.

REMARQUE : Les commandes de verrouillage des portes ne s'allument pas lorsque la touche de condamnation des glaces électriques se trouve à la position de verrouillage.

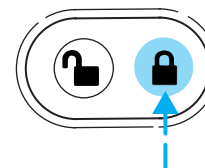

Serrures et sécurité

Sécurité enfants

Lorsque ces serrures sont en fonction, les portes arrière ne peuvent être ouvertes de l'intérieur. Elles peuvent cependant être ouvertes de l'extérieur lorsqu'elles sont déverrouillées.

Les verrous du dispositif Sécurité enfants se trouvent sur le rebord arrière des portes arrière. Ils doivent être activés séparément.

REMARQUE : Le fait d'activer le verrou d'une porte n'activera pas automatiquement celui de l'autre.

Pour verrouiller, tournez la commande de verrouillage dans le sens de la flèche. Pour déverrouiller, tournez-la dans la direction opposée.

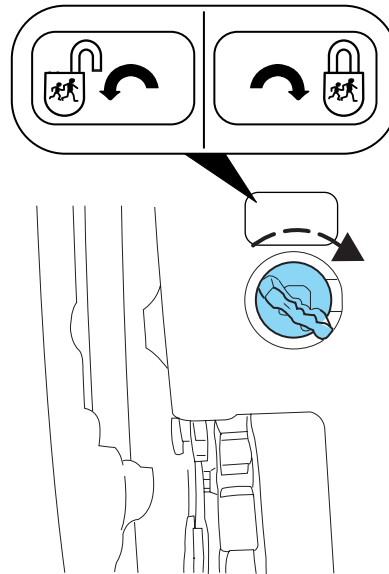

SYSTÈME D'OUVERTURE À DISTANCE (SELON L'ÉQUIPEMENT)

Ce dispositif est conforme aux normes de la section 15 des règlements de la FCC des États-Unis et aux normes RS-210 d'Industrie Canada. Son fonctionnement est soumis aux deux conditions suivantes : 1) ce dispositif ne doit pas causer d'interférences nuisibles, et 2) il doit accepter toutes les interférences, même celles qui pourraient l'activer involontairement.

Tout changement apporté au dispositif sans l'approbation expresse des autorités compétentes rend son utilisation illégale.

Le système d'ouverture à distance vous permet de verrouiller et de déverrouiller sans clé toutes les portes du véhicule.

Les fonctions de la télécommande ne peuvent être activées que si le commutateur d'allumage est en position Antivol-arrêt (1).

En cas d'anomalie du système d'entrée sans clé de votre véhicule, assurez-vous d'apporter **TOUTES les télécommandes** chez votre concessionnaire pour qu'il puisse diagnostiquer le problème.

Serrures et sécurité

Déverrouillage des portes

Appuyez sur cette touche pour déverrouiller la porte du conducteur. Les lampes intérieures s'allument. Les clignotants clignent deux fois pour confirmer le déverrouillage des portes.

Pour déverrouiller toutes les portes, appuyez une seconde fois sur la touche dans les trois secondes qui suivent.

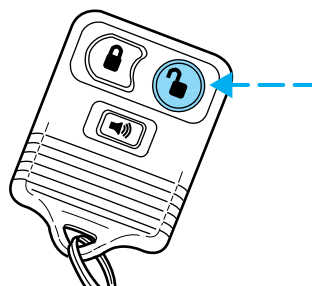

Verrouillage des portes

Appuyez sur cette touche pour verrouiller toutes les portes. Lorsque toutes les portes sont fermées, les clignotants clignent une fois et l'alarme antivol à détection périmétrique (selon l'équipement) est alors mise en veille.

Si la touche de commande est enfoncée une seconde fois dans les trois secondes qui suivent, les portes se verrouillent de nouveau et l'avertisseur sonore retentit brièvement.

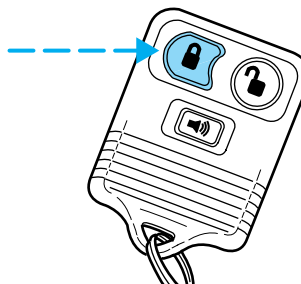

Déclenchement de l'alarme de détresse

Appuyez sur cette touche pour déclencher l'alarme.

Pour arrêter l'alarme, appuyez sur la touche une seconde fois.

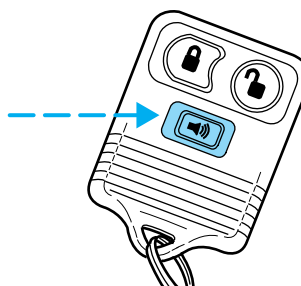

Serrures et sécurité

Remplacement de la pile

La télécommande est alimentée par une pile plate au lithium CR2032 de trois volts ou une pile équivalente. La portée normale de la télécommande est d'environ 10 mètres (33 pieds). Une réduction de portée de la télécommande peut être occasionnée par :

- les conditions atmosphériques;
- la proximité d'une station émettrice de radio;
- la présence de structures à proximité du véhicule;
- la présence d'autres véhicules stationnés à proximité du vôtre.

Procédez comme suit pour remplacer la pile :

1. Engagez une pièce de monnaie mince entre les deux moitiés du boîtier près de l'anneau porte-clés.

NE DÉMONTÉZ PAS LA PARTIE AVANT DE LA TÉLÉCOMMANDE. Une télécommande endommagée risque de ne plus fonctionner.

2. Placez le côté positif (+) de la nouvelle pile dans la même direction. Basez-vous sur le schéma à l'intérieur de la télécommande.
3. Refermez le boîtier.

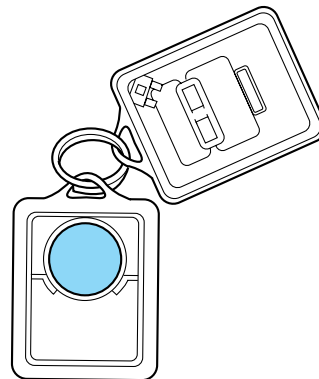

Remplacement des télécommandes perdues

Si vous avez perdu une des télécommandes de votre véhicule et que vous désirez effacer sa programmation, ou si vous achetez des télécommandes supplémentaires et que vous désirez les faire programmer, procédez comme suit :

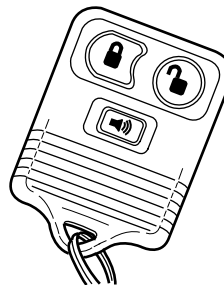

Serrures et sécurité

- apportez **toutes** vos télécommandes chez votre concessionnaire Mazda pour qu'il les reprogramme; ou
- programmez-les vous-même.

Programmation des télécommandes

Il est nécessaire que vous ayez en main **toutes** vos télécommandes (jusqu'à quatre télécommandes anciennes et neuves peuvent être programmées) avant d'effectuer les opérations suivantes.

REMARQUE : Cette marche à suivre doit être effectuée dans les délais prescrits, sinon la programmation doit être recommencée depuis le début.

Pour programmer vous-même les télécommandes, procédez comme suit :

- introduisez une clé dans le commutateur d'allumage et tournez-la huit fois successivement et rapidement (en moins de dix secondes) de la position ANTIVOL (1) à la position CONTACT (3), en terminant cette séquence à la position CONTACT (3). Les portes se verrouillent et se déverrouillent alors pour confirmer le passage en mode de programmation;
- dans les vingt secondes qui suivent, programmez une télécommande en appuyant sur n'importe laquelle de ses touches. Les portes se verrouillent et se déverrouillent pour confirmer que la télécommande a été programmée. (Si la touche n'est enfoncée qu'après vingt secondes, le mode de programmation est désactivé et la procédure doit être répétée);
- répétez les opérations précédentes pour programmer vos autres télécommandes. Les portes se verrouillent et se déverrouillent pour confirmer que chaque télécommande a été programmée;
- une fois la programmation des télécommandes terminée, mettez le commutateur d'allumage à la position ANTIVOL (1) ou attendez vingt secondes. Les portes se verrouillent et se déverrouillent une dernière fois pour confirmer que la programmation des télécommandes a été réussie.

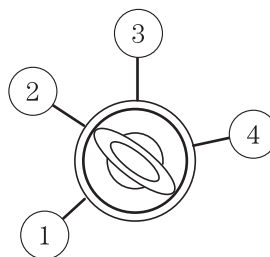

Serrures et sécurité

Éclairage à l'entrée

L'éclairage intérieur s'allume lorsque le système d'entrée sans clé est utilisé pour déverrouiller les portes.

L'éclairage intérieur s'éteint automatiquement après trente secondes ou lorsque le contact est établi à l'allumage.

REMARQUE : Pour que l'éclairage à l'entrée puisse fonctionner, le contacteur du plafonnier **ne doit pas** être placé à la position d'arrêt.

L'éclairage intérieur ne s'éteint pas si :

- il a été allumé au moyen du contacteur du plafonnier, ou si
- l'une des portes est ouverte.

REMARQUE : La protection antidécharge de la batterie éteint l'éclairage intérieur 40 minutes après avoir coupé le contact.

SYSTÈME ANTIDÉMARRAGE SECURILOCK™

Le système antidémarrage SecuriLock™ est un dispositif qui interdit le démarrage du moteur de votre véhicule. Le moteur ne peut démarrer qu'avec **une clé à puce**.

REMARQUE : Le système antidémarrage SecuriLock™ n'est pas compatible avec les dispositifs de démarrage à distance de deuxième monte qui ne sont pas distribués par Mazda. L'emploi de ces télécommandes peut entraîner des difficultés de démarrage et la perte de toute protection contre le vol.

Mise en veille automatique

REMARQUE : Le système antidémarrage est immédiatement mis en veille lorsque le commutateur d'allumage est tourné à la position ACCESSOIRES (2).

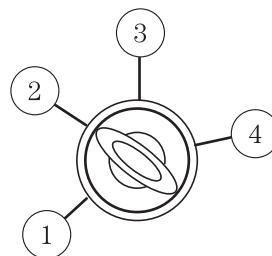

Serrures et sécurité

Lorsque le système antidémarrage est en veille, le témoin au tableau de bord clignote toutes les deux secondes.



Neutralisation automatique

Lorsque le commutateur d'allumage est tourné à la position CONTACT (3) avec une **clé à puce**, le système antidémarrage est désamorcé. Le témoin s'allume pendant trois secondes avant de s'éteindre. Si le témoin reste toujours allumé ou clignote rapidement, faites réparer le système chez un concessionnaire autorisé Mazda.



Clés à puce

Votre véhicule vous a été livré avec **deux clés à puce**. Seule une **clé à puce** démarre votre véhicule. Vous pouvez acheter des clés à puce supplémentaires à votre établissement concessionnaire. Ces clés peuvent être programmées à votre établissement concessionnaire ou vous pouvez les programmer vous-même; consultez la rubrique *Programmation de clés supplémentaires*.

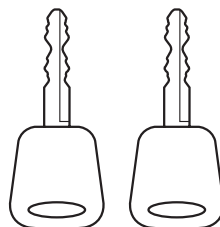

Le système antidémarrage SecuriLock™ n'est pas compatible avec les télécommandes de démarrage de seconde monte. L'emploi de ces télécommandes peut entraîner des difficultés de démarrage et la perte de toute protection contre le vol.

REMARQUE : Les gros objets métalliques, les dispositifs électroniques utilisés pour l'achat de carburant ou une autre clé accrochés au même porte-clés que

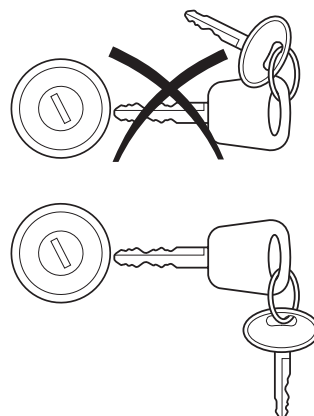

Serrures et sécurité

celui où se trouve la **clé à puce** peuvent entraîner des difficultés de démarrage.

REMARQUE : Le cas échéant, vous devez empêcher ces objets d'entrer en contact avec la **clé à puce** lors du démarrage du moteur.

REMARQUE : Bien que ces objets et dispositifs ne puissent pas endommager la **clé à puce**, ils peuvent toutefois créer une interférence temporaire au moment du démarrage s'ils sont trop près de la clé.

REMARQUE : Dans un tel cas, coupez le contact et remettez le moteur en marche en prenant soin de tenir éloigné de la clé d'allumage tout autre objet accroché au porte-clés. Assurez-vous que la clé de contact codée est bel et bien un modèle approuvé par Mazda.

En cas de perte ou de vol des clés à puce de votre véhicule, procédez comme suit :

- mettez le moteur en marche à l'aide de votre clé de rechange; ou
- faites remorquer votre véhicule à un établissement concessionnaire Mazda. Les codes de clés devront être effacés de la mémoire de votre véhicule et les clés à puce devront être reprogrammées.

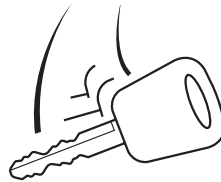

Le remplacement des **clés à puce** étant très onéreux, il est recommandé de garder une clé à puce supplémentaire dans un endroit sûr pour l'utiliser en cas de perte ou de vol des autres clés.

AVERTISSEMENT : Une clé non programmée introduite dans le commutateur d'allumage pour mettre le moteur en marche entraîne une condition de « DÉMARRAGE NON AUTORISÉ ».

Programmation de clés supplémentaires

Vous pouvez programmer jusqu'à huit clés correspondant au système antidémarrage de votre véhicule. Seules des clés SecuriLock[®] peuvent être utilisées. Pour pouvoir effectuer vous-même toutes les opérations au moment voulu lors de la programmation d'une nouvelle **clé à puce**, vous devez avoir en main deux **clés à puce** programmées antérieurement et fonctionnelles, ainsi que la ou les clés qui doivent être programmées.

Serrures et sécurité

Si vous n'avez pas deux clés à puce programmées antérieurement à votre disposition, vous devez vous rendre avec votre véhicule chez votre concessionnaire Mazda autorisé pour faire programmer de nouvelles clés.

REMARQUE : Veuillez lire la description complète de la marche à suivre avant de commencer.

REMARQUE : Cette marche à suivre doit être effectuée dans les délais prescrits, sinon la programmation doit être reprise depuis le début.

1. Insérez la première **clé à puce** programmée antérieurement dans le commutateur d'allumage et tournez-la de la position ACCESSOIRES (2) à la position CONTACT (3) (en l'y maintenant pendant au moins une seconde).
2. Tournez la clé de contact à la position ANTIVOL (1) et retirez la première **clé à puce** du commutateur d'allumage.
3. Après avoir tourné la clé à la position ACCESSOIRES (2), dans les dix secondes qui suivent, insérez la seconde **clé à puce** programmée antérieurement dans le commutateur d'allumage et tournez-la de la position ACCESSOIRES (2) à la position CONTACT (3) (en l'y maintenant pendant au moins une seconde, mais pas plus de dix secondes).
4. Tournez la clé de contact à la position ANTIVOL (1) et retirez la seconde **clé à puce** du commutateur d'allumage.
5. Après avoir tourné la clé à la position ACCESSOIRES (2), dans les vingt secondes qui suivent, insérez la nouvelle clé non programmée dans le commutateur d'allumage et tournez-la de la position ACCESSOIRES (2) à la position CONTACT (3) (en l'y maintenant pendant au moins une seconde). Cette étape programme votre nouvelle clé SecuriLock[™].
6. Si vous désirez programmer des clés SecuriLock[™] supplémentaires, répétez cette procédure à partir de l'étape 1.

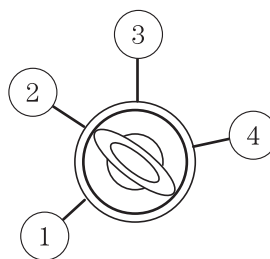

Si la programmation a réussi, la nouvelle clé à puce fait démarrer le moteur de votre véhicule; le témoin antivol du tableau de bord s'allume pendant trois secondes puis s'éteint.

Serrures et sécurité

Si la programmation n'a pas réussi, la nouvelle clé à puce ne met pas le moteur du véhicule en marche et le témoin antivol clignote; vous pouvez alors répéter les étapes 1 à 6. En cas de nouvel échec, adressez-vous à votre concessionnaire Mazda autorisé pour faire programmer de nouvelles clés supplémentaires.

ALARME ANTIVOL À DÉTECTION PÉRIMÉTRIQUE (SELON L'ÉQUIPEMENT)

L'alarme antivol à détection périmétrique se déclenche en cas de tentative d'effraction.

En cas d'anomalie du système, apportez **TOUTES vos télécommandes** chez votre concessionnaire Mazda autorisé pour y faire effectuer un diagnostic.

Pour mettre le système en veille

Lorsque le système est mis en veille, l'alarme se déclenche en cas de tentative d'effraction. En cas d'effraction, les phares et les feux de position clignotent, et l'avertisseur sonore retentit.

Le système est prêt à être mis en veille chaque fois que vous coupez le contact à l'allumage. La mise en veille s'effectue de deux façons :

- appuyez sur la touche de verrouillage de la télécommande d'entrée sans clé;
- verrouillez les portes à l'aide de la clé.

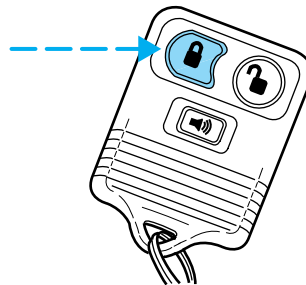

REMARQUE : Si l'une des portes est ouverte, l'alarme ne sera pas amorcée.

L'alarme est amorcée quand toutes les portes sont fermées. Lorsque l'alarme est amorcée, les clignotants s'allument brièvement pour confirmer son activation.

Une fois l'alarme amorcée, le système antivol se met en veille dans un délai de vingt secondes. Si l'une des portes est ouverte durant ce délai de vingt secondes, le système antivol est désamorcé.

Serrures et sécurité

Pour neutraliser l'alarme antivol

Vous pouvez neutraliser l'alarme antivol en procédant comme suit :

- déverrouillez les portes à l'aide de votre télécommande d'entrée sans clé,
- déverrouillez les portes à l'aide d'une clé, ou
- appuyez sur la touche PANIC de la télécommande. Dans ce cas, le désamorçage ne s'effectue que si l'alarme a déclenché l'avertisseur sonore.

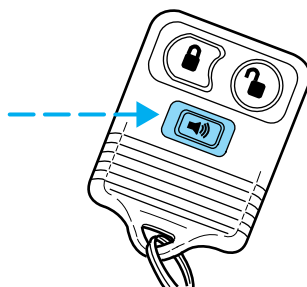
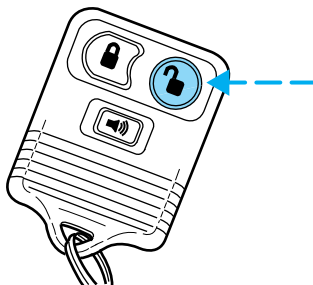

Sièges et dispositifs de retenue

SIÈGES

Appuis-tête réglables (selon l'équipement)

Votre véhicule est muni d'appuis-tête à réglage vertical. Les appuis-tête contribuent à protéger la tête et la nuque en cas de collision arrière. Pour régler convenablement l'appui-tête, relevez-le pour le placer aussi près que possible derrière la tête. Consultez les indications suivantes pour abaisser ou relever les appuis-tête.

Les appuis-tête peuvent être relevés ou abaissés.

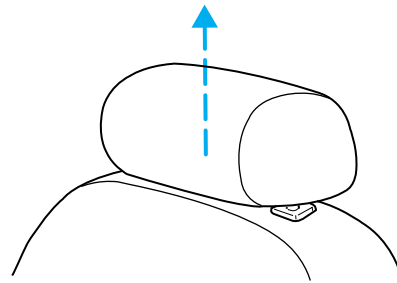

Pour abaisser l'appui-tête, appuyez sur le bouton, et ensuite sur l'appui-tête.

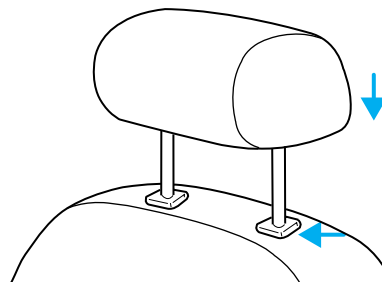

Réglage des sièges avant à commande manuelle

AVERTISSEMENT : Ne réglez jamais le siège ou le dossier du conducteur lorsque le véhicule est en marche. Un coup de frein brutal ou une collision pourrait provoquer des blessures graves. Réglez le siège seulement lorsque le véhicule est arrêté.

Sièges et dispositifs de retenue

AVERTISSEMENT : Évitez d'empiler des bagages ou d'autres objets à une hauteur supérieure à celle du dossier des sièges, pour éviter les risques de blessures en cas de collision ou d'arrêt brusque.

AVERTISSEMENT : Lorsque vous conduisez ou prenez place dans un véhicule, assurez-vous que le dossier du siège est bien en position verticale, et la sangle sous-abdominale bien serrée et aussi basse que possible autour des hanches.

AVERTISSEMENT : Il est dangereux de conduire le véhicule avec le dossier de votre siège en position inclinée parce que vous n'êtes plus parfaitement protégé par les ceintures de sécurité. Lors d'un coup de frein brutal ou d'une collision, vous pourriez glisser sous la ceinture sous-abdominale et subir de graves blessures. Pour vous assurer d'une protection maximale, restez assis bien droit et au fond du siège.

Levez la manette pour avancer ou reculer le siège.

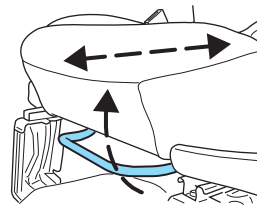

Sièges et dispositifs de retenue

Tirez le levier vers le haut pour régler le dossier.

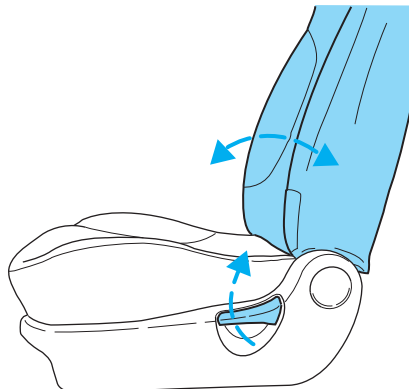

Utilisation du support lombaire à réglage manuel (selon l'équipement)

La commande du support lombaire est située sur le côté intérieur du siège du conducteur.

Tournez la molette du support lombaire dans le sens des aiguilles d'une montre pour augmenter la fermeté du support lombaire.

Tournez la molette du support lombaire dans le sens inverse des aiguilles d'une montre pour diminuer la fermeté du support lombaire.

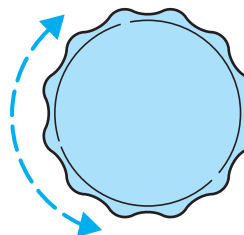

Réglage électrique du siège avant (selon l'équipement)

AVERTISSEMENT : Ne réglez jamais le siège ou le dossier du conducteur lorsque le véhicule roule sous risque de faire perdre le contrôle du véhicule et de provoquer un accident.

AVERTISSEMENT : Évitez d'empiler des bagages ou d'autres objets à une hauteur supérieure à celle du dossier des sièges, pour éviter les risques de blessures en cas de collision ou d'arrêt brusque.

Sièges et dispositifs de retenue

AVERTISSEMENT : Lorsque vous conduisez ou prenez place dans un véhicule, assurez-vous que le dossier du siège est bien en position verticale, et la sangle sous-abdominale bien serrée et aussi basse que possible autour des hanches.

AVERTISSEMENT : L'inclinaison du dossier du siège peut réduire l'efficacité de la ceinture de sécurité en cas de collision.

La commande est située sur le côté extérieur de l'assise.

Déplacez la partie avant de la commande vers le haut ou le bas pour élever ou abaisser la partie avant de l'assise.

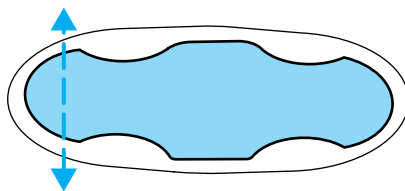

Déplacez la partie arrière de la commande vers le haut ou le bas pour élever ou abaisser la partie arrière de l'assise.

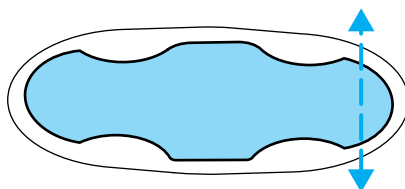

Appuyez sur la commande dans la direction indiquée pour déplacer le siège vers l'avant, vers l'arrière, vers le haut ou vers le bas.

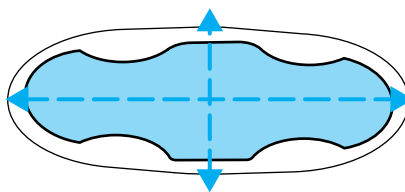

SIÈGES ARRIÈRE

Appuis-tête (selon l'équipement)

Les sièges de votre véhicule peuvent être équipés d'appuis-tête à réglage vertical. Les appuis-tête contribuent à protéger la tête et la nuque en cas de collision arrière. Relevez l'appui-tête pour le régler correctement

Sièges et dispositifs de retenue

derrière la tête, ou aussi près que possible de cette position. Consultez les indications suivantes pour abaisser ou relever les appuis-tête.

Les appuis-tête peuvent être réglés vers le haut ou vers le bas.

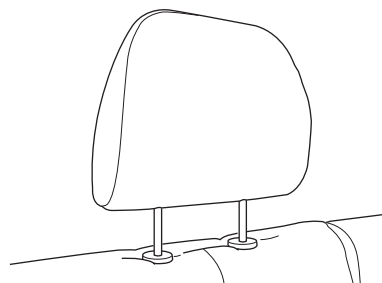

Appuyez sur le bouton pour descendre l'appui-tête.

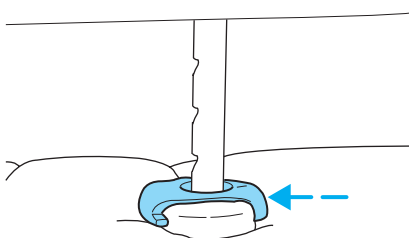

Rabatement des sièges de la banquette arrière

1. Relevez l'appui-tête du siège arrière et enlevez-le.

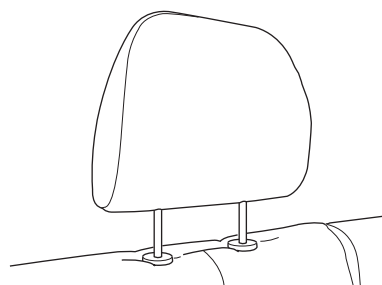

2. Rangez les appuis-tête sous le siège passager avant.

Sièges et dispositifs de retenue

3. Tirez sur la commande de déverrouillage du siège.

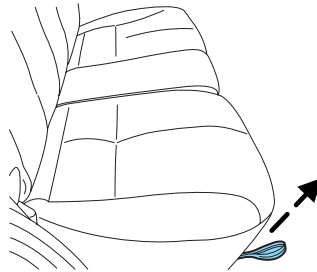

4. Rabattez le siège vers l'avant.

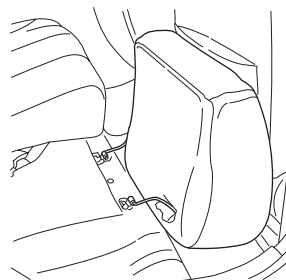

Sièges et dispositifs de retenue

5. Tirez sur la sangle de déverrouillage du dossier vers l'avant du siège. Assurez-vous que les têtes des boucles de ceinture de sécurité sont bien tirées vers l'avant du véhicule et qu'elles sont éloignées du dossier.

REMARQUE : Lorsque la sangle de déverrouillage du dossier est tirée, servez-vous de votre autre main pour guider le dossier.

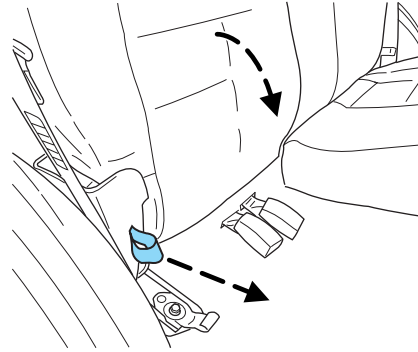

6. Basculez le dossier en position horizontale.

AVERTISSEMENT :
Assurez-vous que les têtes des boucles de ceinture de sécurité ne sont pas coincées sous le dossier et qu'elles sont bien tirées vers l'avant du véhicule. Les têtes des boucles de ceinture de sécurité peuvent se rompre si elles sont coincées sous le dossier et que ce dernier est rabattu vers le bas.

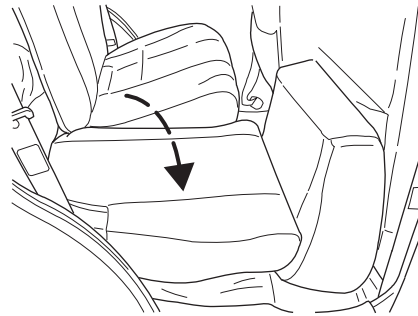

REMARQUE : Assurez-vous qu'aucun objet ne se trouve sur le plancher avant de rabattre le dossier.

Sièges et dispositifs de retenue

Redressement des sièges de la banquette arrière

1. Redressez le dossier du siège en vous assurant qu'il se verrouille en place. Tout en tenant le dossier, tirez sur la sangle de déverrouillage et poussez le dossier vers l'arrière à la position souhaitée.

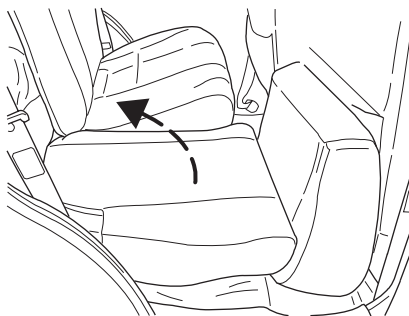

2. Repliez le coussin de siège à sa position normale en vous assurant qu'il est bien verrouillé en place et que les boucles de ceinture de sécurité sont visibles.

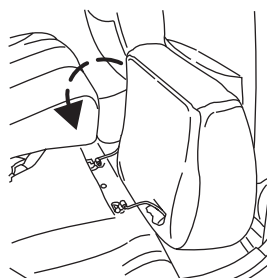

3. Sortez les appuis-tête qui se trouvent sous le siège passager avant et remettez-les à leur place sur les dossiers.

Sièges et dispositifs de retenue

Retrait du coussin arrière

1. Tirez sur la languette jaune.
2. Tirez le coussin de siège vers l'extérieur du véhicule.

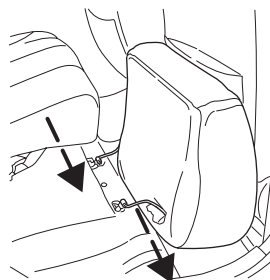

Remise en place du coussin arrière

1. Poussez le coussin de siège vers l'intérieur du véhicule.
2. Assurez-vous que les charnières sont bien verrouillées.

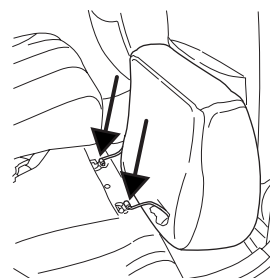

Sièges et dispositifs de retenue

Rabattement des sièges de la banquette arrière

1. Relevez l'appui-tête du siège arrière et enlevez-le.

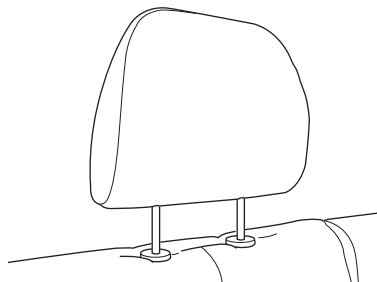

2. Rangez les appuis-tête sous le siège passager avant.
3. Tirez sur la commande de déverrouillage du siège de chaque côté du siège pour déverrouiller les loquets.

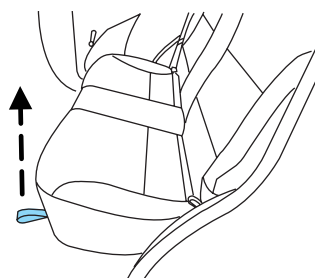

4. Rabattez le siège vers l'avant.

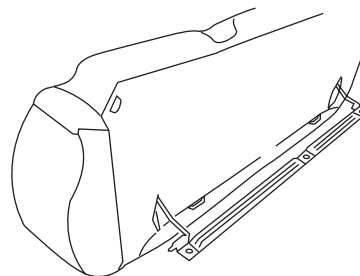

Sièges et dispositifs de retenue

5. Tirez sur la sangle de déverrouillage du dossier vers l'avant du siège. Assurez-vous que les têtes des boucles de ceinture de sécurité sont bien tirées vers l'avant du véhicule et qu'elles sont éloignées du dossier.

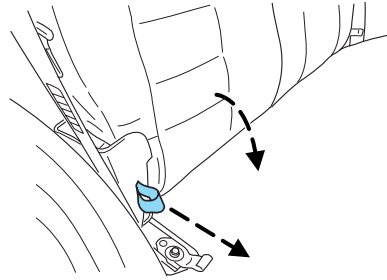

REMARQUE : Lorsque la sangle de déverrouillage du dossier est tirée, servez-vous de votre autre main pour guider le dossier.

6. Basculez le dossier en position horizontale.

AVERTISSEMENT : Assurez-vous que les têtes des boucles de ceinture de sécurité ne sont pas coincées sous le dossier et qu'elles sont bien tirées vers l'avant du véhicule. Les têtes des boucles de ceinture de sécurité peuvent se rompre si elles sont coincées sous le dossier et que ce dernier est rabattu vers le bas.

REMARQUE : Assurez-vous qu'aucun objet ne se trouve sur le plancher avant de rabattre le dossier.

Redressement des sièges de la banquette arrière

1. Redressez le dossier du siège en vous assurant qu'il se verrouille en place.
2. Repliez le coussin de siège à sa position normale en vous assurant qu'il est bien verrouillé en place et que les boucles de ceinture de sécurité sont visibles.

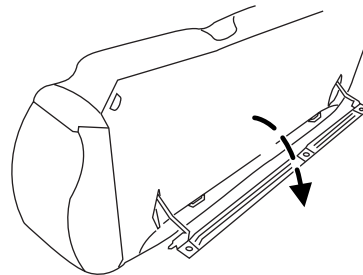

3. Sortez les appuis-tête qui se trouvent sous le siège passager avant et remettez-les à leur place sur les dossiers.

Sièges et dispositifs de retenue

Retrait du coussin arrière

1. Tirez sur la languette jaune.
2. Tirez sur le coussin pour que les tiges s'enlèvent des onglets de blocage.

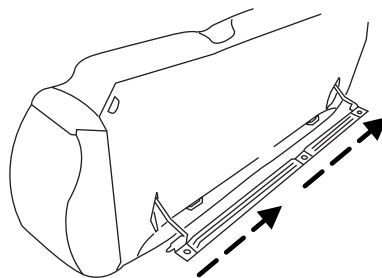

Remise en place du coussin arrière

1. Poussez sur le coussin pour que les tiges s'emboîtent dans les onglets de blocage.
2. Assurez-vous que les charnières sont bien verrouillées.

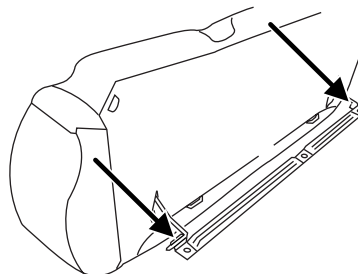

DISPOSITIFS DE RETENUE

Précautions concernant les dispositifs de retenue

AVERTISSEMENT : Lorsque vous conduisez ou prenez place dans un véhicule, assurez-vous que le dossier du siège est bien en position verticale, et la sangle sous-abdominale bien serrée et aussi basse que possible autour des hanches.

AVERTISSEMENT : Afin de réduire tout risque de blessures, assurez-vous que les enfants sont assis à un endroit pourvu de dispositifs de retenue adéquats.

Sièges et dispositifs de retenue

AVERTISSEMENT : Ne laissez jamais un passager tenir un enfant sur les genoux quand le véhicule est en marche. Un passager ne peut pas protéger un enfant des blessures en cas de collision.

AVERTISSEMENT : Tous les occupants du véhicule, y compris le conducteur, doivent toujours boucler leur ceinture, même lorsque la place qu'ils occupent est équipée d'un sac gonflable.

AVERTISSEMENT : Il est extrêmement dangereux pour un passager de prendre place dans l'espace de chargement intérieur ou extérieur du véhicule. Toute personne y prenant place court un plus grand risque de blessures graves, voire mortelles, en cas de collision. Ne laissez personne prendre place ailleurs que sur un siège muni d'une ceinture de sécurité. Assurez-vous que tous les passagers bouclent leur ceinture correctement.

AVERTISSEMENT : En cas de renversement du véhicule, les risques de blessures mortelles sont plus grands pour une personne qui ne porte pas sa ceinture de sécurité que pour une personne qui la porte.

AVERTISSEMENT : Chaque siège du véhicule est muni d'une ceinture de sécurité comportant une boucle et une languette qui sont conçues pour fonctionner ensemble. 1) Ne placez le baudrier que sur l'épaule du côté de la portière. Ne portez jamais le baudrier sous le bras. 2) Ne faites jamais passer la ceinture de sécurité autour du cou, du côté intérieur de l'épaule. 3) N'utilisez jamais la même ceinture pour plus d'une personne à la fois.

Sièges et dispositifs de retenue

AVERTISSEMENT : Installer un enfant de moins de douze ans à l'avant est dangereux. L'enfant pourrait être heurté par un sac gonflable se déployant et être gravement, voire mortellement blessé. Un enfant endormi qui s'appuie contre la porte risque d'être heurté par le sac gonflable latéral lors d'une collision de faible impact. Dans la mesure du possible, il faut toujours attacher les enfants de moins de douze ans sur le siège arrière au moyen d'un dispositif de retenue correspondant à l'âge et à la taille de l'enfant. N'utilisez jamais un siège d'enfant orienté vers l'arrière sur le siège avant d'un véhicule équipé de sacs gonflables.

Ceintures de sécurité à absorption d'énergie

- Les sièges avant de ce véhicule sont munis de ceintures de sécurité à absorption d'énergie. Ces ceintures sont conçues pour diminuer davantage les risques de blessures en cas de collision frontale.
- Cette ceinture de sécurité est dotée d'un enrouleur conçu pour détendre progressivement la sangle afin d'amortir le choc sur la poitrine de l'occupant en cas d'accident.

AVERTISSEMENT : Après une collision, toutes les ceintures de sécurité aux places latérales (sauf la ceinture du conducteur, qui ne comporte pas d'enrouleur à blocage automatique) doivent être vérifiées par un technicien qualifié pour s'assurer que l'enrouleur à blocage automatique prévu pour les sièges d'enfant fonctionne toujours convenablement. En outre, il faut faire vérifier le fonctionnement de toutes les ceintures de sécurité. Si les sacs gonflables avant se sont déployés, les prétendeurs avant se sont aussi déployés et les dispositifs de retenue des sièges avant doivent être remplacés.

AVERTISSEMENT : LA CEINTURE DE SÉCURITÉ ET L'ENROULEUR DOIVENT ÊTRE REMPLACÉS si l'enrouleur à blocage automatique ou toute autre fonction de la ceinture de sécurité s'avèrent défectueux après une vérification menée selon les directives du manuel de réparation.

Sièges et dispositifs de retenue

AVERTISSEMENT : Si vous négligez de remplacer l'ensemble de la ceinture de sécurité et de l'enrouleur, les risques de blessures graves augmentent en cas de collision.

Ceintures trois points

1. Pour boucler la ceinture, insérez la languette dans la boucle correspondante (la plus proche de la languette) jusqu'à ce qu'elle s'enclenche et qu'un déclic se fasse entendre. Assurez-vous que la languette est fermement engagée dans la boucle.

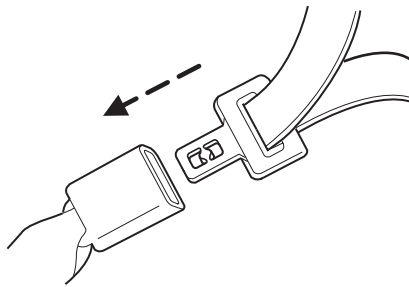

2. Pour déboucler la ceinture, appuyez sur le bouton de déblocage et retirez la languette de la boucle.

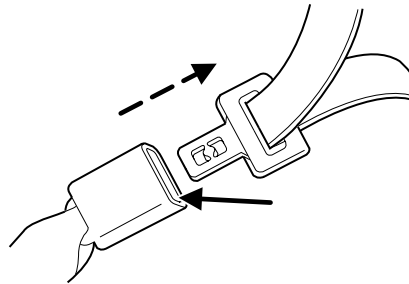

Les places avant et latérales arrière de votre véhicule sont dotées de ceintures trois points. Les ceintures latérales destinées aux passagers avant et arrière sont munies d'un enrouleur bifonction dont le fonctionnement est expliqué ci-dessous :

Mode de blocage par inertie

Le mode de blocage par inertie est le mode normal de fonctionnement de l'enrouleur qui permet le libre mouvement du baudrier, mais qui se bloque pour retenir l'occupant en cas de freinage brutal ou de virage brusque, ou en cas de collision à environ 8 km/h (5 mi/h) ou plus.

Sièges et dispositifs de retenue

Mode de blocage automatique

Dans ce mode, la ceinture est bloquée automatiquement au préalable. La ceinture se rembobinera pour retirer toute présence de jeu.

L'enrouleur de la ceinture du conducteur n'a pas de mode de blocage automatique.

Conditions d'utilisation du mode de blocage automatique

- **Chaque fois** qu'un siège d'enfant est posé sur le siège du passager avant ou à une place latérale à l'arrière du véhicule (selon l'équipement). Les enfants de 12 ans et moins doivent toujours prendre place sur la banquette arrière du véhicule et être convenablement retenus. Consultez la rubrique *Dispositifs de retenue pour enfant* ou *Sièges de sécurité pour enfant* plus loin dans ce chapitre.

Mode d'emploi du mode de blocage automatique

- Bouclez la ceinture trois points.

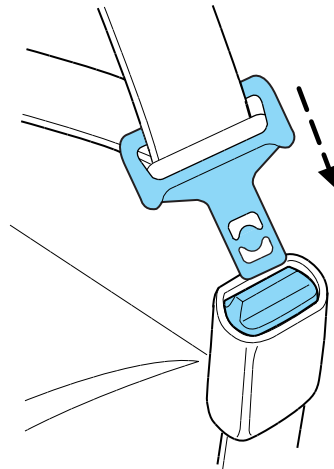

Sièges et dispositifs de retenue

- Saisissez le baudrier et tirez-le vers le bas, jusqu'à ce que la sangle soit complètement sortie de l'enrouleur.



- Laissez la sangle se rétracter. Pendant que la sangle se rétracte, des déclics se font entendre. Ces déclics indiquent que l'enrouleur est en mode de blocage automatique.

Sortie du mode de blocage automatique

Déboquez la ceinture trois points et laissez-la se rétracter complètement pour sortir du mode de blocage automatique et revenir au mode normal de blocage par inertie (mode d'urgence).

AVERTISSEMENT : Après toute collision, la ceinture de sécurité du siège passager avant doit être vérifiée par un concessionnaire Mazda autorisé pour assurer que l'enrouleur à blocage automatique prévu pour les sièges d'enfant fonctionne toujours convenablement. En outre, il faut vérifier le fonctionnement de toutes les ceintures de sécurité. Si les sacs gonflables avant se sont déployés, les prétendeurs avant sont aussi entrés en fonction et les dispositifs de retenue des sièges avant doivent être remplacés.

AVERTISSEMENT : L'ENSEMBLE DE LA CEINTURE DE SÉCURITÉ ET DE L'ENROULEUR DOIT ÊTRE REMPLACÉ si l'enrouleur à blocage automatique ou toute autre fonction de la ceinture de sécurité s'avèrent défectueux après une vérification menée selon les directives du manuel de réparation.

AVERTISSEMENT : Si vous négligez de remplacer l'ensemble de la ceinture de sécurité et de l'enrouleur, les risques de blessures graves augmenteront en cas de collision.

Sièges et dispositifs de retenue

Régleur de hauteur des ceintures de sécurité avant

Les ceintures de sécurité du conducteur et du passager comportent un régleur de hauteur. Réglez la hauteur du baudrier de telle sorte qu'il repose au milieu de l'épaule.

Pour abaisser le point d'attache du baudrier, appuyez sur le bouton du régleur et faites glisser ce dernier vers le bas. Pour relever le baudrier, faites glisser le régleur vers le haut. Après le réglage, tirez le régleur vers le bas pour vous assurer qu'il est fermement bloqué.

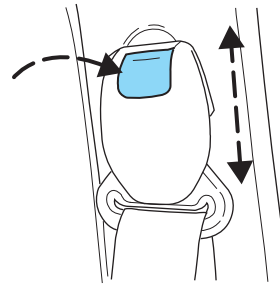

AVERTISSEMENT : Placez le régleur du baudrier à la hauteur voulue de sorte que la sangle repose au centre de l'épaule. Si le baudrier n'est pas bien ajusté, l'efficacité de la ceinture diminuera et les risques de blessures graves seront accrus en cas de collision.

Prétendeur de ceinture de sécurité

Les places du conducteur et du passager avant sont équipées de prétendeurs de ceintures de sécurité.

Les prétendeurs de ceinture de sécurité sont conçus pour entrer en fonction lors de certaines collisions frontales ou quasi frontales entraînant une décélération longitudinale suffisante. Un prétendeur de ceinture de sécurité est un dispositif qui retient les sangles de la ceinture trois points, de sorte qu'elles soient plus serrées sur le corps de l'occupant.

Les ceintures de sécurité du conducteur et du passager avant (y compris les enrouleurs, les boucles et les régleurs de hauteur) doivent être

Sièges et dispositifs de retenue

remplacées en cas de collision ayant entraîné le déclenchement des prétendeurs de ceinture de sécurité. Consultez la rubrique *Entretien des ceintures de sécurité* du présent chapitre.

AVERTISSEMENT : Le fait de ne pas remplacer les ensembles de ceinture de sécurité dans les cas ci-dessus pourrait entraîner des blessures graves en cas de collision. Les prétendeurs de ceinture de sécurité ne fonctionnent qu'une seule fois. Après leur activation, ils deviennent hors d'usage et doivent être remplacés immédiatement, même s'il n'y avait aucun passager à l'avant au moment de la collision.

AVERTISSEMENT : La modification des composants ou du câblage du système de prétendeurs, y compris l'utilisation d'appareils électroniques de vérification, peut être dangereuse. Vous pourriez activer accidentellement le système ou le rendre inopérant, ce qui l'empêcherait de d'entrer en fonction en cas d'accident. Les passagers avant pourraient être gravement blessés. Ne modifiez jamais les composants ni le câblage du système de prétendeurs et n'y branchez pas d'appareil électronique de vérification.

AVERTISSEMENT : L'élimination non appropriée d'un système de prétendeurs ou un véhicule muni de prétendeurs non désactivés peuvent être dangereux. Le non-respect de toutes les mesures de sécurité peut entraîner des blessures. Consultez un concessionnaire autorisé Mazda pour savoir comment mettre au rebut de façon sûre un système de prétendeurs ou comment envoyer à la ferraille un véhicule muni de prétendeurs à l'avant.

Rallonge de ceinture de sécurité

Si la ceinture de sécurité est trop courte pour vous, même complètement tendue, il est possible de lui ajouter 20 cm (8 po) au moyen d'une rallonge de ceinture de sécurité. Il est possible de vous procurer celle-ci à votre établissement concessionnaire Mazda autorisé.

N'utilisez qu'une rallonge provenant du même fabricant de la ceinture que vous voulez allonger. Le fabricant est identifié sur une étiquette située à l'extrémité de la sangle. En outre, n'utilisez la rallonge que si la ceinture tirée au maximum est trop courte.

Sièges et dispositifs de retenue

REMARQUE : N'utilisez pas la rallonge pour changer la position de la sangle sur la poitrine.

Ceintures sous-abdominales arrière

Réglage des ceintures sous-abdominales

La ceinture sous-abdominale ne se règle pas automatiquement.

AVERTISSEMENT : Les ceintures sous-abdominales doivent être ajustées aussi bas que possible sur les hanches, et non autour de la taille. Une ceinture sous-abdominale mal placée peut entraîner des blessures graves en cas d'accident.

Insérez la languette dans la boucle correspondante (la plus proche de la languette). Pour allonger la sangle, tournez la languette à angle droit par rapport à la sangle et tirez jusqu'à ce qu'elle atteigne la boucle. Pour serrer la ceinture, tirez sur l'extrémité libre afin d'ajuster la sangle sur les hanches.

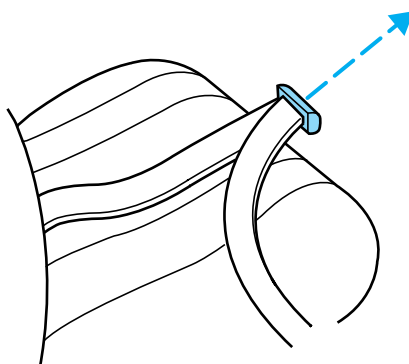

Raccourcissez et attachez la ceinture lorsqu'elle n'est pas utilisée pour l'éloigner de la porte et la rendre disponible après le redressement des sièges.

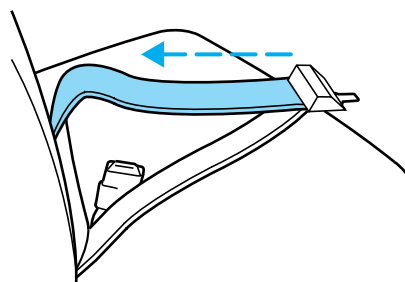

Témoin et carillon des ceintures de sécurité

Le témoin des ceintures de sécurité s'allume au tableau de bord et le carillon retentit pour rappeler aux occupants de boucler leur ceinture.

Sièges et dispositifs de retenue

Conditions de fonctionnement

Si...	Alors...
La ceinture du conducteur n'est pas bouclée avant d'établir le contact à l'allumage...	Le témoin s'allume pendant une à deux minutes et le carillon retentit pendant quatre à huit secondes.
La ceinture du conducteur est bouclée pendant que le témoin est allumé et que le carillon retentit...	Le témoin s'éteint et le carillon cesse de retentir.
La ceinture du conducteur est bouclée avant d'établir le contact à l'allumage...	Le témoin reste éteint et le carillon ne retentit pas.

Le carillon avertisseur/témoin des ceintures de sécurité a pour but de rappeler aux passagers qui l'oublieraient de toujours boucler leur ceinture.

Les raisons les plus souvent données pour ne pas porter la ceinture de sécurité sont les suivantes (résultats d'enquêtes réalisées aux États-Unis) :

Raisons...	Considérez les faits suivants...
« Les accidents sont rares. »	Quelque 36 700 accidents se produisent chaque jour. Le risque d'être impliqué dans un événement « rare » augmente proportionnellement à la distance parcourue, même pour les bons conducteurs. <i>Un conducteur sur quatre sera grièvement blessé lors d'un accident au cours de sa vie.</i>
« Je ne vais pas loin. »	Trois accidents mortels sur quatre ont lieu dans un rayon de 40 kilomètres (25 milles) du domicile.
« Les ceintures sont inconfortables. »	Les ceintures de sécurité sont conçues pour améliorer le confort. Si elles ne sont confortables, essayez de changer la position du point d'ancrage supérieur de la ceinture de sécurité et de redresser le dossier du siège au maximum. Ces changements de position peuvent améliorer le confort.

Sièges et dispositifs de retenue

Raisons...	Considérez les faits suivants...
« Je n'avais pas le temps. »	C'est à ce moment-là que les accidents se produisent. Le dispositif de rappel de bouclage des ceintures Belt Minder nous avertit que nous n'avons pas pris le temps de boucler notre ceinture.
« Les ceintures de sécurité sont inefficaces. »	Les ceintures de sécurité , lorsqu'elles sont utilisées correctement, réduisent les risques de mort des passagers avant de 45 % pour les voitures et de 60 % pour les camionnettes .
« Il y a peu de circulation. »	Un accident mortel sur deux est le résultat d'une perte de la maîtrise du véhicule , souvent lorsque la voie est complètement libre.
« La ceinture froisse mes vêtements. »	Cela est probable, mais un accident peut causer plus de dégâts que des vêtements froissés, surtout si vous ne portez pas votre ceinture de sécurité.
« Mes passagers ne portent pas leur ceinture de sécurité. »	Donnez l'exemple : les jeunes gens risquent quatre fois plus de perdre la vie lorsque DEUX occupants ou PLUS ont pris place dans le véhicule. Les enfants et les jeunes frères et sœurs imitent les comportements qu'ils voient.
« J'ai un sac gonflable. »	Les sacs gonflables sont plus efficaces lorsqu'ils sont utilisés en conjonction avec une ceinture de sécurité. Les sacs gonflables avant ne sont pas conçus pour se déployer lors d'un impact arrière ou latéral, ni en cas de capotage du véhicule.
« Je préfère être éjecté du véhicule. »	Ce n'est pas une bonne idée. Les personnes qui sont éjectées du véhicule risquent 40 fois plus de MOURIR. Les ceintures de sécurité aident à éviter d'être éjecté du véhicule. ON NE CHOISIT PAS SON ACCIDENT.

Sièges et dispositifs de retenue

AVERTISSEMENT : Ne vous asseyez pas sur une ceinture de sécurité bouclée dans le but d'éviter que le témoin des ceintures de sécurité ne s'allume. Le fait de s'asseoir sur la ceinture de sécurité augmente le risque de blessures en cas d'accident.

Entretien des ceintures de sécurité

Vérifiez périodiquement toutes les ceintures de sécurité pour vous assurer qu'elles fonctionnent normalement et qu'elles ne sont pas endommagées.

REMARQUE : En cas de doute sur les procédures à suivre, conduisez votre véhicule à un établissement concessionnaire Mazda autorisé pour qu'on y procède à une inspection. Assurez-vous que les ceintures ne sont pas coupées, entaillées ou usées. Remplacez-les au besoin. Tous les dispositifs de retenue, y compris les enrouleurs, les boucles, les ensembles de boucles des sièges avant, les ensembles de supports de boucle (régleurs coulissants, selon l'équipement), les régleurs de ceinture à baudrier (selon l'équipement), les guides de ceinture sur les dossiers de siège (selon l'équipement), les points d'ancrage pour siège d'enfant (selon l'équipement), les boucles de verrouillage et points d'ancrage inférieurs pour siège d'enfant (selon l'équipement) ainsi que la boulonnerie d'ancrage doivent être vérifiés après une collision. Mazda recommande de remplacer toutes les ceintures utilisées dans un véhicule impliqué dans une collision. Cependant, si la collision était mineure et qu'un technicien compétent détermine que les ceintures sont en bon état, leur remplacement n'est pas nécessaire. Les ceintures qui n'étaient pas utilisées au moment de la collision doivent quand même être vérifiées et remplacées si elles sont endommagées ou ne fonctionnent pas correctement.

Les fonctions d'absorption d'énergie peuvent s'être activées au moment de la collision et les dispositifs de retenue doivent être vérifiés; si les sacs gonflables avant se sont déployés, les prétendeurs se sont aussi déployés et ils doivent être remplacés, que le siège ait été occupé ou non lors de la collision. Les rideaux gonflables latéraux en option ne sont pas reliés aux prétendeurs.

Sièges et dispositifs de retenue

AVERTISSEMENT : Si vous négligez de remplacer les ceintures de sécurité dans les cas mentionnés ci-dessus, des risques de blessures graves pourraient s'ensuivre en cas de collision.

Consultez la rubrique *Nettoyage et entretien des ceintures de sécurité* du chapitre *Nettoyage*.

DISPOSITIFS DE PROTECTION SUPPLÉMENTAIRES (SACS GONFLABLES)

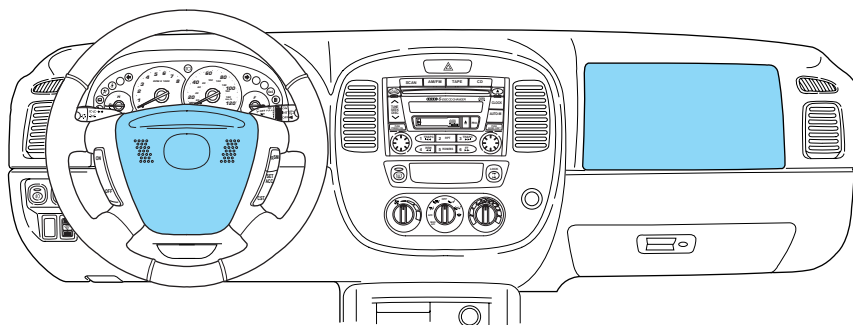

Renseignements importants au sujet des dispositifs de protection supplémentaires

Les dispositifs de protection supplémentaires sont conçus pour être utilisés de concert avec les ceintures de sécurité afin de protéger le conducteur et le passager avant et de réduire la gravité de certaines blessures à la partie supérieure du corps.

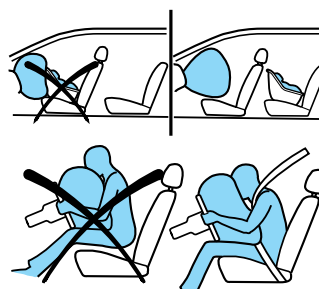

Sièges et dispositifs de retenue

AVERTISSEMENT : Les sacs gonflables NE se déploient PAS lentement ni doucement et le risque de blessures par un sac qui se gonfle augmente avec la proximité du corps par rapport au couvercle du module de sac gonflable.

AVERTISSEMENT : Tous les occupants du véhicule, y compris le conducteur, doivent toujours boucler leur ceinture, même lorsque la place qu'ils occupent est équipée d'un sac gonflable.

AVERTISSEMENT : Placez toujours les enfants de 12 ans ou moins sur le siège arrière en utilisant toujours les dispositifs de retenue pour enfant adéquats.

AVERTISSEMENT : Les autorités en matière de sécurité recommandent de maintenir une distance d'au moins 25 cm (10 pouces) entre la poitrine du passager et le module de sac gonflable.

AVERTISSEMENT : Ne laissez jamais votre bras reposer sur le module de sac gonflable car vous risquez de subir des fractures graves ou d'autres blessures en cas de déploiement du sac.

Procédez comme suit pour vous placer convenablement par rapport au sac gonflable :

- reculez votre siège au maximum, sans toutefois compromettre votre confort pour la manœuvre des pédales;
- inclinez légèrement (d'un ou deux degrés) le siège vers l'arrière par rapport à la verticale.

AVERTISSEMENT : Ne posez rien sur le module de sac gonflable, y compris les mains et les pieds. Tout objet posé sur la zone du sac gonflable peut être projeté dans votre visage ou votre torse lors du déploiement du sac gonflable et risquer de vous blesser gravement.

Sièges et dispositifs de retenue

AVERTISSEMENT : Ne tentez jamais de réparer ou de modifier les sacs gonflables de votre véhicule, ou les fusibles de leurs circuits. Consultez plutôt votre concessionnaire Mazda autorisé.

AVERTISSEMENT : Les modifications à l'avant du véhicule, y compris au châssis, au pare-chocs, au train avant, aux crochets de remorquage et aux pièces entourant le pied milieu ainsi que l'utilisation d'un chasse-neige peuvent entraver le fonctionnement des détecteurs d'impact des sacs gonflables et accroître les risques de blessures. Ne modifiez jamais l'avant de votre véhicule.

AVERTISSEMENT : Tout équipement supplémentaire peut entraver le fonctionnement des détecteurs d'impact des sacs gonflables et accroître les risques de blessures. Avant l'installation de tout équipement supplémentaire, renseignez-vous chez votre concessionnaire Mazda autorisé.

Enfants et sacs gonflables

Pour obtenir de plus amples renseignements sur la sécurité, veuillez lire complètement les rubriques relatives aux dispositifs de retenue du présent guide.

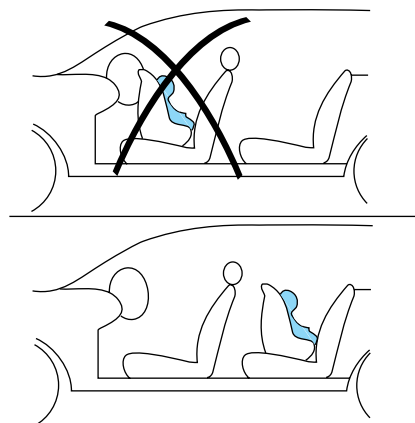

Sièges et dispositifs de retenue

AVERTISSEMENT : Les enfants doivent toujours être correctement attachés. Les statistiques révèlent qu'en cas d'accident, un enfant bien retenu est plus en sécurité sur la banquette arrière du véhicule que sur le siège avant. Si vous ne suivez pas ces instructions, les risques de blessures en cas d'accident seront accrus.

AVERTISSEMENT : Les sacs gonflables peuvent tuer ou blesser un enfant dans un siège d'enfant. **NE JAMAIS** mettre un siège d'enfant orienté vers l'arrière devant un sac gonflable activé. Si vous devez utiliser un siège d'enfant sur le siège avant, reculez ce dernier au maximum et immobilisez-le adéquatement.

Comment fonctionnent les sacs gonflables?

Les sacs gonflables sont conçus pour se déployer lorsque les détecteurs enregistrent une décélération suffisante de la course longitudinale du véhicule. Cette subite décélération entraîne la fermeture d'un circuit électrique par les capteurs et déclenche le déploiement des sacs gonflables.

Si les sacs gonflables ne se sont pas déployés lors d'une collision, ce n'est pas nécessairement l'indication d'une anomalie mais simplement que le choc n'était pas assez violent pour justifier le gonflage des sacs. Le déploiement des sacs n'est prévu qu'en cas de collision frontale ou similaire, mais pas en cas de renversement, de choc latéral ou de collision arrière, à moins que le choc ne soit assez violent pour provoquer une importante décélération latérale.

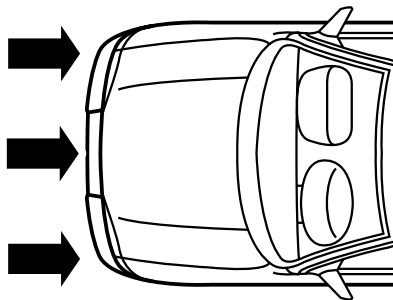

Sièges et dispositifs de retenue

Une fois activés, les sacs se gonflent et se dégonflent rapidement. Après le déploiement, il est normal de remarquer de la fumée, des résidus poudreux et une odeur de brûlé. Il peut s'agir d'amidon de maïs, de talc (qui sert à lubrifier le sac) ou de carbonates de soude (comme le bicarbonate de soude) qui résultent de la combustion des gaz servant au gonflage des sacs. Des traces d'hydroxyde de sodium peuvent irriter la peau et les yeux. Néanmoins, aucun de ces résidus n'est toxique.



Bien que les sacs gonflables soient conçus pour réduire les risques de blessures graves, ils peuvent cependant provoquer des écorchures, des enflures ou une surdité temporaire. Comme les sacs gonflables doivent se déployer rapidement et avec une force considérable, ils présentent un risque de blessures mortelles ou graves, comme des fractures, des blessures au visage ou aux yeux, ou des blessures internes, en particulier pour les personnes qui ne sont pas bien retenues ou qui n'occupent pas une position normale au moment du déploiement des sacs. C'est pourquoi il est impératif que le conducteur, tout en gardant une position commode pour la conduite, et le passager avant, bouclent leur ceinture de sécurité et se tiennent le plus loin possible du module des sacs gonflables.

AVERTISSEMENT : Plusieurs composants de sac gonflable deviennent chauds après le déploiement. Évitez de les toucher car vous pourriez vous brûler.

AVERTISSEMENT : En cas de déploiement du sac gonflable, un sac gonflable ne peut pas fonctionner à nouveau et doit être remplacé immédiatement. Si le sac gonflable n'est pas remplacé, son compartiment vide augmentera les risques de blessures en cas de collision.

Sièges et dispositifs de retenue

Les sacs gonflables comprennent les éléments suivants :

- un module pour le sac gonflable du conducteur et un pour le sac gonflable du passager (y compris les sacs et les gonfleurs),
- un ou plusieurs détecteur(s) d'impact et un capteur de décélération,
- un témoin et un carillon,
- un module de diagnostic,
- et le circuit électrique qui relie ces différents éléments.

Le module de diagnostic surveille ses propres circuits internes, le circuit électrique des sacs (y compris les détecteurs d'impact), le câblage du circuit, le témoin, l'alimentation électrique d'appoint et les gonfleurs.

Évaluation du fonctionnement du circuit

Le circuit des sacs gonflables comporte un témoin au tableau de bord ou un carillon servant à indiquer l'état du système. Reportez-vous à la rubrique *Témoin des sacs gonflables* du chapitre *Instruments* du présent guide. Les sacs gonflables n'exigent aucun entretien périodique.

Une anomalie des sacs gonflables est indiquée par une ou plusieurs des situations suivantes :

- Le témoin clignote ou reste allumé.
- Le témoin ne s'allume pas dès que le contact est établi à l'allumage.
- Une série de cinq bips se fait entendre. Cet avertissement sonore est répété périodiquement jusqu'à ce que l'anomalie et le témoin soient réparés.



Si l'une de ces anomalies se produit, même par intermittence, faites immédiatement vérifier les sacs gonflables par votre concessionnaire Mazda agréé .

AVERTISSEMENT : Si la réparation n'est pas effectuée, les sacs gonflables peuvent ne pas fonctionner normalement lors d'une collision.

Sièges et dispositifs de retenue

Mise au rebut des sacs gonflables ou des véhicules qui en sont équipés

Pour vous débarrasser des sacs gonflables ou des véhicules qui en sont équipés, rendez-vous chez votre concessionnaire Mazda autorisé. Cette intervention DOIT ÊTRE effectuée uniquement par du personnel qualifié.

AVERTISSEMENT : La mise au rebut d'un sac gonflable peut être dangereuse. Le non-respect de toutes les mesures de sécurité pourrait entraîner des blessures. Consultez un concessionnaire autorisé Mazda pour savoir comment mettre au rebut de façon sûre un sac gonflable ou comment envoyer à la ferraille un véhicule muni de sacs gonflables.

Rideaux gonflables latéraux (selon l'équipement)

AVERTISSEMENT : Ne placez aucun d'objet et ne posez aucun équipement sur le couvercle du sac gonflable latéral ou à proximité, ou dans la zone des sièges avant. Ces objets ou équipements pourraient entrer en contact avec les rideaux gonflables latéraux. Cela est dangereux. En cas d'accident, l'objet ou l'équipement pourrait nuire au déploiement des sacs gonflables et blesser les occupants.

AVERTISSEMENT : Logement des rideaux gonflables latéraux : il est dangereux de fixer des objets qui recouvrent les bords externes du siège. En cas d'accident, un tel objet pourrait nuire au déploiement des rideaux gonflables à partir des bords externes des sièges avant, réduire la protection qu'ils offrent ou rediriger leur déploiement de manière dangereuse. De plus, le sac pourrait se déchirer et laisser échapper du gaz. Ne suspendez pas de filets, de pochettes de cartes ou de coussins sur les sièges avant au moyen de courroies latérales. Pour que les rideaux gonflables puissent se déployer librement en cas de collision latérale, n'obstruez pas les zones des logements des rideaux gonflables latéraux des sièges avant.

Sièges et dispositifs de retenue

AVERTISSEMENT : Utilisation d'un revêtement de siège :
l'utilisation d'une housse de siège à l'avant peut être dangereuse. En cas de collision latérale grave, les housses de siège peuvent gêner le déploiement des rideaux gonflables latéraux, ce qui peut entraîner de graves blessures. N'utilisez jamais de housse de siège à l'avant.

Pour éviter d'endommager le câblage des rideaux gonflables latéraux, ne placez aucun bagage ou autre objet sous les sièges avant.

AVERTISSEMENT : Position assise avec les rideaux gonflables latéraux
Il est extrêmement dangereux de s'asseoir trop près des logements des rideaux gonflables latéraux ou de s'y appuyer avec la main. Le sac gonflable se gonfle avec beaucoup de force et de rapidité dans la direction de l'épaule externe du siège avant et se déploie le long de la porte avant du côté de la collision. Toute personne assise trop près de la porte ou s'appuyant contre une glace à l'avant ou, à l'arrière, s'agrippant aux côtés des dossiers des sièges avant risque d'être gravement blessée. En outre, s'accouder à la glace abaissée du côté conducteur durant la conduite ou dormir appuyé contre la porte peut bloquer le rideau gonflable latéral et diminuer la protection supplémentaire qu'il procure. Laissez suffisamment de place au rideau gonflable latéral pour qu'il fonctionne adéquatement en vous asseyant au milieu du siège avec votre ceinture de sécurité bouclée lorsque le véhicule roule.

Sièges et dispositifs de retenue

AVERTISSEMENT : Modification du dispositif de protection supplémentaire

La modification des composants ou du câblage du dispositif de protection supplémentaire est dangereuse. Vous pourriez déclencher accidentellement le dispositif ou le rendre inopérant. N'apportez aucune modification au dispositif de protection supplémentaire. Cette interdiction s'applique à l'installation de garnitures, de monogrammes ou de toute autre chose sur les logements des sacs gonflables. Elle s'applique aussi à l'installation d'équipement électrique supplémentaire sur ou à proximité des composants ou du câblage du dispositif. Un concessionnaire Mazda autorisé vous aidera à retirer ou à installer les sièges avant. Il est important de protéger le câblage et les connexions des rideaux gonflables latéraux pour s'assurer que ces derniers ne se déploient pas accidentellement et que la connexion du rideau gonflable de chaque siège reste intacte.

AVERTISSEMENT : La mise au rebut d'un sac gonflable peut être dangereuse. Le non-respect de toutes les mesures de sécurité peut entraîner des blessures. Consultez un concessionnaire autorisé Mazda pour savoir comment mettre au rebut de façon sûre un sac gonflable ou comment envoyer à la ferraille un véhicule muni de sacs gonflables.

AVERTISSEMENT : Ne tentez pas de réparer ou de modifier vous-même les sacs gonflables de votre véhicule, les fusibles du circuit des sacs ou le revêtement d'un siège contenant un sac gonflable. Consultez plutôt votre concessionnaire Mazda autorisé.

AVERTISSEMENT : Tous les occupants du véhicule, y compris le conducteur, doivent toujours boucler leur ceinture de sécurité, même lorsque la place qu'ils occupent est équipée d'un sac gonflable.

Sièges et dispositifs de retenue

Fonctionnement des rideaux gonflables latéraux

Le système de rideaux gonflables latéraux comprend les éléments suivants :

- un sac gonflable en nylon avec générateur de gaz dissimulé derrière le support latéral extérieur des dossiers des sièges conducteur et passager avant;
- un revêtement de siège spécial conçu pour permettre le déploiement du sac gonflable;
- les mêmes témoins, circuit de commande électronique et module de diagnostic que pour les sacs gonflables à l'avant;
- les deux détecteurs d'impact latéraux, qui sont situés sur la partie inférieure du pied milieu.

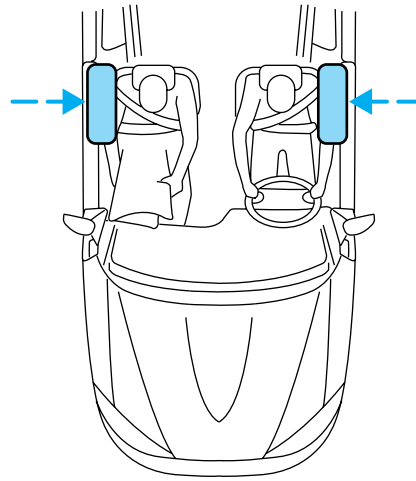

REMARQUE : Les rideaux gonflables latéraux, avec les ceintures de sécurité, peuvent contribuer à réduire les risques de blessures graves en cas de collision latérale importante.

Les rideaux gonflables latéraux sont placés sur le côté extérieur du dossier des sièges avant. Dans le cas de certaines collisions latérales, le rideau gonflable latéral situé du côté de la collision peut se déployer, même si le siège en question n'est pas occupé. Ces rideaux gonflables sont conçus pour se déployer entre le panneau de porte et l'occupant pour accroître la protection offerte en cas de collision latérale.

Les dispositifs de protection supplémentaires latéraux sont conçus pour se déployer lorsque le véhicule subit une décélération latérale suffisante pour fermer un circuit électrique qui déclenche le déploiement des sacs.

Si les rideaux gonflables ne se déploient pas lors d'une collision, cela n'indique pas nécessairement la présence d'une anomalie du système, mais simplement que l'impact n'était pas suffisant pour déclencher le déploiement. Le déploiement des rideaux gonflables latéraux n'est prévu qu'en cas de collision latérale, mais pas en cas de renversement, ou de collision frontale ou arrière, à moins que le choc ne soit assez violent pour provoquer une importante décélération latérale.

Sièges et dispositifs de retenue

AVERTISSEMENT : Certains éléments des sacs gonflables sont chauds après le gonflage. Évitez de les toucher.

AVERTISSEMENT : Après s'être déployé, un rideau gonflable ne peut pas fonctionner à nouveau. Le rideau gonflable et ses éléments (y compris le siège) doivent être inspectés et remplacés au besoin selon les directives du manuel de réparation et d'entretien. Si le rideau gonflable n'est pas remplacé, son compartiment vide augmente les risques de blessures en cas de collision.

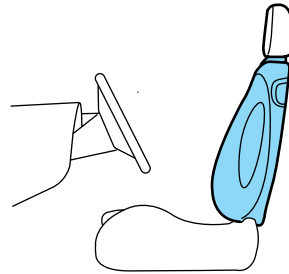

Évaluation du fonctionnement du circuit

Le circuit des sacs gonflables comporte un témoin au tableau de bord ou un carillon servant à indiquer l'état du système. Reportez-vous à la rubrique *Témoin des sacs gonflables* du chapitre *Instruments* du présent guide. Les sacs gonflables n'exigent aucun entretien périodique.

Une anomalie des sacs gonflables est indiquée par une ou plusieurs des situations suivantes :

- Le témoin (le même que celui pour le système des sacs gonflables avant) clignote ou reste allumé;
- Le témoin ne s'allume pas dès que le contact est établi à l'allumage;
- Une série de cinq bips se fait entendre. Cet avertissement sonore est répété périodiquement jusqu'à ce que l'anomalie et le témoin soient réparés.

Sièges et dispositifs de retenue

Si l'une de ces anomalies se produit, même par intermittence, faites immédiatement vérifier les sacs gonflables par votre concessionnaire Mazda agréé. Si la réparation n'est pas effectuée, les sacs gonflables peuvent ne pas fonctionner normalement lors d'une collision.

Mise au rebut des sacs gonflables ou des véhicules qui en sont équipés

Pour vous débarrasser des sacs gonflables ou des véhicules qui en sont équipés, rendez-vous chez votre concessionnaire Mazda autorisé. Cette intervention DOIT ÊTRE effectuée uniquement par du personnel qualifié.

AVERTISSEMENT : La mise au rebut d'un sac gonflable peut être dangereuse. Le non-respect de toutes les mesures de sécurité pourrait entraîner des blessures. Consultez un concessionnaire autorisé Mazda pour savoir comment mettre au rebut de façon sûre un sac gonflable ou comment envoyer à la ferraille un véhicule muni de sacs gonflables.

DISPOSITIFS DE RETENUE POUR ENFANTS

Consultez les rubriques qui suivent pour savoir comment utiliser adéquatement les dispositifs de retenue pour enfants. Consultez également la rubrique *Dispositifs de protection supplémentaires (sacs gonflables)* du présent chapitre pour connaître les directives spéciales d'utilisation des sacs gonflables.

Précautions relatives aux dispositifs de retenue pour enfant

NOTA : Au Canada et aux États-Unis, les lois rendent obligatoire l'emploi de dispositifs de retenue pour les enfants. Si des enfants de petite taille, habituellement âgés de quatre ans ou moins et pesant 18 kg (40 lb) ou moins, sont parmi les passagers de votre véhicule, ils doivent prendre place dans des sièges conçus spécialement pour eux. Consultez les lois en vigueur dans votre région concernant la sécurité des enfants à bord de votre véhicule.

AVERTISSEMENT : Ne laissez jamais un passager tenir un enfant sur les genoux quand le véhicule est en marche. Un passager ne peut pas protéger un enfant des blessures en cas de collision.

Sièges et dispositifs de retenue

NOTA : Respectez soigneusement les directives du fabricant accompagnant le siège d'enfant ou le porte-bébé dont vous équipez votre véhicule.

AVERTISSEMENT : Dans la mesure du possible, faites asseoir les enfants de moins de douze ans sur la banquette arrière de votre véhicule. Les statistiques révèlent qu'en cas d'accident, un enfant bien retenu est plus en sécurité sur la banquette arrière du véhicule que sur le siège avant.

Enfants et ceintures de sécurité

Si la taille de l'enfant le permet, il est recommandé de l'attacher dans un siège d'enfant.

Si l'enfant est trop grand pour un siège d'enfant (selon les prescriptions du fabricant du siège), il doit toujours être attaché avec l'une des ceintures de sécurité du véhicule.

Respectez tous les conseils importants sur les dispositifs de retenue et les sacs gonflables qui s'appliquent aux adultes dans votre véhicule.

Si le baudrier de la ceinture peut être positionné de façon à ne pas reposer sur le visage ou le cou, attachez l'enfant avec le baudrier et la sangle sous-abdominale. Le fait de déplacer l'enfant vers le centre du véhicule peut aider à mieux ajuster le baudrier.

AVERTISSEMENT : Ne laissez jamais d'enfants, d'adultes non responsables ou d'animaux seuls dans le véhicule.

Afin d'améliorer l'ajustement de la ceinture sous-abdominale et de la ceinture à baudrier pour les enfants trop grands pour utiliser un siège d'enfant, Mazda recommande l'utilisation d'un rehausseur se conformant aux normes fédérales américaines sur la sécurité des véhicules automobiles. Un rehausseur élève l'enfant en position assise; il est muni d'une assise plus petite et plus ferme qui favorise une position plus sûre, et un meilleur ajustement du baudrier et de la ceinture sous-abdominale sur l'enfant.

Un rehausseur doit être utilisé si la ceinture à baudrier s'appuie sur le visage ou sur le cou de l'enfant, si la ceinture sous-abdominale ne repose pas bien sur les deux hanches ou si les cuisses de l'enfant sont trop courtes pour que ses jambes pendent par-dessus l'assise du siège lorsqu'il

Sièges et dispositifs de retenue

est bien assis. Consultez votre pédiatre au sujet des besoins particuliers de votre enfant en matière de transport automobile.

AVERTISSEMENT : Installer un enfant de moins de douze ans à l'avant est dangereux. L'enfant pourrait être heurté par un sac gonflable se déployant et être gravement, voire mortellement blessé. Un enfant endormi qui s'appuie contre la porte risque d'être heurté par le sac gonflable latéral lors d'une collision de faible impact. Dans la mesure du possible, il faut toujours attacher les enfants de moins de douze ans sur le siège arrière au moyen d'un dispositif de retenue correspondant à l'âge et à la taille de l'enfant. N'utilisez jamais un siège d'enfant orienté vers l'arrière sur le siège avant d'un véhicule équipé de sacs gonflables.

SIÈGES DE SÉCURITÉ POUR ENFANT



Siège d'enfant ou porte-bébé

Utilisez un siège d'enfant recommandé pour le poids et la taille de l'enfant. Respectez toutes les directives du fabricant du siège d'enfant que vous installez dans votre véhicule. Si le siège d'enfant n'est pas installé convenablement, l'enfant risque d'être blessé en cas d'arrêt brusque ou de collision.

Sièges et dispositifs de retenue

Procédez comme suit pour installer un siège d'enfant :

- lisez et respectez les directives données à la rubrique *Dispositifs de protection supplémentaires* du présent chapitre;
- utilisez la boucle de ceinture appropriée pour la position du siège dans le véhicule (la plus proche de la direction d'où provient la languette);
- insérez la languette dans la boucle correspondante jusqu'à ce qu'un dé clic se fasse entendre et assurez-vous que la ceinture est bien bouclée. Assurez-vous que la languette est fermement engagée dans la boucle;
- tournez le bouton de déblocage de la boucle vers le haut et à l'écart du siège d'enfant, avec la languette entre le siège d'enfant et le bouton, pour éviter que la ceinture ne se déboucle de façon accidentelle;
- placez le dossier du siège en position verticale;
- faites passer l'enrouleur en mode de blocage automatique. Consultez la rubrique *Mode de blocage automatique* (siège passager latéral avant).

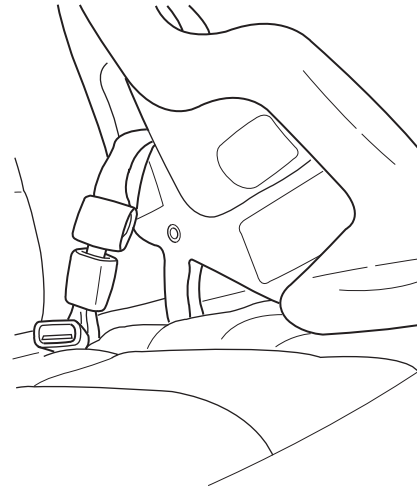

Mazda préconise l'utilisation d'un siège d'enfant avec une sangle de retenue fixée à la partie supérieure du siège. Placez le siège d'enfant de manière à pouvoir utiliser une patte d'ancrage pour la sangle. Pour obtenir de plus amples renseignements sur les sangles de retenue supérieures, consultez la rubrique *Ancrage des sièges de sécurité pour enfant au moyen d'une sangle de retenue*.

AVERTISSEMENT : Ne manquez pas de respecter les directives du fabricant fournies avec le siège afin d'éviter tout risque de blessures à l'enfant en cas de collision ou d'arrêt brutal.

Sièges et dispositifs de retenue

Pose d'un siège de sécurité pour enfant aux places munies d'une ceinture trois points

L'appui-tête du siège arrière doit être enlevé lorsqu'un siège d'enfant est utilisé.

AVERTISSEMENT : Les sacs gonflables peuvent causer des blessures graves, voire mortelles, à un enfant assis dans un siège d'enfant. NE mettez JAMAIS un siège d'enfant orienté vers l'arrière devant un sac gonflable activé. Si vous devez mettre un siège d'enfant orienté vers l'avant sur le siège avant, reculez celui-ci au maximum.

1. Placez le siège d'enfant sur un siège muni d'une ceinture trois points.

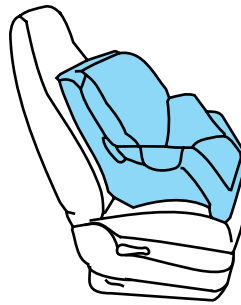

AVERTISSEMENT : Les enfants de douze ans et moins doivent être correctement attachés sur les sièges arrière dans la mesure du possible; les sièges arrière sont généralement plus sûrs.

2. Tirez sur le baudrier et saisissez ensemble le baudrier et la ceinture sous-abdominale.

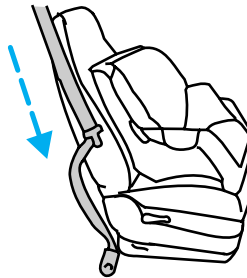

Sièges et dispositifs de retenue

3. Tout en tenant le baudrier et la sangle sous-abdominale ensemble, faites passer la languette à travers le siège d'enfant en respectant les directives du fabricant du siège. Assurez-vous que la sangle n'est pas vrillée.

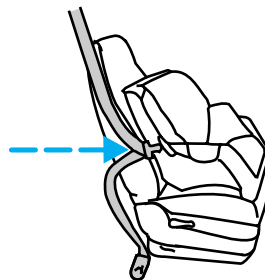

4. Insérez la languette de la ceinture dans la boucle correspondante (la plus proche dans la direction d'où vient la languette), jusqu'à ce que vous entendiez un déclic et que vous sentiez le dispositif de retenue s'enclencher. Tirez sur la languette pour vous assurer qu'elle est bien verrouillée.

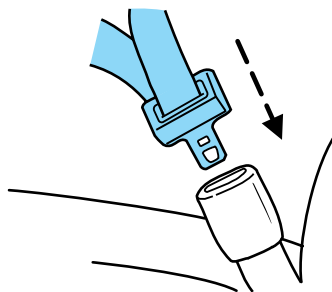

5. Pour placer l'enrouleur en mode de blocage automatique, tirez sur le baudrier jusqu'à ce que la sangle soit entièrement déroulée. Un déclic doit se faire entendre.

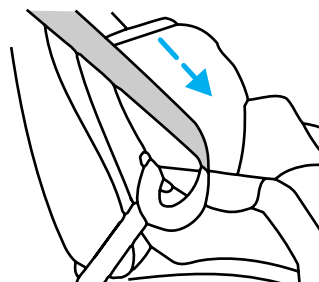

6. Laissez la sangle se rétracter. Un cliquetis se fait entendre pendant que la ceinture se rétracte et indique que l'enrouleur est passé en mode de blocage automatique.

Sièges et dispositifs de retenue

- Faites passer la ceinture sous-abdominale sur le siège d'enfant et vers la boucle, et tirez sur le baudrier, tout en appuyant sur le siège d'enfant avec le genou.

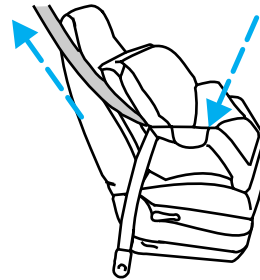

- Laissez la ceinture de sécurité se rétracter pour la tendre.
- Avant d'asseoir l'enfant, essayez de faire basculer le siège d'un côté et de l'autre, ou de le tirer vers l'avant pour vous assurer qu'il est bien fixé. Pour vérifier cette condition, empoignez le siège et la courroie et tentez de déplacer le siège latéralement, puis vers l'avant et vers l'arrière.

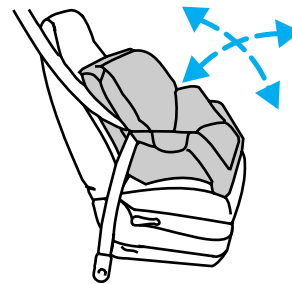

- Si l'installation est adéquate, vous ne devriez pas être en mesure de déplacer le siège sur une distance de plus de 2,5 centimètres (1 pouce).
- Vérifiez à nouveau que l'enrouleur est bien en mode de blocage automatique en tirant sur la ceinture (la ceinture doit être bien bloquée). Si l'enrouleur n'est pas bloqué, débouclez la ceinture et répétez les étapes 2 à 9.

Avant chaque utilisation, assurez-vous que le siège d'enfant est bien retenu en place.

Ancrage des sièges de sécurité pour enfant au moyen d'une sangle de retenue

La plupart des nouveaux sièges d'enfant orientés vers l'avant comportent une sangle de retenue qui passe par-dessus le dossier du siège et se fixe à un point d'ancrage. Certains fabricants de sièges d'enfant offrent des sangles comme accessoires pour les anciens modèles. Adressez-vous au fabricant du siège que vous voulez utiliser pour obtenir des renseignements à ce sujet.

Sièges et dispositifs de retenue

Les places arrière de votre véhicule sont dotées de points d'ancrage pour sangle de retenue situés derrière la banquette, aux emplacements indiqués dans les illustrations suivantes.

Les points d'ancrage de votre véhicule se trouvent au pavillon, dans l'aire de chargement.

Les points d'ancrage pour sangle de retenue de votre véhicule se trouvent aux endroits suivants :

AVERTISSEMENT : Fixez la sangle de retenue uniquement à la patte d'ancrage appropriée, comme illustré. La sangle de retenue peut perdre de son efficacité si elle est fixée à un endroit autre que la patte d'ancrage prévue.

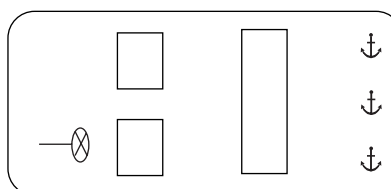

1. Placez le siège d'enfant sur le coussin du siège passager.
2. Faites passer la sangle de retenue du siège d'enfant par-dessus le dossier du siège.

REMARQUE : Si votre véhicule est équipé d'appuis-tête réglables, faites passer la sangle de retenue sous l'appui-tête, entre les deux tiges, sinon, faites passer la sangle du siège d'enfant par-dessus le dossier du siège.

REMARQUE : Si votre véhicule est équipé d'appuis-tête réglables, faites passer la sangle de retenue par-dessus le dossier du siège.

Sièges et dispositifs de retenue

- Repérez l'ancrage adéquat pour la place choisie.

REMARQUE : Trois points d'ancrage sont situés à l'arrière du véhicule, au niveau de la garniture du pavillon.

AVERTISSEMENT : Si la sangle de retenue n'est pas correctement fixée, le siège d'enfant risque de se détacher en cas d'accident. Si le siège d'enfant n'est pas solidement fixé aux points d'ancrage, l'enfant court des risques de blessures beaucoup plus grands en cas d'accident.

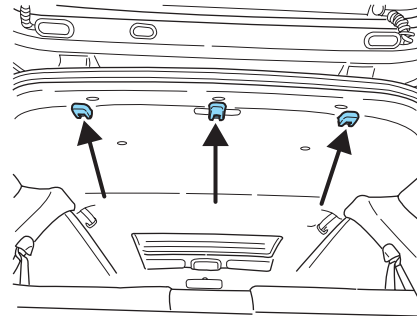

- Fixez la sangle de retenue au point d'ancrage, comme illustré. La flèche de l'illustration ci-dessus pointe vers l'avant du véhicule.

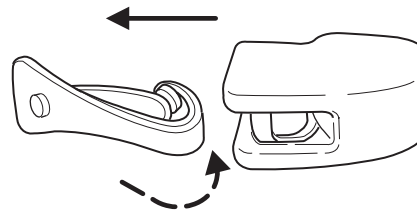

- Consultez la rubrique *Pose d'un siège de sécurité pour enfant aux places munies d'une ceinture trois points* du présent chapitre pour connaître les directives complémentaires de pose d'un siège d'enfant.

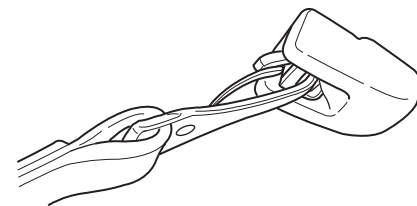

- Serrez la sangle de retenue du siège d'enfant selon les directives du fabricant.

Sièges et dispositifs de retenue

Ancrage des sièges d'enfant au moyen de fixations à boucles de verrouillage inférieures et points d'ancrage

Certains sièges comprennent deux fixations rigides ou montées sur la sangle qui se raccordent à deux points d'ancrage à des places spécifiques de votre véhicule. Lorsqu'il est correctement posé, ce type de siège d'enfant élimine le besoin d'utiliser les ceintures de sécurité pour le fixer. Pour les sièges d'enfant orientés vers l'avant, la sangle de retenue doit également être fixée à la patte d'ancrage correspondante. Consultez la rubrique *Ancrage des sièges de sécurité pour enfant au moyen d'une sangle de retenue* du présent chapitre.

Votre véhicule est muni de points d'ancrage inférieures pour siège d'enfant à boucles de verrouillage aux emplacements illustrés : Il n'existe aucun point d'ancrage pour le siège du passager avant.

Les points d'ancrage les plus proches de la place centrale arrière sont fournis principalement pour les sièges d'enfants posés aux places latérales. Ces points d'ancrage sont plus distancés entre eux que ne le sont les paires de points d'ancrage inférieurs pour l'installation de sièges d'enfant aux places latérales.

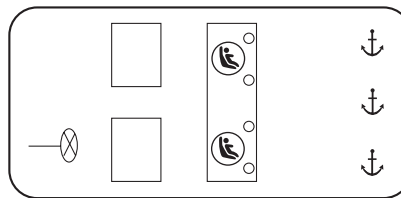

Bien que les points d'ancrage les plus proches de la place centrale arrière puissent aussi être utilisés il faut prendre certaines précautions. Tout d'abord, **ne fixez pas deux sièges d'enfant à boucles de verrouillage aux mêmes points d'ancrage**, si ceux-ci sont déjà utilisés pour fixer un tel siège à une des places latérales. Cela aurait pour conséquence de surcharger les points d'ancrage. Posez les deux sièges d'enfant à boucles de verrouillage aux places latérales ou encore, utilisez la ceinture sous-abdominale pour fixer un des sièges à la place centrale. (Si le siège d'enfant est muni d'une sangle de retenue, assurez-vous de l'attacher à la patte d'ancrage centrale.)

Deuxièmement, vous ne pouvez pas fixer de siège d'enfant à boucles de verrouillage muni de **fixations rigides** à la place centrale car ces deux points d'ancrage sont trop éloignés l'un de l'autre. Vous ne pouvez installer un siège d'enfant à boucles de verrouillage à fixations rigides qu'aux points d'ancrage prévus pour ce type de siège. Si vous utilisez un siège d'enfant à boucles de verrouillage sans fixations rigides, assurez-vous que les directives du fabricant mentionnent bien un écart d'au moins 50 mm (19 po) entre les points d'ancrage prévus pour le siège.

Sièges et dispositifs de retenue

AVERTISSEMENT : Ne fixez jamais deux sièges d'enfant à boucles de verrouillage au même point d'ancrage. En cas d'accident, un seul point d'ancrage peut ne pas être assez solide pour retenir deux sièges d'enfant et se casser, provoquant ainsi de graves blessures ou la mort.

Les points d'ancrage inférieurs destinés à l'installation d'un siège d'enfant sont situés dans la partie postérieure de la banquette arrière, entre le coussin du siège et le dossier.

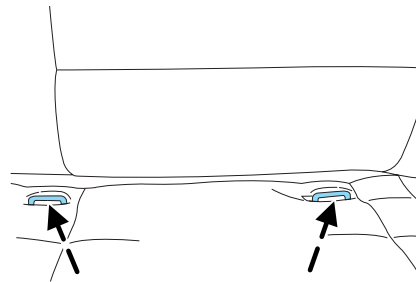

Veuillez suivre les instructions du fabricant de siège pour bien installer un siège d'enfant à boucles de verrouillage.

AVERTISSEMENT : N'installez les fixations inférieures du siège d'enfant qu'aux points d'ancrage illustrés.

Si vous installez un siège d'enfant muni de fixations rigides, ne tendez pas la sangle de retenue au point de soulever le siège lorsque l'enfant y est assis. Serrez la sangle de retenue juste assez pour que l'avant du siège d'enfant ne soit pas soulevé. La meilleure protection en cas d'accident grave est assurée lorsque le siège d'enfant entre à peine en contact avec l'avant du siège.

Chaque fois que vous utilisez un siège d'enfant, assurez-vous que celui-ci est bien fixé aux points d'ancrage inférieurs et à la patte d'ancrage. Essayez de faire bouger le siège latéralement et tirez-le vers l'avant pour vous assurer qu'il est convenablement retenu par les boucles de verrouillage.

AVERTISSEMENT : Si le siège d'enfant n'est pas solidement fixé aux points d'ancrage, l'enfant court des risques de blessures nettement plus grands en cas d'accident.

Conduite

DÉMARRAGE

Positions du commutateur d'allumage

1. La position ANTIVOL verrouille le levier de vitesse et permet de retirer la clé du commutateur d'allumage.
2. La position ACCESSOIRES permet le fonctionnement des accessoires électriques, comme la radio, lorsque le moteur ne tourne pas.
3. La position CONTACT met tous les circuits électriques sous tension et allume les témoins. La clé demeure dans cette position pendant la conduite du véhicule.
4. La position DÉMARRAGE permet de lancer le moteur. Relâchez la clé dès que le moteur démarre.

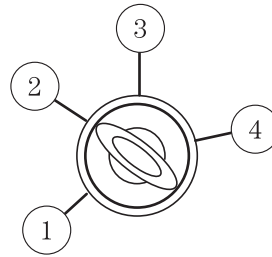

Préparation au démarrage

Le démarrage du moteur est commandé par le module de commande du groupe motopulseur.

Remarque : Ce circuit est conforme à toutes les normes canadiennes relatives aux interférences radioélectriques.

Lors de la mise en marche d'un moteur à injection, n'appuyez pas sur l'accélérateur avant ou durant le démarrage. N'utilisez l'accélérateur que si vous éprouvez de la difficulté à mettre le moteur en marche. Pour obtenir de plus amples renseignements sur le démarrage, consultez la rubrique *Démarrage* dans le présent chapitre.

AVERTISSEMENT : Un régime accéléré du moteur à vide peut entraîner de très hautes températures dans le moteur et la tuyauterie d'échappement, et créer des risques d'incendie ou d'autres dégâts au véhicule.

Conduite

AVERTISSEMENT : Ne stationnez pas, ne faites pas tourner le moteur au ralenti et ne conduisez pas votre véhicule sur du gazon sec ou tout autre revêtement de sol sec. Les dispositifs antipollution ont pour effet d'élever la température du compartiment moteur et de la tuyauterie d'échappement au point de risquer un incendie sur de tels sols.

AVERTISSEMENT : Ne faites jamais démarrer le moteur dans un garage ou autre local fermé, car les gaz d'échappement sont toxiques. Ouvrez toujours la porte du garage avant de démarrer. Consultez la rubrique intitulée *Précautions contre les gaz d'échappement* du présent chapitre.

AVERTISSEMENT : Si vous décelez une odeur de gaz d'échappement à l'intérieur de votre véhicule, faites-le immédiatement vérifier par un concessionnaire Mazda autorisé. Ne conduisez pas si vous sentez une odeur de gaz d'échappement.

Consignes de sécurité importantes

Un ordinateur de bord commande le régime de ralenti du moteur. Quand vous faites démarrer le moteur, le régime de ralenti est plus élevé pour réchauffer le moteur. Si le ralenti du moteur ne diminue pas automatiquement, faites vérifier le véhicule par un concessionnaire Mazda autorisé.

Avant le démarrage :

1. Assurez-vous que tous les occupants ont bouclé leur ceinture de sécurité. Pour obtenir de plus amples renseignements concernant l'utilisation adéquate des ceintures de sécurité, consultez le chapitre *Sièges et dispositifs de retenue*.
2. Assurez-vous que les phares et tous les accessoires du véhicule sont hors fonction.

Conduite

Démarrage d'un véhicule équipé d'une boîte de vitesses automatique :

- assurez-vous que le frein de stationnement est bien serré;
- assurez-vous que le levier de vitesse est en position de stationnement (P).

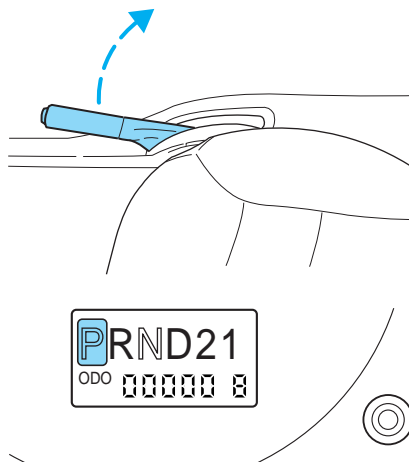

Démarrage d'un véhicule équipé d'une boîte de vitesses manuelle :

- assurez-vous que le frein de stationnement est bien serré;
- appuyez à fond sur la pédale de débrayage.

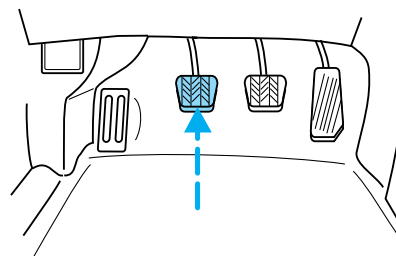

Conduite

3. Tournez la clé à la position CONTACT (3) sans atteindre la position DÉMARRAGE (4).

Remarque : Si la clé est difficile à manœuvrer, tournez le volant de gauche à droite jusqu'à ce que la clé tourne librement. Cette situation peut se produire lorsque :

- les roues avant ne sont pas redressées;
- une des roues avant est en contact avec la bordure du trottoir;
- le volant de direction est tourné lorsque le conducteur prend place dans le véhicule ou en sort.

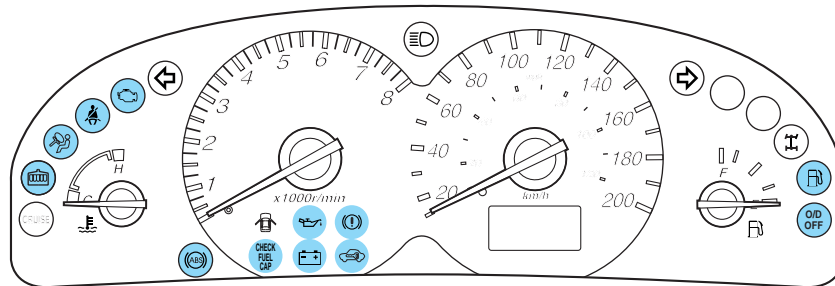
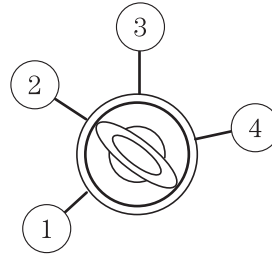

Assurez-vous que les témoins correspondants s'allument brièvement. Si l'un des témoins ne s'allume pas, faites vérifier votre véhicule.

Remarque : Si la ceinture de sécurité du conducteur est bouclée, le témoin  ne s'allume pas.

Démarrage du moteur

Remarque : Chaque fois que vous mettez le moteur de votre véhicule en marche, relâchez la clé dès que le moteur démarre. Un lancement prolongé du démarreur risque d'endommager ce dernier.

Conduite

1. Tournez la clé à la position DÉMARRAGE (4) sans appuyer sur la pédale d'accélérateur et relâchez la clé dès que le moteur démarre. La clé revient automatiquement en position CONTACT (3).
2. Si la température est supérieure à $-12\text{ }^{\circ}\text{C}$ ($10\text{ }^{\circ}\text{F}$) et que le moteur ne démarre pas dans les cinq secondes au premier essai, coupez le contact, attendez dix secondes et essayez de nouveau.
3. Si la température est inférieure à $-12\text{ }^{\circ}\text{C}$ ($10\text{ }^{\circ}\text{F}$) et que le moteur ne démarre pas dans les quinze secondes au premier essai, coupez le contact, attendez dix secondes et essayez de nouveau. Si le moteur ne démarre pas après deux tentatives, appuyez sur l'accélérateur à fond et maintenez-le à cette position. Tournez la clé à la position de démarrage.
4. Lorsque le moteur démarre, relâchez la clé, puis relâchez graduellement l'accélérateur à mesure que le régime du moteur augmente.
5. Après avoir fait tourner le moteur au ralenti pendant quelques secondes, appuyez sur la pédale de frein et desserrez le frein de stationnement.

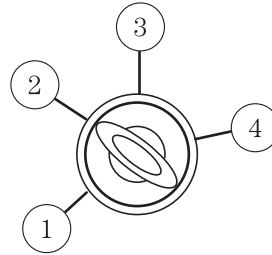

Utilisation du chauffe-moteur (selon l'équipement)

Le chauffe-moteur est destiné à réchauffer le liquide de refroidissement du moteur, ce qui facilite le démarrage, accélère le réchauffement du moteur et génère une réponse rapide du système de chauffage/dégivrage de l'habitacle. L'emploi d'un chauffe-moteur est fortement recommandé si vous habitez une région où la température descend en dessous de $-23\text{ }^{\circ}\text{C}$ ($-10\text{ }^{\circ}\text{F}$).

Pour obtenir les meilleurs résultats possibles, branchez le chauffe-moteur au moins trois heures avant de faire démarrer votre véhicule. Le fonctionnement du chauffe-moteur pendant plus de trois heures ne risque pas d'endommager le moteur; vous pouvez donc le brancher le soir pour faciliter le démarrage le lendemain matin.

Conduite

AVERTISSEMENT : Ne branchez pas le chauffe-moteur sur un circuit électrique qui n'est pas mis à la terre ou avec un adaptateur à deux broches pour éviter de prendre le courant.

Précautions contre les gaz d'échappement

Bien qu'incolore et inodore, l'oxyde de carbone est présent dans les gaz d'échappement. Prenez vos précautions pour en éviter les dangers.

AVERTISSEMENT : Si vous décelez une odeur de gaz d'échappement ou toute autre odeur suspecte à l'intérieur de votre véhicule, faites-le vérifier et réparer immédiatement par un concessionnaire Mazda autorisé. Ne conduisez pas si vous sentez une odeur de gaz d'échappement. Ces gaz sont nocifs et vous risquez un accident ou la mort.

Faites vérifier l'échappement et l'aération de l'habitacle dans tous les cas suivants :

- votre véhicule est sur un élévateur pour une intervention;
- le bruit produit par l'échappement change;
- votre véhicule a été endommagé lors d'une collision.

AVERTISSEMENT : L'échappement du moteur, quelques-uns de ses composants et certains composants des véhicules ainsi que certains liquides contenus dans les véhicules et des résidus générés par l'usure des composants contiennent ou émettent des produits chimiques qui, selon l'État de Californie, peuvent causer le cancer, des malformations congénitales ou d'autres problèmes liés à la reproduction humaine.

Renseignements importants relatifs à l'aération de l'habitacle

Si vous laissez le moteur tourner longtemps au ralenti lorsque votre véhicule est arrêté dans un endroit ouvert, baissez les glaces d'au moins 2,5 cm (1 po).

Réglez les commandes de chauffage et de climatisation (selon l'équipement) pour admettre de l'air extérieur dans l'habitacle.

Conduite

Remarque : Améliorez l'aération de l'habitacle en veillant à ce que les prises d'air ne soient jamais obstruées par de la neige, des feuilles ou des débris.

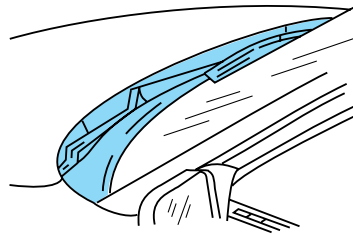

FREINS

Les freins de votre véhicule se règlent automatiquement. Consultez le Section entretien pour obtenir de plus amples renseignements sur les intervalles d'entretien périodique.

Un bruit occasionnel des freins est normal et ne signale pas nécessairement une anomalie de fonctionnement. Des grincements occasionnels ou intermittents des freins peuvent se faire entendre durant la conduite normale d'un véhicule quand les freins sont serrés. Ces bruits se produisent normalement au cours des premiers freinages de la journée mais peuvent également survenir à tout moment. Ils sont parfois aggravés par certaines conditions atmosphériques comme le froid, la chaleur et l'humidité ou par la poussière de la route, le sel et la boue. S'il se produit un bruit métallique ou un grincement continu pendant le freinage, les garnitures peuvent être usées et les freins doivent être vérifiés par un concessionnaire Mazda autorisé.

Freins antiblocage aux quatre roues (ABS) (selon l'équipement)

Si le véhicule est muni de freins antiblocage, un bruit provenant de la pompe hydraulique peut se faire entendre et une pulsation peut être ressentie au niveau de la pédale lors d'un freinage antiblocage. Des pulsations de la pédale accompagnées de bruit lors d'un freinage d'urgence ou d'un freinage sur du gravier, des bosses, des routes mouillées ou enneigées sont normales et indiquent le bon fonctionnement du système de freinage antiblocage.

REMARQUE : Les freins ABS effectuent un autodiagnostic lorsque le moteur est mis en marche et que vous commencez à conduire.

Un bruit mécanique bref peut se faire entendre pendant cette vérification. Ceci est normal. En cas d'anomalie, le témoin de défaillance du freinage antiblocage s'allume. Si des vibrations ou des secousses

Conduite

continues se produisent pendant le freinage, faites vérifier votre véhicule chez un concessionnaire Mazda autorisé.

La fonction antiblocage entre en jeu dès que le module détecte la possibilité de blocage d'une roue lors d'un freinage, en compensant cette tendance. Les freins antiblocage empêchent le blocage des roues, même si les freins sont fermement serrés. L'illustration suivante montre la trajectoire d'un véhicule équipé de freins antiblocage (en bas), comparée à celle d'un véhicule qui n'en est pas équipé (en haut) lors d'un freinage brusque avec perte d'adhérence du système de freinage avant.

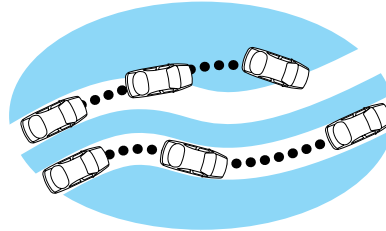

AVERTISSEMENT : La fonction antiblocage des freins ne réduit pas le temps requis pour le freinage, ni les distances de freinage dans tous les cas. Prévoyez toujours une distance suffisante entre votre véhicule et celui qui vous précède.

Témoin de défaillance du freinage antiblocage (ABS) (selon l'équipement)

Le témoin (ABS) s'allume brièvement au tableau de bord lorsque le contact est établi à l'allumage. Si ce témoin ne s'allume pas brièvement lorsque le contact est établi à l'allumage, reste allumé ou clignote, c'est l'indication que les freins antiblocage requièrent une intervention.

Lorsque le témoin de défaillance du freinage antiblocage est allumé, la fonction antiblocage est désactivée, mais le freinage normal est encore possible, à moins que le témoin de frein ne soit également allumé lorsque le frein de stationnement est desserré. (Si le témoin de frein s'allume, faites immédiatement vérifier votre véhicule chez un concessionnaire Mazda autorisé.)



Utilisation du freinage antiblocage aux quatre roues (ABS) (selon l'équipement)

- En cas de freinage d'urgence ou pour bénéficier de toute l'efficacité des freins antiblocage, appuyez à fond sur la pédale de frein. La fonction antiblocage entrera immédiatement en jeu pour permettre de

Conduite

conserver la maîtrise de la direction, d'éviter des obstacles si la distance qui vous en sépare est suffisante et d'amener le véhicule à l'arrêt complet.

AVERTISSEMENT : La fonction antiblocage des freins ne réduit pas le temps requis pour le freinage, ni les distances de freinage dans tous les cas. Prévoyez toujours une distance suffisante entre votre véhicule et celui qui vous précède.

NOTA : Nous vous conseillons de vous familiariser avec cette méthode de freinage. Cependant, ne vous exposez pas à des risques inutiles.

Frein de stationnement (ⓘ)

Serrez le frein de stationnement chaque fois que vous stationnez le véhicule. Pour serrer le frein de stationnement, enfoncez la pédale de frein et tirez le levier du frein de stationnement à fond.

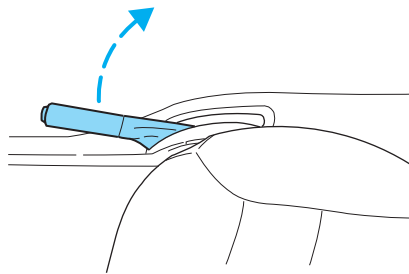

Lorsque le contact est établi à l'allumage, le témoin de frein s'allume au tableau de bord et demeure allumé jusqu'à ce que le frein de stationnement soit desserré.

(ⓘ)
BRAKE

AVERTISSEMENT : Serrez toujours le frein de stationnement à fond et assurez-vous que le levier de vitesse soit bien verrouillé à la position de stationnement (P) (boîte de vitesses automatique) ou en première (1) (boîte de vitesses manuelle).

REMARQUE : Le frein de stationnement n'est pas destiné à arrêter un véhicule en marche. Toutefois, vous pouvez utiliser le frein de stationnement à titre de frein de secours en cas de panne des freins normaux. Cependant, comme le frein de stationnement n'agit que sur les roues arrière, la distance de freinage sera considérablement accrue, modifiant de façon défavorable le comportement du véhicule.

Pour desserrer le frein de stationnement, il est possible que vous deviez tirer légèrement sur celui-ci pour le dégager avant d'appuyer sur le bouton.

Appuyez sur le bouton à l'extrémité du levier du frein et poussez le levier au maximum vers le bas. La conduite du véhicule avec le frein de stationnement serré provoquera

l'usure rapide des garnitures de frein et une augmentation de la consommation de carburant.

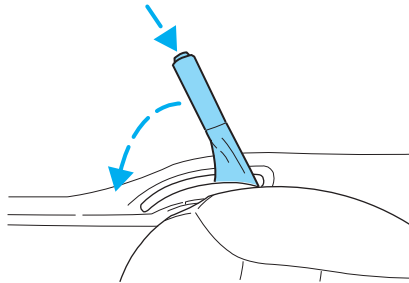

DIRECTION

Votre véhicule est équipé d'une direction assistée. La direction assistée utilise l'énergie du moteur pour contribuer à la direction du véhicule.

Pour éviter d'endommager la pompe de direction assistée :

- ne maintenez jamais le volant tourné vers l'extrême droite ou gauche pendant plus de quelques secondes lorsque le moteur tourne;
- ne conduisez pas votre véhicule si le niveau du liquide de la pompe de direction assistée est bas (en dessous du repère MIN du réservoir).

En cas de panne de la direction assistée (ou si le moteur est arrêté), le volant peut être tourné, mais l'effort pour effectuer cette action est accru.

Si la direction dérive ou tire d'un côté, il s'agit d'une anomalie qui peut être attribuable à l'une des causes suivantes :

- gonflage insuffisant des pneus d'une ou de plusieurs roues;
- répartition inégale du chargement du véhicule;
- chaussée fortement bombée;
- forts vents latéraux;
- dérèglement de la géométrie des roues du véhicule;
- éléments de la suspension desserrés ou usés.

Conduite

PRÉPARATIFS AVANT LA CONDUITE

AVERTISSEMENT : Les véhicules tout-terrains ont tendance à se renverser plus souvent que les autres types de véhicules.

AVERTISSEMENT : En cas de capotage du véhicule, les risques de blessures mortelles sont plus grands pour une personne qui ne porte pas sa ceinture de sécurité que pour une personne qui la porte.

Votre véhicule offre des caractéristiques spéciales et il est doté d'équipements spéciaux qui lui permettent d'être utilisé sur une grande variété de surfaces de roulement. Ces caractéristiques spéciales, comme les pneus de largeur supérieure et la garde au sol accrue, rendent son centre de gravité plus élevé que celui des voitures de tourisme.

AVERTISSEMENT : La conduite des véhicules tout-terrains et à 4 roues motrices qui ont un centre de gravité élevé est différente de celle des véhicules qui ont un centre de gravité plus bas. Les véhicules tout-terrains et à 4 roues motrices ne sont pas conçus pour prendre des virages à haute vitesse comme peuvent le faire les voitures de tourisme. Évitez les virages brusques, les vitesses excessives et les manœuvres abruptes avec de tels véhicules. Une conduite dangereuse augmente les risques de capotage du véhicule et de blessures graves ou mortelles.

AVERTISSEMENT : Lorsqu'un véhicule à centre de gravité élevé est chargé, ses caractéristiques diffèrent de celles d'un véhicule non chargé. Lors de la conduite d'un véhicule lourdement chargé, prenez des mesures de sécurité exceptionnelles. Conduisez à une vitesse réduite et prévoyez une plus longue distance de freinage.

Votre véhicule est capable de transporter une charge plus lourde et un plus grand nombre de passagers que la plupart des véhicules de tourisme. Selon le type de charge transportée et son emplacement sur ou dans le véhicule, le transport d'une charge ou de passagers peut élever encore plus le centre de gravité du véhicule.

Soyez très prudent et familiarisez-vous avec votre véhicule. Tenez compte de vos possibilités et de vos limites ainsi que de celles de votre véhicule.

FONCTIONNEMENT DE LA BOÎTE-PONT AUTOMATIQUE (SELON L'ÉQUIPEMENT)

Interverrouillage du levier sélecteur

Votre véhicule est doté d'un dispositif d'interverrouillage du levier sélecteur qui empêche ce dernier de sortir de la position de stationnement (P) lorsque le contact est établi, tant que la pédale de frein n'est pas enfoncée.

Si vous ne pouvez pas dégager le levier de vitesse de la position de stationnement (P) lorsque le contact est établi à l'allumage et que la pédale de frein est enfoncée :

1. Serrez le frein de stationnement, tournez la clé à la position ANTIVOL, puis retirez-la.
2. Localisez le couvercle d'accès à la neutralisation du dispositif d'interverrouillage du levier sélecteur, situé sur la colonne de direction.

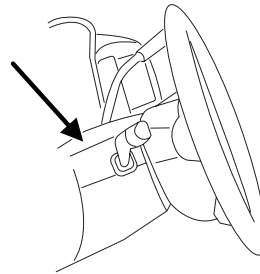

Conduite

3. Introduisez un outil (ou un tournevis) du côté droit du couvercle d'accès à la neutralisation du dispositif d'interverrouillage du levier sélecteur et enlevez le couvercle.

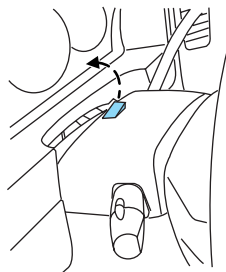

4. Introduisez un outil (ou un tournevis) dans le trou de visite pour neutraliser le dispositif d'interverrouillage du levier sélecteur. Serrez les freins et passez au point mort (N), tout en maintenant enfoncée la languette de neutralisation.

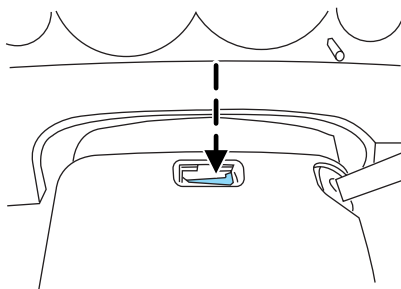

Si la méthode ci-dessus doit être utilisée pour déverrouiller le levier de vitesse, il est possible que le fusible de ce circuit soit grillé ou que les feux stop soient défectueux. Consultez la rubrique *Fusibles et relais* du chapitre *Dépannage*.

AVERTISSEMENT : Ne conduisez pas votre véhicule avant d'avoir vérifié le bon fonctionnement des feux stop. Si les feux stop ne fonctionnent pas, vous pourriez subir une collision arrière.

Conduite

Si votre véhicule est immobilisé dans la boue ou dans la neige, il est possible de le dégager en alternant de façon régulière les passages en marche avant et en marche arrière, ainsi qu'en faisant un arrêt entre chaque cycle. Appuyez légèrement sur la pédale d'accélérateur dans chaque rapport.

N'utilisez pas cette méthode de va-et-vient si le moteur n'a pas atteint sa température normale de fonctionnement, car la boîte de vitesses pourrait alors être endommagée.

Ne continuez pas cette manœuvre pendant plus de quelques minutes, car la boîte de vitesses et les pneus risqueraient d'être endommagés et le moteur pourrait surchauffer.

AVERTISSEMENT : Serrez toujours fermement le frein de stationnement et assurez-vous que le levier de vitesse est engagé en position de stationnement (P). Tournez la clé de contact en position Antivol et retirez-la du commutateur d'allumage avant de quitter le véhicule.

AVERTISSEMENT : Si le témoin de frein reste allumé alors que le frein de stationnement est complètement desserré, il peut s'agir d'une anomalie du circuit de freinage. Contactez votre concessionnaire agréé Mazda.

Conduite avec une boîte-pont automatique à surmultipliée

Votre boîte-pont automatique commande électroniquement les changements de rapport à l'aide d'une stratégie autoadaptative. Cette fonction est conçue pour optimiser la souplesse des changements de rapport. **REMARQUE :** Il est normal que les changements de rapport soient fermes pendant les quelques centaines de kilomètres (milles) de conduite que demande l'apprentissage de cette stratégie autoadaptative. La stratégie autoadaptative est alimentée par la batterie. Lorsque la batterie est débranchée ou changée, la boîte-pont doit réapprendre ses paramètres de changement de rapport. Le passage optimal des vitesses reprendra après quelques centaines de kilomètres (milles) de conduite.

Conduite

La boîte-pont automatique à surmultipliée de votre véhicule vous permet de conduire en mode automatique de surmultipliée (D) ou avec le contacteur d'annulation de surmultipliée (O/D OFF) enfoncé. La conduite en surmultipliée (D) est la position normale de conduite pour obtenir la meilleure consommation de carburant.

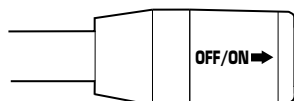

Pour le passage manuel des vitesses, démarrez en première (1) et montez progressivement les rapports.

Pour engager la boîte de vitesses, mettez le moteur en marche, enfoncez la pédale de frein puis sortez le levier de vitesse de la position de stationnement (P).



Positions du levier de vitesse

Stationnement (P)

Immobilisez toujours complètement votre véhicule avant de placer la boîte de vitesses en position de stationnement (P). Le levier de vitesse doit être fermement bloqué dans cette position. Cette position verrouille la boîte-pont et empêche les roues arrière de tourner.



AVERTISSEMENT : Serrez toujours fermement le frein de stationnement et assurez-vous que le levier de vitesse est engagé en position de stationnement (P). Tournez la clé de contact en position Antivol et retirez-la du commutateur d'allumage avant de quitter le véhicule.

Marche arrière (R)

Lorsque le levier de vitesse est en position de marche arrière (R), le véhicule recule. Immobilisez toujours complètement le véhicule avant de placer le levier de vitesse en position de marche arrière (R) ou de l'en sortir.



AVERTISSEMENT : Veillez à ce qu'il n'y ait aucun obstacle ni personne derrière le véhicule avant de passer en marche arrière.

Point mort (N)

Lorsque le levier de vitesse est au point mort (N), vous pouvez faire démarrer le moteur et les roues peuvent tourner librement. Dans cette position, maintenez la pédale de frein enfoncée.



Surmultipliée — levier de vitesse monté sur la colonne de direction avec contacteur d'annulation de la surmultipliée (O/D OFF)

Pour conduire en surmultipliée avec cette boîte-pont automatique, le contacteur d'annulation de la surmultipliée ne doit **pas** être enfoncé. Lorsque votre véhicule roule à une vitesse constante, peu importe la durée, ce quatrième rapport améliore votre consommation de carburant.



Conduite

La surmultipliée n'est pas nécessairement adaptée à toutes les conditions de route. Si la boîte-pont alterne trop fréquemment entre la troisième et la quatrième vitesse sur une route vallonnée, ou si vous voulez bénéficier d'un supplément de puissance pour monter une pente, appuyez sur le contacteur d'annulation de la surmultipliée.

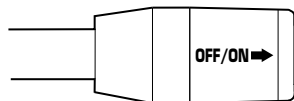

Lors de chaque démarrage, la boîte-pont revient automatiquement en position normale de surmultipliée.

Si le témoin d'annulation de surmultipliée, identifié « O/D OFF » clignote continuellement lorsque le moteur est mis en marche ou ne s'allume pas lorsque vous appuyez sur le contacteur d'annulation de la surmultipliée, il peut exister une anomalie dans le circuit électronique de la boîte-pont. Communiquez dès que possible avec votre concessionnaire Mazda ou un technicien qualifié pour éviter tout risque de dégâts à la boîte-pont.

Conduite en marche avant automatique (D) ou avec annulation de surmultipliée (O/D OFF)

Une seule position de conduite est affichée au cadran des vitesses.

Toutefois, une commande de surmultipliée identifiée « OVERDRIVE » est située sur le levier de vitesse. Si vous appuyez sur le contacteur, le témoin d'annulation de la surmultipliée (O/D OFF) s'allume au tableau de bord. La boîte-pont fonctionne alors de la première à la troisième vitesse, mais ne passera pas en quatrième. La marche avant automatique (avec le contacteur d'annulation de la surmultipliée activé) offre un meilleur frein moteur que la surmultipliée lors de la descente de pentes ou en conduite urbaine.

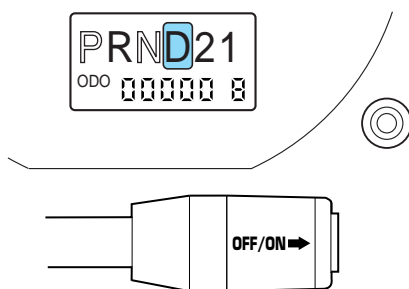

Pour revenir au mode de surmultipliée, appuyez de nouveau sur le contacteur d'annulation de la surmultipliée (O/D OFF). Lors de la conduite de votre véhicule, utilisez ce contacteur pour choisir entre la conduite en surmultipliée ou la conduite en marche avant automatique en mode d'annulation de surmultipliée.

Conduite

Si le témoin d'annulation de surmultipliée, identifié « O/D OFF » clignote continuellement lorsque le moteur est mis en marche ou ne s'allume pas lorsque vous appuyez sur le contacteur d'annulation de surmultipliée, il peut exister une anomalie dans le circuit électronique de la boîte-pont. Communiquez dès que possible avec votre concessionnaire Mazda ou un technicien qualifié pour éviter tout risque de dégâts à la boîte-pont.

Deuxième imposée (2)

Utilisez la deuxième imposée (2) pour démarrer sur chaussée glissante ou pour obtenir un frein moteur accru en descente.



Pour éviter les risques de dégâts au moteur et à la boîte-pont, ne conduisez pas à plus de 108 km/h (68 mi/h) dans ce rapport. Vous pouvez passer n'importe quand de la deuxième imposée (2) à la surmultipliée.

Première imposée (1)

Passez en première imposée (1) pour obtenir un frein moteur maximal, en descente abrupte.

La boîte-pont automatique rétrograde au rapport approprié sans qu'il soit nécessaire d'engager la première imposée (1).



Pour éviter les risques de dégâts au moteur et à la boîte-pont, ne conduisez pas à plus de 56 km/h (35 mi/h) dans ce rapport. Vous pouvez passer n'importe quand de la première imposée (1) à la surmultipliée.

Conduite

AVERTISSEMENT : N'utilisez pas la position de stationnement (P) du levier de vitesse à la place du frein de stationnement. Serrez toujours fermement le frein de stationnement et engagez le levier de vitesse en position de stationnement (P) et coupez le contact avant de quitter le véhicule. Ne laissez jamais votre véhicule sans surveillance avec le moteur en marche. Ne laissez jamais un enfant sans surveillance dans votre véhicule. Si ces précautions ne sont pas prises, votre véhicule peut se déplacer inopinément et blesser quelqu'un.

Conduite avec une boîte-pont manuelle (selon l'équipement)

Utilisation de l'embrayage

Les véhicules équipés d'une boîte-pont manuelle comportent un dispositif d'interverrouillage du démarrage qui empêche le fonctionnement du démarreur si la pédale de débrayage n'est pas complètement enfoncée.

Pour faire démarrer le moteur d'un véhicule équipé d'une boîte-pont manuelle, procédez comme suit :

1. Placez le levier de vitesse au point mort (N).

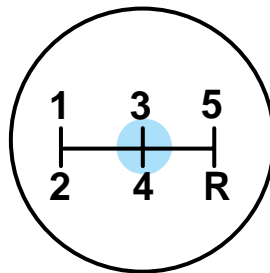

2. Appuyez sur la pédale de frein et maintenez-la enfoncée.
3. Appuyez à fond sur la pédale de débrayage.

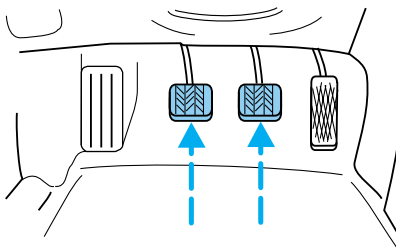

Conduite

4. Sans appuyer sur la pédale d'accélérateur, tournez le commutateur d'allumage à la position DÉMARRAGE (4) pour mettre le moteur en marche et relâchez la clé dès que le moteur démarre.

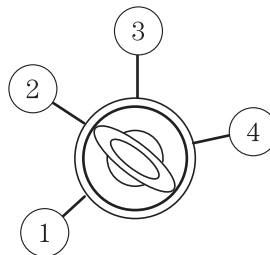

5. Laissez le moteur tourner au ralenti pendant quelques secondes.
6. Relâchez la pédale de frein, puis relâchez lentement la pédale de débrayage tout en appuyant graduellement sur la pédale d'accélérateur.

Ne conduisez pas en gardant le pied sur la pédale de débrayage et n'utilisez pas cette dernière pour faire patiner l'embrayage et garder le véhicule immobile dans une côte. Une telle pratique réduira considérablement la durée de l'embrayage.

Seuils de passage des vitesses recommandés

Montez les vitesses en vous basant sur les tableaux suivants pour obtenir une meilleure consommation de carburant.

Montée des rapports lors d'une accélération (recommandée pour une meilleure consommation de carburant)	
1 à 2	22 km/h (14 mi/h)
2 à 3	40 km/h (25 mi/h)
3 à 4	55 km/h (34 mi/h)
4 à 5	70 km/h (44 mi/h)

Montée des rapports en vitesse constante (recommandée pour une meilleure consommation de carburant)	
1 à 2	19 km/h (12 mi/h)
2 à 3	31 km/h (19 mi/h)
3 à 4	46 km/h (29 mi/h)
4 à 5	61 km/h (38 mi/h)

Conduite

Marche arrière

Immobilisez complètement le véhicule avant de placer le levier de vitesse en marche arrière (R). Si cette précaution n'est pas prise, la boîte-pont risque d'être endommagée.

Placez le levier de vitesse au point mort (N) et attendez au moins trois secondes avant de passer en marche arrière (R).

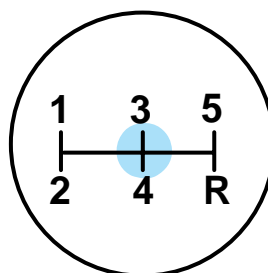

REMARQUE : Vous ne pouvez passer en marche arrière (R) qu'en déplaçant le levier de la gauche de la troisième (3) et quatrième (4) avant de l'engager en marche arrière (R). Il s'agit d'un dispositif de blocage spécial, qui empêche le passage accidentel en marche arrière en rétrogradant à partir de la cinquième (5).

Stationnement

1. Enfoncez la pédale de frein et placez le levier de vitesse au point mort (N).

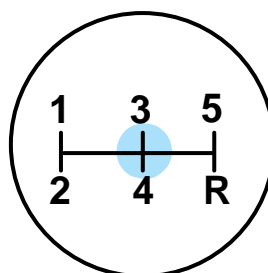

Conduite

2. Serrez le frein de stationnement.

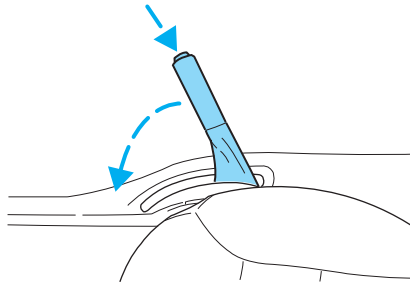

3. Placez la boîte de vitesses en première (1).

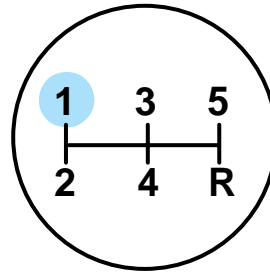

4. Tournez le commutateur d'allumage à la position ANTIVOL (1) pour arrêter le moteur et retirez la clé du commutateur d'allumage.

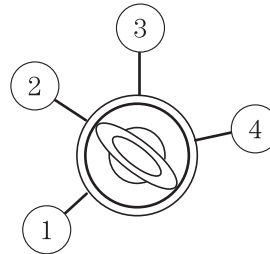

AVERTISSEMENT : Ne stationnez pas avec la boîte de vitesses au point mort, car votre véhicule risquerait de se déplacer inopinément et de blesser quelqu'un. Engagez la première (1) et serrez à fond le frein de stationnement.

Conduite

FONCTION QUATRE ROUES MOTRICES (4X4) (SELON L'ÉQUIPEMENT)

Renseignements généraux sur la fonction quatre roues motrices

AVERTISSEMENT : Des renseignements importants au sujet de l'utilisation en toute sécurité de ce type de véhicule se trouvent à la rubrique Avant le démarrage du présent chapitre.

Votre véhicule est équipé d'une fonction quatre roues motrices (4x4) qui transmet le couple du moteur aux quatre roues pour mouvoir votre véhicule. Cette fonction contribue à augmenter l'adhérence, et vous permet de conduire sur des terrains et dans des conditions routières que les véhicules à deux roues motrices doivent généralement éviter.

La puissance motrice est continuellement transmise aux roues avant et arrière par l'ensemble boîte-pont et coupleur viscostatique qui vous permet de choisir le mode à quatre roues motrices convenant le mieux aux conditions de conduites prévalentes.

Pour les lubrifiants requis et la contenance de la prise de mouvement et du pont arrière, reportez-vous au chapitre du chapitre *Entretien et caractéristiques*.

Modes de fonctionnement du mode quatre roues motrices

Le système quatre roues motrices offre les deux modes de fonctionnement suivants :

- le mode 4x4 AUTO permet de passer automatiquement de la traction avant à la traction sur les quatre roues lorsqu'une adhérence supplémentaire est requise. Ce mode convient aux conditions de conduite normales sur routes sèches, mouillées, enneigées ou recouvertes de gravier;

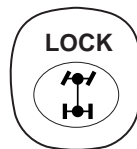

Conduite

- le mode 4x4 ON permet la conduite avec traction permanente sur les quatre roues. Ce mode ne doit être utilisé que pour la conduite dans des conditions extrêmes ou hors route, comme la conduite sur une route fortement enneigée ou verglacée (lorsque la chaussée est complètement recouverte) et dans du sable peu profond ou dans la boue;
- **le véhicule ne doit pas être conduit en mode 4x4 ON sur des chaussées sèches ou à peine mouillées. Cela produirait un bruit excessif, userait les pneus et pourrait endommager les composants de l'arbre de transmission. Le mode 4x4 ON est réservé pour la conduite sur des revêtements continuellement glissants ou offrant très peu d'adhérence;**
- **si votre véhicule est doté du système quatre roues motrices, vous ne devez jamais utiliser une roue de secours de dimensions différentes de celles des autres roues du véhicule. L'emploi d'une telle roue de secours pourrait entraîner des dégâts aux organes de transmission et nuire à la maîtrise du véhicule.**

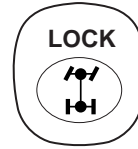

AVERTISSEMENT : Les véhicules utilitaires et à quatre roues motrices ne sont pas conçus pour prendre des virages à haute vitesse comme peuvent le faire les voitures de tourisme, de même que les voitures sport à carrosserie basse ne sont pas prévues pour être utilisées en tout-terrain. Dans toute la mesure du possible, évitez les virages brusques et les manœuvres abruptes avec de tels véhicules.

Témoins des quatre roues motrices

Le témoin des quatre roues motrices ne s'allume que dans les conditions suivantes. Si le témoin s'allume pendant le fonctionnement en mode 4x4 AUTO, communiquez dès que possible avec votre concessionnaire Mazda.

Le témoin s'allume lorsque le mode 4x4 ON est engagé.

Conduite

Passage entre les modes 4x4 Auto et 4x4 ON

Appuyez sur la commande des quatre roues motrices pour transmettre le couple aux deux ponts. Lorsque vous appuyez sur cette commande, le témoin s'allume au tableau de bord.

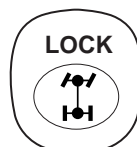

Lorsque vous appuyez de nouveau sur la commande, le mode 4x4 AUTO est engagé et le témoin s'éteint.

Ces passages peuvent être effectués lorsque le véhicule est arrêté ou pendant la conduite, quelle que soit la vitesse.

Conduite hors-route avec des camionnettes et des véhicules tout-terrain

Les véhicules à 4 roues motrices sont spécialement conçus pour la conduite sur le sable, dans la neige, dans la boue et sur terrain accidenté; ils ont des caractéristiques différentes des véhicules classiques, tant en conduite sur route qu'en conduite hors-route.

Ce en quoi votre véhicule diffère des autres véhicules

Les camionnettes et les véhicules tout-terrain peuvent différer de certains autres véhicules. Votre véhicule peut être plus élevé pour permettre la conduite sur des terrains accidentés, sans provoquer d'immobilisation du véhicule ou des dommages aux composants du soubassement.

Les différences qui rendent votre véhicule plus polyvalent qu'un véhicule classique entraînent aussi quelques différences dans son maniement.

Gardez toujours la maîtrise du volant, en particulier sur terrain irrégulier. Comme les variations de terrain peuvent provoquer de vives réactions de la direction, tenez toujours le volant par son pourtour Ne tenez pas le volant par ses rayons.

Conduisez prudemment de façon à éviter les dommages qui peuvent être causés par des obstacles dissimulés, comme des pierres ou des souches.

Étudiez le terrain et les cartes de la région avant de vous y aventurer. Décidez du trajet à suivre avant le départ. Pour garder la maîtrise de la direction et du freinage, il est indispensable que les quatre roues restent au sol et qu'elles tournent sans patiner ni déraper.

Principes de base

- Conduisez lentement en cas de forts vents latéraux, car ceux-ci peuvent nuire à la stabilité du véhicule.
- Faites preuve d'une extrême prudence lors de la conduite sur des chaussées rendues glissantes par du sable, de l'eau, du gravier, de la neige ou de la glace.

Si le véhicule quitte la chaussée

- Si le véhicule quitte la chaussée, ralentissez mais évitez tout freinage brusque. Ramenez doucement le véhicule sur la chaussée, mais seulement après avoir ralenti, et sans donner de coups de volant.
- Il peut être préférable de ralentir graduellement sur l'accotement avant de ramener le véhicule sur la chaussée. Vous risquez de perdre la maîtrise du véhicule si vous ne ralentissez pas ou si vous manœuvrez le volant brusquement.
- Il est souvent moins dangereux de frapper de petits obstacles, tels que les balises réfléchissantes, et d'encourir des dégâts légers au véhicule, plutôt que d'essayer de revenir brusquement sur la chaussée et de risquer de perdre la maîtrise du véhicule et de capoter. N'oubliez pas que votre sécurité et celle d'autrui doivent constituer votre première préoccupation.

Si votre véhicule est embourbé

Si votre véhicule est immobilisé dans la boue ou dans la neige, il est possible de le dégager en alternant de façon régulière les passages en marche avant et en marche arrière. Appuyez légèrement sur la pédale d'accélérateur dans chaque rapport.

Ne continuez pas cette manœuvre pendant plus de quelques minutes, car la boîte de vitesses et les pneus risqueraient d'être endommagés et le moteur pourrait surchauffer.

N'utilisez pas cette méthode de va-et-vient si le moteur n'a pas atteint sa température normale de fonctionnement, car la boîte-pont pourrait être endommagée.

AVERTISSEMENT : Ne faites pas patiner les roues à plus de 56 km/h (35 mi/h). Les pneus pourraient éclater et blesser un passager ou une personne se trouvant à proximité.

Conduite

Manœuvres d'urgence

- En situation d'urgence, quand une manœuvre brusque du volant s'impose, évitez les réactions excessives, c'est-à-dire ne réagissez que juste assez pour éviter le problème. Un braquage excessif du volant ne peut que réduire la maîtrise du véhicule. De plus, pour accélérer ou ralentir, n'appuyez pas brusquement sur la pédale d'accélérateur ou de frein. Évitez les manœuvres brusques du volant, de l'accélérateur ou des freins. Utilisez toute la surface de la route à votre disposition pour redresser la trajectoire du véhicule.
- En cas d'arrêt d'urgence, ne faites pas patiner les roues et évitez de donner des coups de volant.
- Si le revêtement change, passant par exemple du béton au gravier, le comportement du véhicule sera différent (direction, accélération ou freinage). Encore une fois, évitez les manœuvres brusques.

Conduite sur le sable

Quand vous conduisez sur du sable, essayez de garder les quatre roues sur les zones les plus fermes de la piste. Évitez de réduire la pression des pneus. Rétrogradez plutôt et avancez à vitesse régulière sur le terrain. Accélérez lentement et ne faites pas patiner les roues.

S'il est indispensable de réduire la pression des pneus lors de la conduite sur du sable, n'oubliez pas de les regonfler à la pression prescrite dès que possible.

Évitez les vitesses excessives, car l'inertie du véhicule peut vous surprendre et provoquer un enlèvement qui pourrait nécessiter l'assistance d'un autre véhicule. N'oubliez pas qu'en procédant prudemment, il est souvent possible de sortir d'un endroit difficile en marche arrière.

Conduite dans l'eau et dans la boue

REMARQUE :

- Si vous devez traverser une nappe d'eau profonde, conduisez lentement, car l'adhérence et le freinage peuvent être limités.
- Avant de traverser une nappe d'eau, déterminez-en la profondeur. Si possible, évitez de traverser les nappes qui submergeraient les moyeux et conduisez lentement. Si de l'eau pénètre dans le circuit d'allumage, le moteur peut caler.
- Après avoir traversé la nappe d'eau, essayez toujours vos freins, car des freins humides ne peuvent pas arrêter le véhicule aussi efficacement que des freins secs. Pour accélérer le séchage des freins, effectuez quelques légers freinages successifs pendant la conduite à faible vitesse .

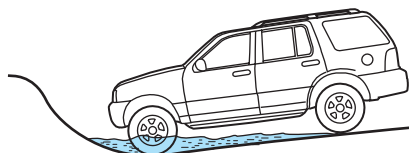

Lors de la conduite en terrain boueux, portez une attention particulière aux changements de vitesse et de direction. Même les véhicules à 4 roues motrices peuvent perdre leur adhérence dans la boue. Comme pour la conduite sur le sable, accélérez lentement et évitez de faire patiner les roues. En cas de dérapage, tournez le volant dans le sens du dérapage pour reprendre la maîtrise de la direction.

Après avoir conduit dans la boue, nettoyez les arbres de transmission, les demi-arbres et les pneus. Les accumulations de boue sur les arbres rotatifs et les pneus peuvent provoquer un déséquilibre susceptible de les endommager.

REMARQUE :

Si la prise de mouvement ou le pont arrière ont été submergés dans l'eau, vérifiez les niveaux d'huiles et vidangez-les au besoin.

L'infiltration d'eau dans la boîte de vitesses peut endommager celle-ci.

Si le pont arrière a été submergé, vérifiez le niveau de lubrifiant de ce dernier et vidangez son huile au besoin. Le pont arrière est rempli d'une huile synthétique qui ne requiert normalement aucune vidange pendant toute la durée utile du véhicule. Le niveau du carter du pont arrière n'exige pas de vérification, à moins qu'une fuite ne soit soupçonnée.

Conduite

Le Programme « Tread Lightly » a été mis sur pied aux États-Unis pour sensibiliser le grand public aux responsabilités et aux règlements environnementaux concernant les



parcs et réserves fauniques protégés. Mazda s'associe au « U.S. Forest Service » et au « Bureau of Land Management » pour encourager la préservation de nos parcs nationaux et autres parcs publics et privés.

Conduite sur terrain vallonné ou en pente

Bien que des obstacles naturels ou une pente très abrupte puissent rendre la conduite en diagonale nécessaire, essayez toujours de conduire le plus perpendiculairement possible par rapport à la pente, que ce soit en montée ou en descente. **Évitez de conduire en travers ou de tourner sur des terrains très inclinés.** Il existe en effet un risque de perte d'adhérence et de dérapage latéral qui pourrait entraîner le capotage du véhicule. Avant de vous engager en terrain incliné, déterminez toujours au préalable le trajet à suivre. Ne franchissez pas le sommet d'une crête sans voir de l'autre côté, ni sans l'aide d'un observateur si vous roulez en marche arrière.

Rétrogradez avant d'attaquer une pente très inclinée plutôt que de démarrer dans un rapport élevé de la boîte de vitesses et de devoir rétrograder ensuite. En démarrant dans un faible rapport, les contraintes imposées au moteur et les risques de calage seront réduits.

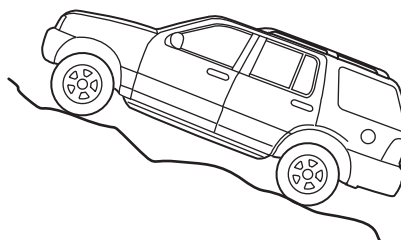

En cas de calage, n'essayez pas de tourner pour redescendre en marche avant, car le véhicule pourrait se renverser. Il est préférable de redescendre en marche arrière jusqu'à ce qu'il soit possible de s'arrêter en toute sécurité.

N'accélérez que suffisamment pour monter la pente. Une puissance excessive peut provoquer le patinage des roues et une perte d'adhérence et entraîner une perte de la maîtrise du véhicule.

Lorsque vous descendez une pente abrupte, utilisez le même rapport que celui que vous choisiriez pour la gravir, de façon à éviter le freinage prolongé et la surchauffe des freins. Ne descendez pas au point mort (N), n'annulez pas la surmultipliée et ne rétrogradez pas manuellement. Évitez de freiner brusquement pour éviter de perdre la maîtrise du véhicule durant la descente d'une pente très inclinée.

En cas de freinage brusque, les roues avant se bloquent et il devient alors impossible de diriger le véhicule. Les roues avant doivent tourner pour pouvoir diriger le véhicule. Le serrage des freins par petits coups rapides et répétés facilite le ralentissement tout en maintenant la maîtrise de la direction.

Si le véhicule est équipé de freins antiblocage, appuyez progressivement sur la pédale de frein. Ne donnez pas de petits coups répétés sur la pédale.

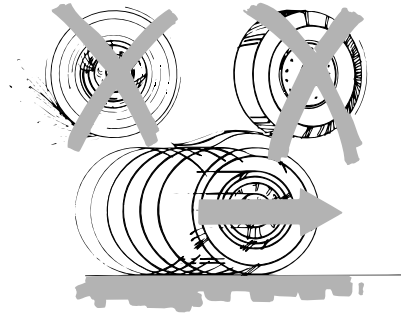

Conduite sur la neige et sur la glace

- Sur la neige et sur la glace, un véhicule à 4 roues motrices est avantagé par rapport à un véhicule à 2 roues motrices. Néanmoins, un véhicule à 4 roues motrices peut déraiper comme n'importe quel autre véhicule.
- En cas de dérapage sur de la neige ou de la glace, tournez le volant dans la direction du dérapage pour reprendre la maîtrise du véhicule.
- Lors de la conduite sur une chaussée enneigée ou glacée, évitez tout changement brusque de vitesse ou de direction. Pour démarrer lorsque le véhicule est à l'arrêt, appuyez sur la pédale d'accélérateur lentement et graduellement.
- Évitez également tout freinage brusque. Bien qu'un véhicule à 4 roues motrices ait une meilleure accélération sur la neige et la glace qu'un véhicule à 2 roues motrices, il ne peut pas freiner plus rapidement, car le freinage s'effectue aux quatre roues, comme pour tous les autres véhicules. Ne sous-estimez pas les risques associés aux conditions de la route.
- Maintenez une distance de freinage suffisante entre votre véhicule et ceux qui vous précèdent; conduisez plus lentement qu'à l'habitude et

Conduite

songez à utiliser un rapport de vitesse inférieur. En cas d'arrêt d'urgence, évitez de bloquer les roues. Une manœuvre progressive de la pédale de frein permettra de ralentir les roues sans les bloquer et de conserver la maîtrise de la direction. Si les roues se bloquent, relâchez la pédale de frein et répétez la manœuvre. Si votre véhicule est équipé d'un système de freinage antiblocage aux quatre roues, appuyez sur la pédale de frein de façon régulière. Ne donnez pas de petits coups répétés sur la pédale. Consultez la section *Freins* de ce chapitre pour obtenir des renseignements supplémentaires sur le fonctionnement du système de freins antiblocage.

- Ne conduisez jamais un véhicule à 4 roues motrices avec des chaînes antidérapantes montées sur les roues avant sans en monter également sur les roues arrière. Cela pourrait entraîner le dérapage des roues arrière pendant le freinage.

Remplacement des pneus

Les véhicules à 4 roues motrices sont équipés de pneus destinés à assurer la sécurité et la tenue de route.

N'utilisez pas de pneus ni de jantes de dimensions différentes ou d'un type autre que ceux qui équipaient votre véhicule à l'origine car la sûreté et le rendement de celui-ci en seraient compromis; vous pourriez perdre la maîtrise du véhicule et capoter, et des blessures graves pourraient s'ensuivre. Les pneus et les jantes doivent être de même type, de mêmes dimensions et de même marque, et avoir la même capacité de charge. Pour obtenir de plus amples renseignements sur le remplacement des pneus, consultez un concessionnaire Mazda autorisé.

Si vous décidez malgré tout d'équiper votre véhicule à 4 roues motrices de pneus plus gros que ceux prescrits par Mazda pour conduire hors-route, évitez la conduite sur autoroute avec ces pneus.

L'utilisation de pneus et de jantes autres que ceux prescrits par Mazda peut nuire à la tenue de route et endommager les éléments de la direction, de la suspension, des ponts et de la boîte de transfert.

N'installez pas de pièces de deuxième monte pour surélever la carrosserie et n'apportez pas de modification à la suspension, que vous utilisiez ou non des pneus plus gros que ceux qui sont recommandés.

Ce type d'équipement élévateur de carrosserie peut nuire à la tenue de route; vous pourriez perdre la maîtrise du véhicule, capoter et subir des blessures graves.

Conduite

Les pneus sont susceptibles d'être endommagés en conduite hors-route. Pour votre sécurité, ne conduisez pas le véhicule sur autoroute si les pneus sont endommagés, car les risques de crevaison ou d'éclatement sont alors plus grands.

Il importe de respecter la pression de gonflage recommandée, telle qu'indiquée sur l'étiquette d'homologation du véhicule, laquelle est apposée sous la serrure de la porte conducteur ou sur le montant de cette porte. Une pression de gonflage autre que la pression prescrite peut avoir un impact négatif sur la tenue de route du véhicule. N'excédez pas la pression de gonflage recommandée par Mazda, même si celle-ci est inférieure à la pression de gonflage maximale du pneu.

Vérifiez quotidiennement tous les pneus avant de prendre la route. Si l'un d'eux paraît moins gonflé que les autres, vérifiez la pression de tous les pneus à l'aide d'un manomètre et gonflez-les au besoin. Vérifiez la pression des pneus toutes les deux ou trois semaines (y compris la roue de secours). Une pression de gonflage adéquate et conforme aux spécifications est essentielle à une conduite en toute sécurité.

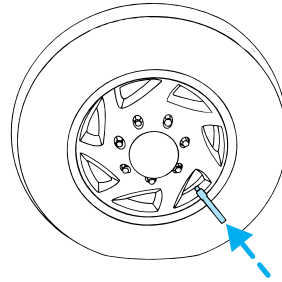

Vérifiez périodiquement les sculptures des pneus et retirez-en le gravier, les clous, les morceaux de verre et autres objets qui auraient pu s'y loger. Assurez-vous qu'il n'y a aucune perforation ni coupure qui risque de causer une fuite, et effectuez les réparations qui s'imposent.

Vérifiez les flancs des pneus pour voir s'ils présentent des coupures, boursofflures ou tout autre dommage. Si vous soupçonnez des dégâts internes, faites démonter et vérifier les pneus pour déterminer si une intervention ou le remplacement est nécessaire.

Entretien et modifications

La suspension et la direction du véhicule sont conçues pour assurer une conduite sûre et un comportement prévisible du véhicule en charge ou à vide, sans nuire à sa durabilité. De ce fait, Mazda recommande fortement de ne pas apporter de modifications, comme la pose ou le retrait de pièces (telles que des pièces de deuxième monte pour surélever la carrosserie ou des barres stabilisatrices), ou l'emploi de pièces de rechange non conformes aux pièces d'origine.

Conduite

Un véhicule ayant été modifié dans le but d'en élever le centre de gravité risque davantage de capoter en cas de perte de maîtrise. Mazda recommande de prendre des précautions supplémentaires lorsque la charge est haute ou que le véhicule est doté d'accessoires comme des supports d'échelles ou un toit de plateau de pick-up.

La négligence de l'entretien du véhicule peut annuler la garantie, augmenter le coût des réparations, réduire le rendement du véhicule et nuire à la sécurité du conducteur et des passagers. Une vérification fréquente du châssis est recommandée si le véhicule est utilisé en service dur hors-route.

NAPPES D'EAU PROFONDES

Ne conduisez pas vite dans des nappes d'eau, en particulier si leur profondeur n'est pas déterminée. L'adhérence et l'efficacité des freins peuvent être limitées et, si de l'eau s'infiltré dans le circuit d'allumage du moteur, celui-ci peut caler. L'eau peut également s'introduire dans la prise d'air du moteur et provoquer de sérieux dégâts.

S'il vous faut absolument traverser une nappe d'eau profonde, roulez très lentement. Ne traversez jamais des endroits inondés dont la profondeur dépasse la partie inférieure des moyeux (pour les camionnettes) ou des jantes (pour les voitures).

Après être sorti de la nappe d'eau, vérifiez toujours le fonctionnement des freins car des freins humides ne peuvent pas arrêter le véhicule aussi efficacement que des freins secs. Pour accélérer le séchage des freins, effectuez quelques légers freinages successifs pendant la conduite.

La conduite dans de l'eau assez profonde pour submerger le tube de mise à l'air libre de la boîte de vitesses peut en provoquer de sérieux dégâts internes.

CHARGEMENT DU VÉHICULE

Avant de charger votre véhicule, familiarisez-vous avec les termes suivants :

- **Poids en ordre de marche** : poids du véhicule qui comprend l'équipement de série, les liquides, les lubrifiants, etc., mais qui exclut les passagers et l'équipement installé après la sortie de l'usine.

Conduite

- **Charge utile :** poids combiné maximal de la charge à transporter, des occupants et de l'équipement en option. La charge utile est égale à la différence entre le poids total autorisé en charge (PTAC) et le poids en ordre de marche.
- **Poids total roulant (PTR ou sigle anglais GVW) :** le poids total roulant représente la somme du poids en ordre de marche et de la charge utile. Le poids total roulant n'est ni une limite ni une norme.
- **Poids total autorisé en charge (PTAC ou sigle anglais GVWR) :** poids maximal du véhicule, des occupants, de l'équipement en option et de la charge. Cette donnée est spécifique à chaque véhicule et figure sur l'étiquette d'homologation du véhicule apposée sur le rebord latéral de la porte conducteur.
- **Poids maximal autorisé à l'essieu (PMAE ou sigle anglais GAWR) :** poids maximal autorisé pour chaque essieu. Cette donnée est spécifique à chaque véhicule et figure sur l'étiquette d'homologation du véhicule apposée sur le rebord latéral de la porte conducteur.
- **Poids total roulant (PTR ou sigle anglais GCW) :** poids combiné du véhicule remorqueur (y compris le poids des passagers et du chargement) et de la remorque.
- **Poids total roulant autorisé (PTRA ou sigle anglais GCWR) :** poids maximal autorisé du véhicule remorqueur (y compris les passagers et les bagages) et de la remorque chargée.
- **Poids maximal autorisé de la remorque :** poids maximal de la remorque que le véhicule peut tracter. Cette donnée est obtenue en soustrayant du PTRA (poids total roulant autorisé) du véhicule remorqueur le poids en ordre de marche du véhicule pour chaque combinaison de moteur et boîte de vitesses, le poids de l'équipement requis pour le remorquage et le poids du conducteur.
- **Poids maximal de la remorque :** poids maximal de la remorque que le véhicule chargé (avec passagers et bagages) est autorisé à tracter. Cette donnée est obtenue en soustrayant le poids du véhicule chargé du PTRA (poids total roulant autorisé) du véhicule remorqueur.
- **Plage de poids de la remorque :** plage dans laquelle le poids de la remorque chargée doit se trouver et qui va de zéro au poids maximal autorisé de la remorque.

REMARQUE : Lors du calcul du poids maximal de la remorque, n'oubliez pas d'inclure le poids du timon de la remorque chargée.

Conduite

AVERTISSEMENT : N'excédez jamais le PTAC (sigle anglais GVWR) ou le PMAE (sigle anglais GAWR) qui figure sur l'étiquette d'homologation, car cela aurait une incidence sur la tenue de route du véhicule, entraînant des risques d'accident.

N'utilisez pas des pneus de rechange ayant des limites de charge inférieures aux pneus d'origine car ils peuvent réduire le PTAC ou le PMAE du véhicule. Le montage de pneus avec des limites de charge plus élevées que les pneus d'origine n'augmente pas le PTAC ni le PMAE.

L'étiquette d'homologation du véhicule, apposée sur le rebord latéral de porte conducteur, donne plusieurs cotes de poids importantes pour le véhicule. Consultez ces cotes avant d'ajouter un équipement de deuxième monte au véhicule. Si vous ajoutez du poids à l'avant du véhicule, y compris à la cabine, ce poids supplémentaire ne doit pas dépasser la charge de réserve totale des essieux avant (sigle anglais FARC). Un poids additionnel peut être ajouté à l'avant si la charge totale est limitée autrement, par exemple, en réduisant le nombre de passagers ou la charge transportée.

Vous pouvez ajouter des équipements de deuxième monte à votre véhicule si le poids total de ces équipements ne dépasse pas la capacité de réserve totale des essieux (sigle anglais TARC). Ne dépassez JAMAIS la capacité de réserve totale des essieux.

Veillez toujours à ce que le poids des passagers, de la charge et de l'équipement du véhicule reste dans les limites établies pour votre véhicule, y compris le poids total autorisé en charge (PTAC ou sigle anglais GVWR) et le poids maximal autorisé à l'essieu (PMAE ou sigle anglais GAWR).

AVERTISSEMENT : Ces limites ne doivent jamais être dépassées, sinon des risques de blessures et de dégâts matériels au véhicule pourraient en résulter.

Conduite

Directives spéciales concernant le chargement du véhicule à l'intention des propriétaires de camionnettes et de véhicules utilitaires

AVERTISSEMENT : Des renseignements importants au sujet de l'utilisation en toute sécurité de ce type de véhicule se trouvent à la rubrique Préparatifs avant la conduite de ce chapitre.

AVERTISSEMENT : Lorsqu'un véhicule à centre de gravité élevé est chargé, ses caractéristiques diffèrent de celles d'un véhicule non chargé. Lors de la conduite d'un véhicule lourdement chargé, prenez des mesures de sécurité exceptionnelles. Conduisez à une vitesse réduite et prévoyez une plus longue distance de freinage.

Votre véhicule est capable de transporter une charge plus lourde et un plus grand nombre de passagers que la plupart des véhicules de tourisme. Selon le type de charge transportée et son emplacement sur le véhicule, le transport d'une charge ou de passagers peut élever encore plus le centre de gravité du véhicule.

Calcul de la charge que votre véhicule peut transporter ou tracter

1. Consultez le tableau de remorquage correspondant pour déterminer le poids total roulant autorisé (PTRA) en fonction du type de moteur et du rapport de pont arrière du véhicule.
2. Pesez le véhicule tel qu'il est utilisé normalement, sans la charge. En cas de doutes, faites peser le véhicule par une société de transport ou un poste d'inspection comme il en existe sur les autoroutes.
3. Soustrayez le poids du véhicule chargé du poids total roulant autorisé (PTRA) des tableaux suivants. Vous obtenez alors le poids maximal de la remorque que votre véhicule peut tracter. Cette donnée doit être inférieure au poids apparaissant au tableau de remorquage.

TRACTION D'UNE REMORQUE

Pour tracter une remorque avec votre véhicule, un ensemble de remorquage, disponible en option, peut s'avérer nécessaire.

La traction d'une remorque impose des contraintes supplémentaires au moteur, à la boîte-pont, aux ponts, aux freins, aux pneus et à la suspension du véhicule. Pour votre sécurité et afin d'assurer le

Conduite

rendement maximal du véhicule, utilisez toujours l'équipement approprié pour tracter une remorque.

Pour tracter une remorque en toute sécurité, respectez les consignes suivantes :

- respectez les limites de charge de votre véhicule;
- préparez soigneusement votre véhicule au remorquage. Consultez la rubrique *Préparatifs avant le remorquage* de ce chapitre;
- redoublez de prudence lorsque vous tractez une remorque. Consultez la rubrique *Conduite avec une remorque* de ce chapitre;
- effectuez plus souvent les opérations d'entretien si vous tractez une remorque. Consultez le Section entretien;
- ne tractez pas de remorque avant que votre véhicule ait parcouru au moins 800 km (500 mi);
- prenez connaissance des directives de pose et de réglage fournies avec les accessoires de remorquage.

Ne dépassez pas les charges maximales indiquées sur l'étiquette d'homologation. Pour connaître la définition des termes utilisés sur l'étiquette, consultez la rubrique *Chargement du véhicule* du présent chapitre. Lors du calcul du poids maximal, n'oubliez pas d'inclure le poids du timon de la remorque.

4x2			
PTRA (poids total roulant autorisé)/poids de la remorque			
Moteur	Poids total roulant autorisé (PTRA) maximal – en kg (en lb)	Plage du poids de la remorque — en kg (en lb)	Maximum – partie avant de la remorque – en m ² (en pi ²)
2.0L avec boîte de vitesses manuelle	1 878 (4 140)	453 (1 000)	2,2 (24)
3.0L avec boîte de vitesses automatique	2 404 (5 300)	907 (2 000)	2,2 (24)
3.0L avec boîte de vitesses automatique et ensemble de remorquage	3 103 (6 840)	1 587 (3 500)	2,8 (30)

Conduite

4x4			
PTRA (poids total roulant autorisé)/poids de la remorque			
Moteur	Poids total roulant autorisé (PTRA) maximal – en kg (en lb)	Plage du poids de la remorque — en kg (en lb)	Maximum – partie avant de la remorque – en m ² (en pi ²)
2.0L avec boîte de vitesses manuelle	1 932 (4 260)	453 (1 000)	2,2 (24)
3.0L avec boîte de vitesses automatique	2 477 (5 460)	907 (2 000)	2,2 (24)
3.0L avec boîte de vitesses automatique et ensemble de remorquage	3 175 (7 000)	1 587 (3 500)	2,8 (30)

Remarques : Pour un remorquage en haute altitude, réduisez le poids total roulant de 2 % à chaque tranche de 300 mètres (1 000 pieds). Pour connaître les définitions et les instructions relatives au calcul de la charge de votre véhicule, consultez la rubrique *Chargement du véhicule* de ce chapitre. Poids maximaux de la remorque indiqués. Le poids total du véhicule tracteur et de la remorque une fois chargés ne doit pas excéder le PTRA.

AVERTISSEMENT : N'excédez jamais le PTAC (sigle anglais GVWR) ou le PMAE (sigle anglais GAWR) apparaissant sur l'étiquette d'homologation du véhicule.

Conduite

La traction d'une remorque dont le poids dépasse le maximum prescrit peut provoquer :

- des dégâts au moteur;
- des dégâts à la boîte de vitesses;
- des dégâts à la structure du véhicule;
- la perte de contrôle du véhicule;
- des risques de blessures.

Préparatifs avant le remorquage

Assurez-vous d'utiliser l'équipement adéquat et d'atteler la remorque convenablement. Consultez votre concessionnaire Mazda autorisé.

Attelages

N'utilisez pas d'attelage qui se fixe au pare-chocs. Utilisez un attelage porteur. Vous devez distribuer la charge de telle sorte que 10 % du poids total de la remorque soient portés sur le timon.

Chaînes de sécurité

Accrochez toujours les chaînes de sécurité de la remorque au châssis ou aux crochets du véhicule. Croisez les chaînes sous le timon de la remorque et laissez-leur suffisamment de jeu pour ne pas gêner dans les virages.

Si vous utilisez une remorque louée, suivez les directives de l'entreprise de location.

Ne fixez pas les chaînes de sécurité au pare-chocs.

Freins de remorque

Vous pouvez utiliser des freins électriques ou des freins à inertie, mécaniques ou automatiques, à condition de les installer correctement et de les régler conformément aux directives du fabricant. Les freins de votre remorque doivent être conformes aux réglementations locale et fédérale.

AVERTISSEMENT : Ne reliez pas le circuit de freinage hydraulique d'une remorque directement à celui du véhicule. La capacité de freinage de votre véhicule en souffrirait et les risques de collision seraient fortement accrus.

Le circuit de freinage de la remorque est conçu en fonction du PTAC et non du PTR.A.

Feux de remorque

Des feux de remorque sont requis sur la plupart des véhicules tractés. Assurez-vous que l'éclairage de votre remorque est conforme aux réglementations locale et fédérale. Consultez votre concessionnaire Mazda autorisé pour les directives et l'équipement requis pour le branchement des feux de remorque.

Conduite avec une remorque

Lors de la traction d'une remorque :

- Assurez-vous de mettre hors fonction le programmeur de vitesse. Il est possible que le programmeur de vitesse se neutralise automatiquement lors de la traction d'une remorque sur pente abrupte et prolongée.
- Si vous devez tracter une remorque, renseignez-vous sur les règlements du code de la route en vigueur dans la région.
- Passez à un rapport inférieur pour monter ou descendre des pentes abruptes. Cela permettra d'éviter les changements de vitesse excessifs, d'obtenir une meilleure consommation de carburant ainsi qu'un meilleur refroidissement de la boîte de vitesses.
- Anticipez les arrêts et freinez graduellement.

Si le poids total roulant de votre véhicule (sigle anglais GCWR) est dépassé, la boîte de vitesses risque d'être endommagée et la garantie du véhicule peut être annulée.

Entretien requis après la traction d'une remorque

Si vous tractez une remorque sur de longues distances, votre véhicule doit être entretenu plus fréquemment. Reportez-vous au Section entretien pour tout renseignement supplémentaire.

Conseils pour la traction d'une remorque

- Avant de prendre la route, entraînez-vous à tourner, à vous arrêter et à reculer, dans un endroit éloigné de la circulation. Pour tourner, prenez des virages plus larges de sorte que les roues de la remorque ne heurtent pas le trottoir ou tout autre obstacle.
- Lors de la traction d'une remorque, prévoyez une plus grande distance de freinage.

Conduite

- Entre 10 % et 15 % du poids de la remorque chargée doit être porté sur le timon.
- Après avoir parcouru environ 80 km (50 milles), vérifiez de nouveau l'attelage et les branchements électriques de la remorque ainsi que le serrage des écrous de roue de la remorque.
- Si vous devez vous arrêter pendant assez longtemps, en circulation intense et par temps chaud, placez la boîte de vitesses en position de stationnement (P), dans le cas d'une boîte automatique, ou au point mort, dans le cas d'une boîte manuelle. Cette pratique améliore le refroidissement du moteur et le rendement du climatiseur.
- N'arrêtez pas votre véhicule avec une remorque attelée sur un terrain en pente. Néanmoins, si cette manœuvre est indispensable, calez les roues de la remorque.

Mise à flot ou hissage d'un bateau

Lorsque vous reculez en vue de mettre un bateau à l'eau ou de le hisser :

- ne laissez pas le niveau de l'eau atteindre le bord inférieur du pare-chocs arrière;
- ne laissez pas les vagues dépasser de plus de 15 cm (6 po) le bord inférieur du pare-chocs arrière.

Si ces directives ne sont pas respectées, l'eau risque de pénétrer dans certains éléments importants du véhicule, ce qui nuirait à la conduite, aux dispositifs antipollution et au bon fonctionnement du véhicule, en plus de causer des dégâts internes à la boîte de vitesses.

Remplacez le lubrifiant de pont arrière chaque fois que ce dernier a été submergé. Le lubrifiant de pont arrière n'exige aucune vérification, sauf si une fuite est soupçonnée ou si une réparation est requise.

Débranchez le connecteur électrique de la remorque avant de reculer celle-ci dans l'eau. Rebranchez le connecteur après avoir sorti la remorque de l'eau. L'infiltration d'eau lorsque le connecteur est branché pourrait provoquer des courts-circuits.

REMORQUAGE DERRIÈRE UN VÉHICULE DE LOISIRS

Le fait de tirer votre véhicule derrière une autocaravane constitue un exemple de remorquage derrière un véhicule de loisirs.

Si votre véhicule est muni d'une boîte de vitesses automatique et possède une configuration du groupe motopropulseur 4x2 (traction avant seulement), le remorquage derrière un véhicule de loisirs est possible si les roues avant sont placées sur un chariot porte-roues. Ceci protège les composants mécaniques internes de la boîte de vitesses contre les dommages associés au manque de lubrification.

Si votre véhicule est muni d'une boîte-pont manuelle et de 2 ou 4 roues motrices, le fait de placer la boîte-pont au point mort (N) permet le remorquage sur les quatre roues derrière une autocaravane. Votre véhicule peut être remorqué jusqu'à une vitesse de 120 km/h (75 mi/h), mais vous devez toujours respecter les limites de vitesse locales.

Si votre véhicule est muni d'une boîte-pont automatique et de 4 roues motrices (4x4), le remorquage derrière un autre véhicule est possible uniquement si le véhicule est remorqué avec les quatre roues soulevées du sol. Sinon, aucun remorquage derrière un véhicule de loisirs n'est permis.

Pour connaître les autres exigences de remorquage, consultez la rubrique *Remorquage de votre véhicule* du chapitre *Dépannage*.

Dépannage

ASSISTANCE À LA CLIENTÈLE (SAUF PUERTO RICO)

Notre objectif est d'assurer en permanence votre entière satisfaction. Nous sommes là pour vous servir. Tous les concessionnaires Mazda autorisés ont les connaissances et l'outillage nécessaires pour garder votre véhicule Mazda en parfait état.

Pour toute question, ou pour recommander des améliorations au sujet du service apporté à votre véhicule Mazda, nous vous conseillons de procéder comme suit :

ÉTAPE 1 : Communiquez avec votre concessionnaire Mazda.

Abordez la question avec un concessionnaire Mazda autorisé. C'est le moyen le plus sûr et le plus rapide pour résoudre le problème. Si votre problème n'a pas été résolu par le DIRECTEUR DES RELATIONS AVEC LA CLIENTÈLE, le DIRECTEUR DU SERVICE DES VENTES, le DIRECTEUR DU SERVICE TECHNIQUE ou le DIRECTEUR DU SERVICE DES PIÈCES, communiquez avec le DIRECTEUR GÉNÉRAL ou le PROPRIÉTAIRE de l'établissement concessionnaire.

ÉTAPE 2 : Composez le numéro sans frais du Centre national d'assistance à la clientèle Mazda.

Si vous estimez avoir besoin d'assistance supplémentaire après avoir communiqué avec la direction de votre établissement concessionnaire, appelez le Centre nord-américain d'assistance à la clientèle Mazda, au numéro sans frais : **1 800 222-5500**

Pour nous permettre de vous aider efficacement, veuillez nous fournir les informations suivantes :

1. Vos nom, adresse et numéro de téléphone.
2. L'année et le modèle de votre véhicule.
3. Le numéro d'identification du véhicule (le numéro à 17 chiffres qui figure sur votre carte d'immatriculation ou sur une plaquette dans le coin supérieur gauche de la planche de bord).
4. La date d'achat et le kilométrage au compteur.
5. La raison sociale et l'adresse de votre concessionnaire.
6. Vos questions.

Dépannage

Si vous désirez communiquer par écrit, faites parvenir la lettre à l'adresse suivante : Centre d'assistance à la clientèle :

Mazda North American Operations
7755 Irvine Center Drive
Irvine, CA 92618-2922, USA
P.O. Box 19734
Irvine, CA 92623-9734, USA

De cette façon, nous pourrons vous répondre le plus efficacement possible. Tel est notre objectif.

Si vous résidez à l'extérieur des États-Unis, veuillez communiquer avec votre distributeur Mazda le plus proche.

ASSISTANCE À LA CLIENTÈLE (PUERTO RICO)

Notre objectif est d'assurer en permanence votre entière satisfaction. C'est pourquoi tous les concessionnaires Mazda autorisés ont les connaissances et l'outillage nécessaires pour garder votre véhicule Mazda en parfait état.

Pour toute question, ou pour recommander des améliorations au sujet du service apporté à votre véhicule Mazda, nous vous conseillons de procéder comme suit :

ÉTAPE 1

Abordez la question avec un concessionnaire Mazda autorisé. C'est le meilleur moyen et le plus rapide pour résoudre le problème. Si votre problème n'a pas été résolu par le DIRECTEUR DES RELATIONS AVEC LA CLIENTÈLE, le DIRECTEUR DU SERVICE DES VENTES, le DIRECTEUR DU SERVICE TECHNIQUE ou le DIRECTEUR DU SERVICE DES PIÈCES, communiquez avec le DIRECTEUR GÉNÉRAL ou le PROPRIÉTAIRE de l'établissement concessionnaire.

ÉTAPE 2

Si, après l'étape 1, vous estimez avoir besoin d'assistance supplémentaire, communiquez avec votre représentant régional Mazda (indiqué sur la page suivante).

Pour nous permettre de vous aider efficacement, veuillez nous fournir les informations suivantes :

1. Vos nom, adresse et numéro de téléphone.
2. L'année et le modèle de votre véhicule.

Dépannage

3. Le numéro d'identification du véhicule (le numéro à 17 chiffres qui figure sur votre carte d'immatriculation ou sur une plaquette dans le coin supérieur gauche de la planche de bord).
4. La date d'achat et le kilométrage au compteur.
5. La raison sociale et l'adresse de votre concessionnaire.
6. Vos questions.

Si vous désirez communiquer par écrit, faites parvenir la lettre à l'adresse suivante : Centre d'assistance à la clientèle

Plaza Motors Corp.

Mazda de Puerto Rico
P.O. Box 362722
San Juan PUERTO RICO
00936-2722
Tél. : (787) 788-9300

De cette façon, nous pourrions vous répondre le plus efficacement possible. Tel est notre objectif.

Si vous résidez à l'extérieur des États-Unis, veuillez communiquer avec votre distributeur Mazda le plus proche.

COMMANDE DES FEUX DE DÉTRESSE

N'utilisez les feux de détresse qu'en cas d'urgence, pour informer les autres automobilistes d'une panne ou d'une situation dangereuse. Les feux de détresse peuvent fonctionner que le contact soit établi ou non.

- La commande des feux de détresse est située sur la planche de bord, près de la radio.
- Appuyez sur la commande pour allumer simultanément tous les feux de détresse.
- Appuyez de nouveau sur la commande pour les éteindre.



INTERRUPTEUR AUTOMATIQUE DE POMPE D'ALIMENTATION FUEL RESET

L'interrupteur automatique de pompe d'alimentation est un dispositif conçu pour arrêter la pompe d'alimentation électrique lorsque le véhicule subit une secousse brutale.

Si, après une collision, le moteur est lancé mais ne démarre pas, il se peut que l'interrupteur automatique de pompe d'alimentation ait été déclenché.

L'interrupteur automatique de la pompe d'alimentation est situé sous la planche de bord, derrière le côté d'auvent du côté passager. Le bouton de remise en fonction est accessible par une ouverture dans le côté d'auvent, après avoir retiré le couvercle.

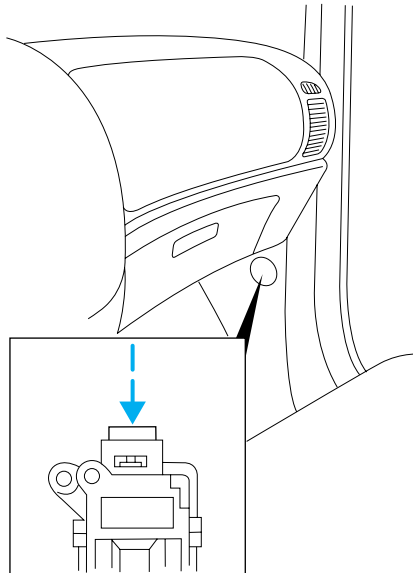

Pour remettre l'interrupteur automatique de la pompe d'alimentation en fonction, procédez comme suit :

1. placez la clé de contact à la position Antivol-arrêt;
2. assurez-vous qu'il n'y a pas de fuite de carburant dans le circuit d'alimentation;
3. si vous ne décelez aucune trace de fuite, appuyez sur le bouton de l'interrupteur pour le remettre en fonction;
4. établissez le contact à l'allumage. Attendez quelques secondes puis ramenez la clé à la position Antivol-arrêt;

Dépannage

5. vérifiez une seconde fois l'absence de fuite de carburant dans le circuit d'alimentation.

FUSIBLES ET RELAIS

Fusibles

Si certains accessoires électriques de votre véhicule ne fonctionnent pas, un fusible est peut-être grillé. Vous pouvez l'identifier en regardant à l'intérieur du fusible pour remarquer la présence d'un fil

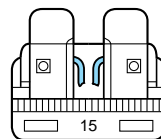

métallique rompu. Avant de remplacer un accessoire électrique quelconque, vérifiez d'abord les fusibles des circuits correspondants.

Remarque : Remplacez toujours un fusible usé par un fusible qui possède l'ampérage spécifié. L'utilisation d'un fusible possédant un ampérage supérieur peut causer de graves dommages au câblage et provoquer un incendie.

Dépannage

Intensité nominale et couleur de fusible standard

COULEUR					
Intensité	Fusibles ordinaires	Fusibles standard	Fusibles à haute intensité	Fusibles à cartouche à haute intensité	Cartouche de fil fusible
2 A	Gris	Gris	—	—	—
3 A	Violet	Violet	—	—	—
4 A	Rose	Rose	—	—	—
5 A	Havane	Havane	—	—	—
7,5 A	Brun	Brun	—	—	—
10 A	Rouge	Rouge	—	—	—
15 A	Bleu	Bleu	—	—	—
20 A	Jaune	Jaune	Jaune	Bleu	Bleu
25 A	Beige	Beige	—	—	—
30 A	Vert	Vert	Vert	Rose	Rose
40 A	—	—	Orange	Vert	Vert
50 A	—	—	Rouge	Rouge	Rouge
60 A	—	—	Bleu	—	Jaune
70 A	—	—	Havane	—	Brun
80 A	—	—	Beige	—	Noir

Porte-fusibles de l'habitacle

Le porte-fusibles est situé en dessous et à gauche de la colonne de direction, à proximité de la pédale de frein. Pour accéder aux fusibles, déposez le couvercle.

Pour déposer un fusible, utilisez l'extracteur qui se trouve sur le couvercle du porte-fusibles.

Dépannage

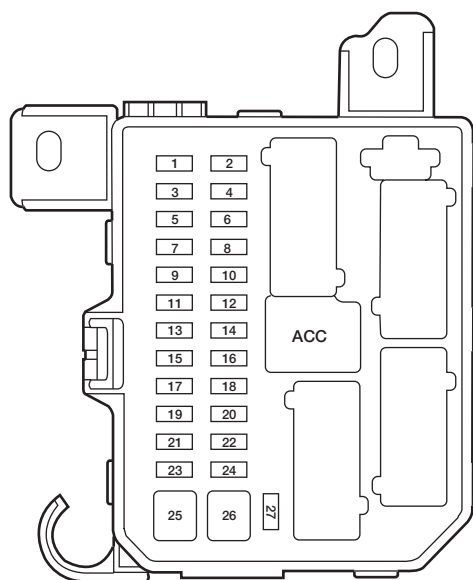

Les fusibles sont identifiés comme suit :

Emplacement du fusible/relais	Intensité	Description du porte-fusibles de l'habitacle
1	5 A	Solénoïde de commande d'aération du filtre à charbon actif
2	5 A	Relais du ventilateur (bobine), relais du dégivreur de lunette arrière (bobine), manocontact au module de commande du groupe motopropulseur
3	10 A	Moteur d'essuie-glace arrière, moteur de lave-glace arrière, relais d'essuie-glace arrière (bobine)
4	10 A	Module de commande des quatre roues motrices, tableau de bord (avertissement de la commande des dispositifs de retenue)

Dépannage

Emplacement du fusible/relais	Intensité	Description du porte-fusibles de l'habitacle
5	5 A	Module des freins antiblocage (soupape de sortie et de remplissage), programmeur de vitesse, module de commande des dispositifs de retenue, commande de mise en fonction du programmeur principal
6	10 A	Clignotant, feu de marche arrière gauche, feu de marche arrière droit
7	10 A	Télécommande du système antidémarrage, module de commande des dispositifs de retenue
8	10 A	Tableau de bord, relais d'interverrouillage du levier sélecteur (bobine), signal de surmultipliée au module de commande du groupe motopropulseur
9	3 A	Relais du module de commande du groupe motopropulseur (bobine), relais du ventilateur 1, 2, 3 (bobine), relais du climatiseur (bobine)
10	20 A	Moteur d'essuie-glace avant, moteur de lave-glace avant, relais de balayage intermittent des essuie-glace
11	10 A	Relais d'allumage (bobine), relais des accessoires (bobine), relais du démarreur (bobine), électrovanne d'interverrouillage du commutateur d'allumage, module électronique générique
12	5 A	Radio, montre
13	—	Inutilisé
14	20 A	Allume-cigares

Dépannage

Emplacement du fusible/relais	Intensité	Description du porte-fusibles de l'habitacle
15	15 A	Feu de position avant gauche, feu de position avant droit, lampe gauche de la plaque d'immatriculation, lampe droite de la plaque d'immatriculation, feu arrière gauche, feu arrière droit, relais des feux de position (bobine), fusible de remorquage, fusible d'éclairage
16	10 A	Tableau de bord, rétroviseur électrique, module électronique générique
17	15 A	Moteur de toit ouvrant
18	5 A	Éclairage pour : tableau de bord, bloc de chauffage, radio, commande des feux de détresse, commande du dégivreur de lunette arrière, sélecteur des quatre roues motrices, commande des phares antibrouillards avant
19	10 A	Amplificateur de haut-parleur d'extrêmes-graves
20	15 A	Clignotants gauche/droit, clignotants de feu de position avant gauche/droit, clignotants avant gauche/droit, clignotants arrière gauche/droit, clignotants de remorque gauche/droit, clignotants
21	10 A	Feux de position de remorque gauche/droit
22	15 A	Inutilisé
23	15 A	Avertisseur sonore gauche/droit

Dépannage

Emplacement du fusible/relais	Intensité	Description du porte-fusibles de l'habitacle
24	15 A	Feux d'arrêt gauche/droit, troisième feu stop, feux d'arrêt de remorque gauche/droit, module des freins antiblocage, programmateur de vitesse (contacteur de position de la pédale de frein), module de commande du groupe motopropulseur, électrovanne de passage de vitesse
25	30 A	Moteur de lève-glace — avant droit, avant gauche, arrière droit, arrière gauche
26	30 A	Moteur de serrures électriques — avant droit, avant gauche, arrière droit, arrière gauche, module électronique générique (bobine du relais de verrouillage des portes), siège à réglage électrique
27	10 A	Chaîne audio, tableau de bord, éclairage intérieur, lampe de lecture, lampe d'aire de chargement
ACC	—	Relais d'accessoires

Boîtier de distribution électrique

Le boîtier de distribution électrique est situé dans le compartiment moteur. Le boîtier de distribution électrique contient les fusibles à haute intensité qui protègent les principaux circuits électriques de votre véhicule contre les surcharges.

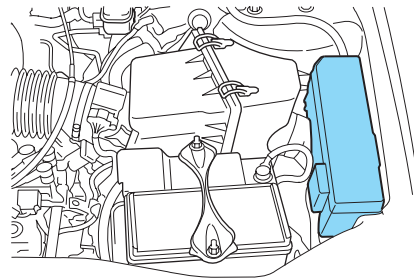

Dépannage

Les fusibles à haute intensité sont identifiés comme suit :

Emplacement du fusible/relais	Intensité	Description du boîtier de distribution électrique
Horn	15 A	Avertisseur sonore
H/L LH	15 A*	Phare (route/croisement gauche, feux de route)
H/L RH	15 A*	Phare (route/croisement droit, feux de route)
EEC	5 A*	Commande électronique du moteur (alimentation de mémoire d'anomalies)
HEGO	15 A*	Sonde à oxygène chauffante 1, 2; capteur de rendement du réacteur catalytique 1, 2; électrovanne de purge
FUEL	20 A*	Pompe d'alimentation, commande électronique du moteur (moteur de la pompe d'alimentation)
DIODE	—	—
DIODE	—	—
H/L RELAY MICRO	—	Phare (route/croisement, relais droit/gauche)
—	—	—
INJ	30 A**	Commande électronique du moteur (alimentation du véhicule), régulateur de dépression RGE, débit d'air massique, électrovanne d'air additionnel de ralenti, tablier
MAIN	120 A	Alimentation principale
ALT	15 A*	Alternateur/régulateur
(DRL)	15 A*	Module des feux de jour (alimentation), relais des feux de jour

Dépannage

Emplacement du fusible/relais	Intensité	Description du boîtier de distribution électrique
(DRLZ) (HLEV)	15 A* (DRLZ) 10 A (HLEV)	Module des feux de jour, HLEV
PWR 1	15 A*	Prise de courant auxiliaire
FOG	20 A*	Phares antibrouillards droit et gauche, témoin des phares antibrouillards
A/C	15 A*	Embryage du climatiseur
(ABS)	25 A*	Électrovanne du circuit des freins antiblocage
PWR 2	15 A*	Prise de courant auxiliaire
IG MAIN	40 A**	Démarrreur
HTR	40 A**	Ventilateur, relais du ventilateur
BTN 1	40 A**	Boîte de jonction – relais d'accessoires, radio, allume-cigares, tableau de bord, rétroviseur électrique, module électronique générique, commande électronique des clignotants
(ABS)	60 A**	Moteur des freins antiblocage
BTN 2	40 A**	Boîte de jonction – radio, tableau de bord, plafonniers, lampes de lecture, lampes d'aire de chargement, programmateur de vitesse, siège à réglage électrique, avertisseur sonore
MAIN FAN	40 A** (moteur 2.0L) 50 A (moteur 3.0L)	Ventilateur principal
R DEF	30 A**	Dégivreur de lunette arrière

Dépannage

Emplacement du fusible/relais	Intensité	Description du boîtier de distribution électrique
ADD FAN	40 A** (moteur 2.0L) 50 A (moteur 3.0L)	Ventilateur secondaire
EEC MAIN ISO	—	Relais de commande électronique du moteur
FUEL PUMP ISO	—	Relais de la pompe d'alimentation
MAIN FAN ISO	—	Relais de commande de basse vitesse du ventilateur (moteur 2.0L) Relais de commande de vitesse élevée du ventilateur 1 (moteur 3.0L)
ADD FAN ISO	—	Relais de commande de vitesse élevée du ventilateur 1 (moteur 2.0L) Relais de commande de basse vitesse du ventilateur (moteur 3.0L)
DEF RELAY ISO	—	Relais du dégivreur de lunette arrière
ST RELAY ISO	—	Relais du démarreur
ADD FAN 2 ISO	—	Relais de commande de vitesse élevée du ventilateur 2 (moteur 3.0L) Relais de commande de vitesse intermédiaire du ventilateur (moteur 2.0L)
FOG RELAY MICRO	—	Relais des phares antibrouillards
A/C RELAY MICRO	—	Relais de l'embrayage du climatiseur

Dépannage

RENSEIGNEMENTS CONCERNANT LA ROUE DE SECOURS TEMPORAIRE

La roue de secours temporaire est identifiée comme telle. Elle est plus petite qu'une roue normale et n'est conçue que pour être utilisée en situation d'urgence.

AVERTISSEMENT : Si vous utilisez continuellement la roue de secours provisoire, ou si vous n'observez pas les consignes de sécurité données ci-dessous, il pourrait en résulter une défaillance du pneu qui entraînerait une perte de maîtrise du véhicule et des blessures.

Prenez les précautions suivantes lorsque vous conduisez **avec une roue de secours temporaire** :

- ne dépassez jamais une vitesse de 80 km/h (50 mi/h);
- ne dépassez pas la charge maximale indiquée sur l'étiquette d'homologation;
- ne tractez pas une remorque;
- ne montez pas de chaînes antidérapantes;
- ne tentez pas de réparer le pneu de la roue de secours temporaire, ni de le démonter de sa jante;
- ne l'utilisez sur aucun autre type de véhicule.

Renseignements concernant la roue de secours temporaire

Votre véhicule peut être équipé d'une roue de secours classique ou d'une roue temporaire. La roue de secours temporaire est identifiée comme telle. Elle est plus petite qu'une roue normale et n'est conçue que pour être utilisée en situation d'urgence. Remplacez cette roue par une roue de taille normale dès que possible.

La conduite en mode 4 roues motrices avec une roue de secours provisoire n'est pas recommandée. Si vous devez passer en mode 4 roues motrices, ne dépassez pas une vitesse de 16 km/h (10 mi/h) et une distance de 80 km (50 mi).

Dépannage

AVERTISSEMENT : Si vous utilisez continuellement la roue de secours provisoire, ou si vous n'observez pas les consignes de sécurité données ci-dessous, il pourrait en résulter une défaillance du pneu qui entraînerait une perte de maîtrise du véhicule et des blessures.

Prenez les précautions suivantes lorsque vous conduisez **avec une roue de secours temporaire** :

- ne dépassez jamais une vitesse de 80 km/h (50 mi/h);
- ne dépassez pas la charge maximale indiquée sur l'étiquette d'homologation;
- ne tractez pas de remorque;
- ne montez pas de chaînes antidérapantes;
- ne conduisez pas le véhicule dans un lave-auto automatique car la garde au sol du véhicule est réduite;
- ne tentez pas de réparer le pneu de la roue de secours temporaire, ni de le démonter de sa jante;
- ne l'utilisez sur aucun autre type de véhicule.

Méthode de remplacement d'une roue

AVERTISSEMENT : Lorsque l'une des roues avant est soulevée, la boîte de vitesses seule ne suffit pas à immobiliser le véhicule ou à l'empêcher de glisser du cric, même si le levier de vitesse est à la position de stationnement (P) (boîte-pont automatique) ou de marche arrière (R) (boîte-pont manuelle).

AVERTISSEMENT : Pour éviter tout mouvement inopiné du véhicule lors d'un changement de roue, assurez-vous que le frein de stationnement est serré et calez l'avant et l'arrière de la roue diagonalement opposée à la roue à remplacer.

AVERTISSEMENT : Si le véhicule venait à glisser du cric, quelqu'un pourrait être grièvement blessé.

Dépannage

1. Stationnez le véhicule sur une surface plane, allumez les feux de détresse et engagez le levier de vitesse en position de stationnement (P) (boîte de vitesses automatique) ou en marche arrière (R) (boîte de vitesses manuelle).
2. Serrez le frein de stationnement et arrêtez le moteur.
3. Bloquez la roue diagonalement opposée à la roue qui doit être remplacée.

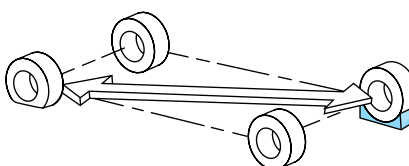
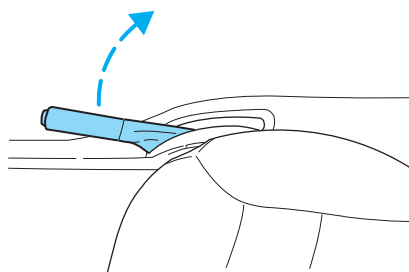

4. Soulevez le couvre-bagages et prenez, dans le passage de roue, le sac d'outils avec le levier de manœuvre du cric ainsi que le démonte-roue, la longue tige de roue de secours et le pneu de secours.

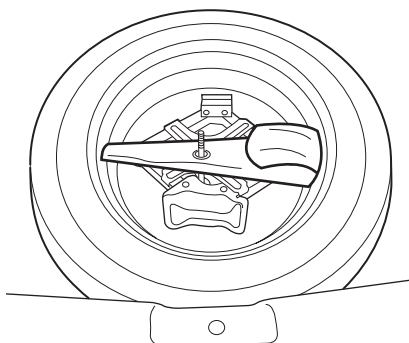

5. Desserrez les écrous de roue d'un demi-tour dans le sens contraire des aiguilles d'une montre, mais ne les enlevez pas avant d'avoir soulevé la roue du sol.

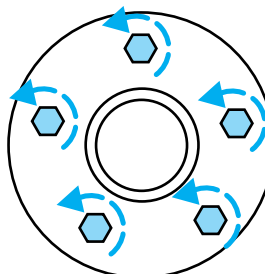

Dépannage

 Avant de placer le cric sous le véhicule, NOTEZ les points d'emplacement du cric :

- les encoches de levage **avant** sont situées **sous le bras de suspension avant**;

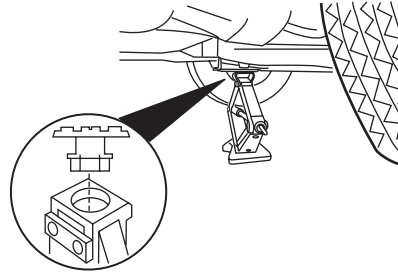

- les encoches de levage **arrière** sont situées **sous le bras tiré arrière**.

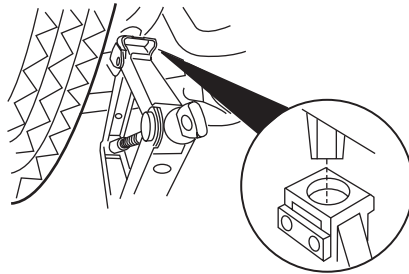

6. Placez le cric comme illustré et tournez la poignée du levier de manœuvre du cric dans le sens des aiguilles d'une montre, jusqu'à ce que la roue soit à environ 25 mm (1 po) du sol.

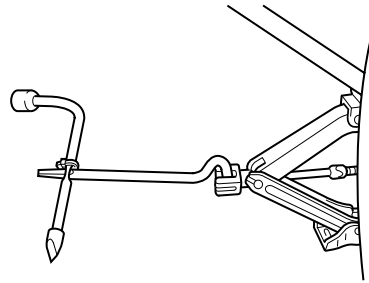

Dépannage

N'utilisez jamais le différentiel avant ou arrière comme point de levage. Le véhicule pourrait facilement basculer ou glisser et vous risqueriez d'être sérieusement blessé.

AVERTISSEMENT : Pour réduire les risques de blessures, ne placez aucune partie du corps sous le véhicule pour remplacer une roue. Ne mettez pas le moteur en marche lorsque le véhicule est sur le cric. Le cric n'est prévu que pour remplacer une roue.

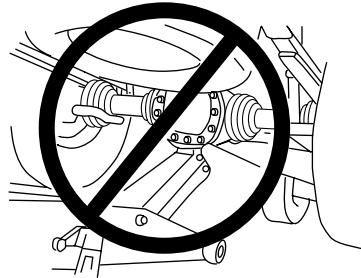

7. Retirez les écrous à l'aide du démonte-roue.
8. Remplacez le pneu à plat par la roue de secours, en vous assurant que le corps de valve est orienté vers l'extérieur. Remettez en place les écrous de roue et vissez-les jusqu'à ce que la jante soit bien appuyée contre le moyeu. Ne serrez pas complètement les écrous de roue tant que vous n'avez pas abaissé le véhicule.
9. Abaissez le véhicule en tournant le levier de manœuvre du cric dans le sens contraire des aiguilles d'une montre.
10. Retirez le cric et achevez de serrer les écrous de roue dans l'ordre indiqué sur l'illustration.

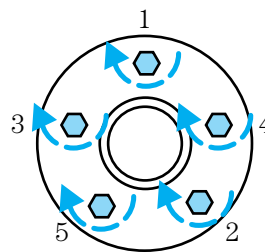

Dépannage

REMARQUE : Pour arrimer la roue de secours pleine grandeur dans le plancher de l'aire de chargement, la longue tige de roue de secours dans le sac d'outils doit être installée.

11. Au moyen du démonte-roue, retirez la tige de roue de secours du plancher de l'aire de chargement et installez la longue tige de roue de secours.
12. Rangez le pneu à plat et le sac d'outils avec le levier de manœuvre du cric, le démonte-roue de roue et la tige de roue de secours.
Assurez-vous que le cric est bien fixé, de façon à ce qu'il ne constitue pas une source de bruit durant la conduite.

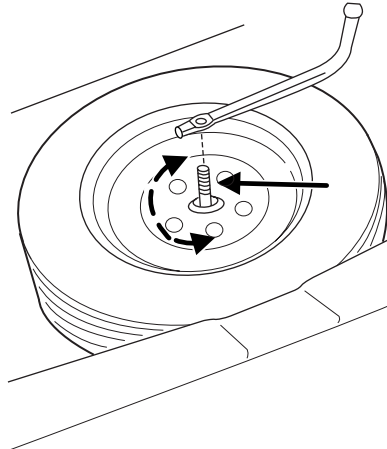

REMARQUE : Le couvre-bagages ne peut pas être fixé aux pinces du siège arrière lorsqu'une roue pleine grandeur est arrimée.

13. Installez le couvre-bagages par-dessus le pneu à plat et fixez-le à l'aide de l'écrou en plastique.
14. Retirez les cales des roues.

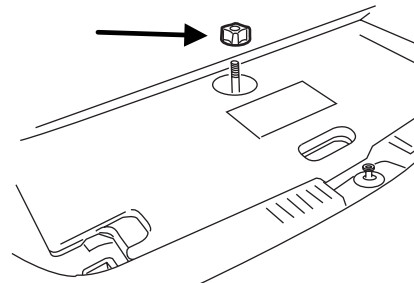

DÉMARRAGE-SECOURS

AVERTISSEMENT : N'approchez jamais une flamme, des étincelles ou du tabac allumé près d'une batterie car les gaz que dégage la batterie pourraient exploser et entraîner des blessures ou des dégâts.

Ne poussez pas votre véhicule pour le faire démarrer, car vous risqueriez d'endommager le convertisseur catalytique.

Dépannage

AVERTISSEMENT : Les batteries contiennent de l'acide sulfurique qui, au contact, peut brûler la peau, les yeux et les vêtements.

Ne poussez pas votre véhicule pour le faire démarrer. Les boîtes de vitesses automatiques ne sont pas conçues pour ce type de démarrage.

Préparation du véhicule

Lorsque la batterie est débranchée ou remplacée, la boîte de vitesses doit réapprendre sa stratégie autoadaptative. Pour cette raison, il se peut que le passage des vitesses manque de souplesse. Cette situation est normale et ne nuit en rien au fonctionnement ni à la longévité de la boîte de vitesses. Le passage des vitesses retrouvera progressivement sa souplesse à mesure que la boîte de vitesses réapprendra ses paramètres.

- **N'utilisez qu'une alimentation de 12 volts pour faire démarrer le moteur.**
- Ne débranchez pas la batterie déchargée de votre véhicule. Vous pourriez endommager le circuit électrique du véhicule.
- Placez le véhicule de secours près du capot du véhicule en panne, en veillant à ce que les deux véhicules **ne** se touchent **pas**. Serrez le frein de stationnement des deux véhicules et tenez-vous à l'écart du motoventilateur de refroidissement et de toute pièce mobile du moteur.
- Vérifiez toutes les bornes des batteries et éliminez toute corrosion avant de brancher les câbles volants. Veillez à ce que les rampes de bouchons des batteries soient toutes au même niveau et bien serrées.
- Mettez en marche le ventilateur de l'habitacle des deux véhicules pour ne prendre aucun risque en cas de pointe de tension. Éteignez tous les autres accessoires.

Branchement des câbles volants

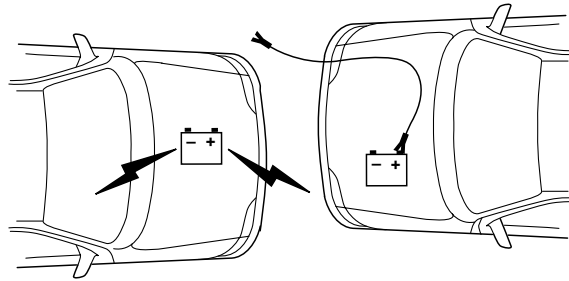

1. Branchez le câble volant positif (+) à la borne positive (+) de la batterie déchargée.

Nota : Dans les illustrations, *des éclairs* sont utilisés pour désigner la batterie d'appoint.

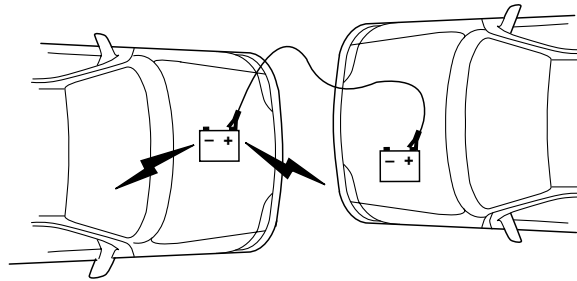

2. Branchez l'autre extrémité du câble positif (+) à la borne positive (+) de la batterie d'appoint.

Dépannage

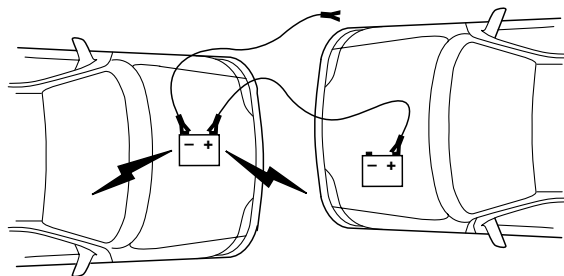

3. Branchez le câble négatif (-) à la borne négative (-) de la batterie d'appoint.

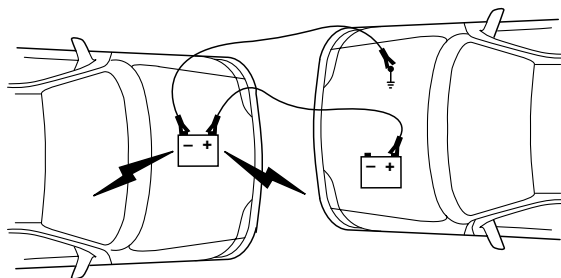

4. Branchez l'autre extrémité du câble négatif (-) à une bonne surface métallique du moteur ou du châssis du véhicule en panne, à l'écart de la batterie et du circuit d'alimentation en carburant. **Nota :** **N'utilisez pas** les canalisations de carburant, les couvre-culasse ou le collecteur d'admission du moteur comme *points de mise à la masse*.

AVERTISSEMENT : Ne branchez pas l'extrémité du deuxième câble à la borne négative (-) de la batterie déchargée. Ce branchement risque de causer des étincelles qui entraîneraient une explosion des gaz qui se dégagent normalement d'une batterie.

Dépannage

5. Assurez-vous que les câbles volants sont éloignés des pales du ventilateur, des courroies, de toute pièce mobile des deux moteurs et de tout élément du circuit d'alimentation.

Démarrage à l'aide de câbles volants

1. Faites démarrer le moteur du véhicule de secours et laissez-le tourner à régime modéré.
2. Faites démarrer le moteur du véhicule en panne.
3. Une fois que le moteur du véhicule en panne a démarré, laissez tourner les deux véhicules pendant trois minutes avant de débrancher les câbles.

Débranchement des câbles volants

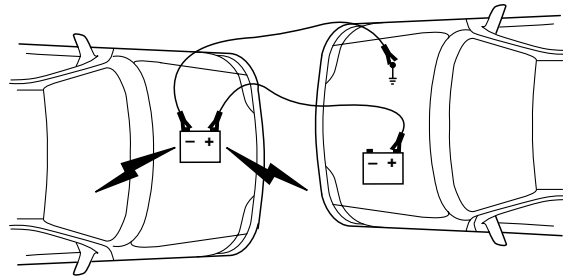

Débranchez les câbles volants dans l'ordre inverse de leur branchement.

1. Débranchez d'abord le câble volant de la surface métallique à la masse.

Remarque : Dans les illustrations, les *éclaircs* désignent la batterie d'appoint.

Dépannage

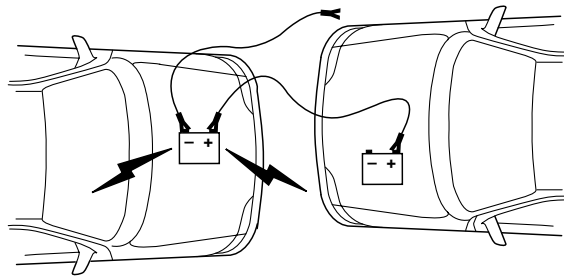

2. Débranchez le câble volant de la borne négative (-) de la batterie d'appoint.

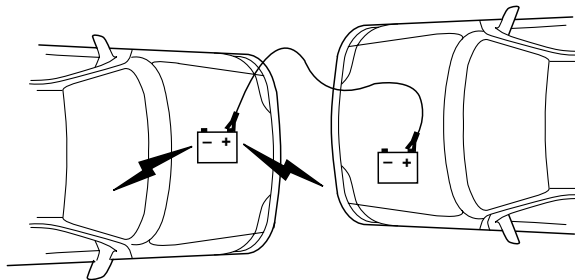

3. Débranchez le câble volant de la borne positive (+) de la batterie d'appoint.

Dépannage

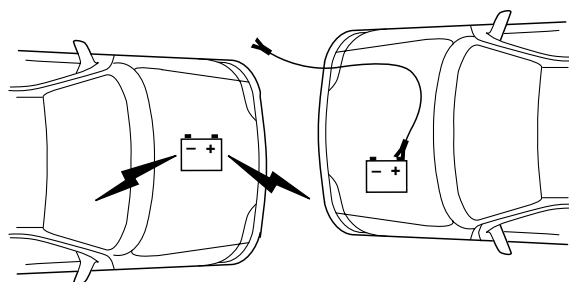

4. Débranchez le câble volant de la borne positive (+) de la batterie déchargée.

Une fois le moteur en marche et les câbles volants retirés, laissez le moteur tourner au ralenti pendant quelques minutes pour lui permettre de *réapprendre* ses paramètres de fonctionnement au ralenti.

Dépannage

REMORQUAGE DE VOTRE VÉHICULE

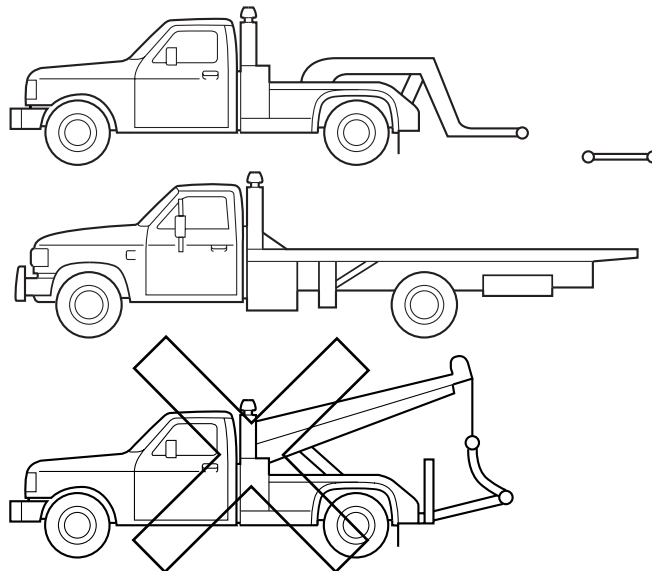

Si vous devez faire remorquer votre véhicule, faites appel à un service professionnel de remorquage ou appelez le Service de dépannage, si vous y avez souscrit.

Nous vous recommandons de faire remorquer votre véhicule avec un lève-roues ou de le faire transporter sur le plateau d'une dépanneuse. Ne faites pas remorquer votre véhicule au moyen d'une sangle de levage. Mazda n'a pas approuvé de méthode de remorquage avec sangle de levage.

Si votre véhicule doit être remorqué par l'arrière avec les deux roues avant au sol, il est recommandé de soulever celles-ci (roues motrices) du sol à l'aide d'un lève-roues pour éviter d'endommager la boîte-pont.

Il est **nécessaire** de remorquer les véhicules à quatre roues motrices avec les quatre roues soulevées du sol, à l'aide d'un lève-roues ou du plateau d'une dépanneuse, pour éviter d'endommager le système 4x4 ou le véhicule.

Si le véhicule est remorqué d'une façon différente ou inadéquate, des dommages peuvent s'ensuivre.

Dépannage

Dans le cas où votre véhicule en panne devrait être remorqué par un autre véhicule (lorsqu'un lève-roues, une dépanneuse ou un véhicule à plateau ne sont pas disponibles), votre véhicule (peu importe la configuration de ses organes de transmission) peut être remorqué sur les quatre roues dans les conditions suivantes :

- mettez la boîte de vitesses au point mort (N);
- la vitesse maximale ne doit pas excéder 55 km/h (35 mi/h);
- ne faites pas remorquer votre véhicule sur une distance supérieure à 80 km (50 mi).

Mazda met à la disposition des services de remorquage un manuel énonçant les directives de remorquage des véhicules Mazda. Demandez au conducteur de la dépanneuse de s'y référer pour connaître la méthode d'attelage et de remorquage particulière à votre véhicule.

Assistance à la clientèle

ASSISTANCE À LA CLIENTÈLE (ÉTATS-UNIS)

Notre objectif est d'assurer en permanence votre entière satisfaction. Nous sommes là pour vous servir. Tous les concessionnaires Mazda autorisés disposent des connaissances et de l'outillage nécessaires pour garder votre véhicule Mazda en parfait état.

Pour toute question, ou pour recommander des améliorations au sujet du service apporté à votre véhicule Mazda, nous vous conseillons de procéder comme suit :

ÉTAPE 1 : communiquez avec votre concessionnaire Mazda

Abordez la question avec un concessionnaire Mazda autorisé. C'est le meilleur moyen et le plus rapide pour résoudre le problème. Si votre problème n'a pas été résolu par le DIRECTEUR DES RELATIONS AVEC LA CLIENTÈLE, le DIRECTEUR DU SERVICE DES VENTES, le DIRECTEUR DU SERVICE TECHNIQUE ou le DIRECTEUR DU SERVICE DES PIÈCES, communiquez avec le DIRECTEUR GÉNÉRAL ou le PROPRIÉTAIRE de l'établissement concessionnaire.

ÉTAPE 2 : composez le numéro du Centre national d'assistance à la clientèle Mazda.

Si vous estimez avoir besoin d'assistance supplémentaire après avoir communiqué avec la direction de votre établissement concessionnaire, appelez le Centre nord-américain d'assistance à la clientèle Mazda, au numéro sans frais : **1 800 222-5500**.

Pour nous permettre de vous aider efficacement, veuillez nous fournir les informations suivantes :

1. Vos nom, adresse et numéro de téléphone.
2. L'année et le modèle de votre véhicule.
3. Le numéro d'identification du véhicule (le numéro à 17 chiffres qui figure sur votre carte d'immatriculation ou sur une plaquette dans le coin supérieur gauche de la planche de bord).
4. La date d'achat et le kilométrage au compteur.
5. La raison sociale et l'adresse de votre concessionnaire.
6. Vos questions.

Assistance à la clientèle

Si vous désirez communiquer par écrit, faites parvenir votre lettre à l'adresse suivante : Centre d'assistance à la clientèle

Mazda North American Operations
7755 Irvine Center Drive
Irvine, CA 92618-2922, U.S.A.
P.O. Box 19734
Irvine, CA 92623-9734, U.S.A.

De cette façon, nous pourrions vous répondre le plus efficacement possible. Tel est notre objectif.

Si vous résidez à l'extérieur des États-Unis, veuillez communiquer avec votre distributeur Mazda le plus proche.

ASSISTANCE À LA CLIENTÈLE (CANADA)

Notre objectif est d'assurer en permanence votre entière satisfaction. Nous sommes là pour vous servir. Tous les concessionnaires Mazda autorisés disposent des connaissances et de l'outillage nécessaires pour garder votre véhicule Mazda en parfait état.

D'après notre expérience, les questions, problèmes ou plaintes concernant le fonctionnement de votre véhicule Mazda ou toute autre transaction de service en général sont le plus efficacement réglés par votre concessionnaire. Si les procédures normales du concessionnaire ne suffisent pas à vous donner satisfaction, nous vous recommandons de suivre les étapes suivantes :

ÉTAPE 1 : communiquez avec votre concessionnaire Mazda.

Expliquez votre problème à un membre de la direction de l'établissement concessionnaire. Si le problème a déjà été présenté au directeur du service technique, entrez en contact avec le propriétaire ou le directeur général de l'établissement concessionnaire.

ÉTAPE 2 : appelez le bureau régional Mazda.

Si vous avez encore besoin d'aide, demandez au directeur du service technique du concessionnaire de vous mettre en contact avec le représentant local de Mazda pour le service. Ou contactez le bureau régional de Mazda Canada inc. pour de tels arrangements.

Assistance à la clientèle

ÉTAPE 2 : communiquez avec le Département des relations avec la clientèle de Mazda.

Si vous n'êtes pas complètement satisfait, communiquez avec le Département des relations avec la clientèle, Mazda Canada inc., 305, Milner Avenue, Bureau 400, Scarborough (Ontario) M1B 3V4 CANADA, Tél. : 1 800 263-4680.

Donnez-leur les renseignements suivants :

1. Vos nom, adresse et numéro de téléphone.
2. L'année et le modèle de votre véhicule.
3. Le numéro d'identification du véhicule (NIV). Consultez la page « Étiquettes d'information sur le véhicule » à la section 10 de ce manuel pour connaître l'emplacement du NIV.
4. La date d'achat.
5. Le kilométrage au compteur.
6. La raison sociale et l'adresse de votre concessionnaire.
7. La nature de votre problème et la cause de votre insatisfaction.

Le Département, en collaboration avec le représentant local de Mazda pour le service, examinera le cas pour déterminer si toutes les mesures possibles ont été prises pour vous donner satisfaction.

Vous devez néanmoins reconnaître que pour résoudre des problèmes au niveau du service, il faut recourir dans la plupart des cas aux installations, au personnel et à l'outillage de votre concessionnaire Mazda. Nous vous prions donc de suivre, dans l'ordre indiqué, les trois étapes mentionnées ci-dessus de manière à obtenir les meilleurs résultats possibles.

PROGRAMME DE MÉDIATION/ARBITRAGE

Dans certains cas le problème du client ne peut pas être résolu par le Processus de révision « satisfaction-client » de Mazda. Si, après avoir suivi toutes les étapes mentionnées ci-dessus, votre problème n'est toujours pas résolu, vous avez un autre recours.

Mazda Canada inc. participe à un programme d'arbitrage géré par le Programme d'arbitrage pour les véhicules automobiles du Canada (PAVAC). Le PAVAC vous indiquera comment votre problème pourra être examiné et résolu par un tiers indépendant qui rendra un arbitrage exécutoire.

Assistance à la clientèle

Votre complète satisfaction est le but de Mazda Canada inc. et de nos concessionnaires. La participation de Mazda au PAVAC constitue une contribution importante à l'atteinte de ce but. Il n'y a aucun frais reliés à l'utilisation du PAVAC. Les résultats du PAVAC sont rapides, justes et finaux et la décision, de par sa nature définitive, vous liera ainsi que Mazda Canada inc.

PROGRAMME D'ARBITRAGE POUR LES VÉHICULES AUTOMOBILES DU CANADA (PAVAC)

Si un point spécifique d'un différend se présente et qu'une solution ne peut pas être trouvée par le propriétaire, Mazda ou un de ses concessionnaires (que toutes les parties concernées ne peuvent pas accepter), le propriétaire voudra peut-être bénéficier des services offerts par le Programme d'arbitrage pour les véhicules automobiles du Canada (PAVAC).

Le PAVAC utilise les services d'administrateurs provinciaux afin d'aider les clients à fixer la date et à se préparer à leurs auditions. Cependant, avant de pouvoir procéder avec PAVAC vous devez suivre le Processus de révision « satisfaction-client » de Mazda indiqué ci-dessus.

Le PAVAC est présent et actif dans toutes les provinces et territoires. Les clients qui désirent obtenir plus d'informations sur le Programme d'arbitrage peuvent obtenir un livret d'information auprès de leur concessionnaire, de l'administrateur provincial ou au bureau du Programme d'arbitrage pour les véhicules automobiles du Canada à l'adresse et au numéro de téléphone suivants.

Canadian Motor Vehicle Arbitration Office
235, Yorkland Boulevard, bureau 300
North York (Ontario)
M2J 4Y8
1 800 207-0685

Assistance à la clientèle

Les administrateurs provinciaux peuvent être contactés aux numéros indiqués ci-dessous :

Province/Territoire	Numéro du PAVAC
Colombie-Britannique et Yukon	(604) 681-0312
Alberta et Territoires du Nord-Ouest	(403) 426-0650
Saskatchewan	(306) 352-9259
Manitoba	(204) 942-7166
Ontario	(416) 596-8824
Maritimes	(902) 422-5413
Québec	(418) 649-1330

BUREAUX RÉGIONAUX

Bureaux régionaux	Régions desservies
Mazda Canada Inc. Ouest 8171, Ackroyd Road Bureau 2000 Richmond, (Colombie-Britannique) V6X 3K1 (604) 303-5670	Alberta, Colombie-Britannique, Manitoba, Saskatchewan, Yukon
Mazda Canada Inc. Ontario/Maritimes 305, Milner Avenue Bureau 400 Scarborough (Ontario) M1B 3V4 1 800 263-4680	Ontario, Nouveau-Brunswick, Nouvelle-Écosse, Île-du-Prince-Édouard, Terre-Neuve
Mazda Canada Inc. Québec 6111, route Trans-canadienne Pointe-Claire (Québec) H9R 5A5 (514) 694-6390	Québec

Assistance à la clientèle

ASSISTANCE À LA CLIENTÈLE (PUERTO RICO)

Notre objectif est d'assurer en permanence votre entière satisfaction. C'est pourquoi tous les concessionnaires Mazda autorisés ont les connaissances et l'outillage nécessaires pour garder votre véhicule Mazda en parfait état.

Pour toute question, ou pour recommander des améliorations au sujet du service apporté à votre véhicule Mazda, nous vous conseillons de procéder comme suit :

ÉTAPE 1

Abordez la question avec un concessionnaire Mazda autorisé. C'est le meilleur moyen et le plus rapide pour résoudre le problème. Si votre problème n'a pas été résolu par le DIRECTEUR DES RELATIONS AVEC LA CLIENTÈLE, le DIRECTEUR DU SERVICE DES VENTES, le DIRECTEUR DU SERVICE TECHNIQUE ou le DIRECTEUR DU SERVICE DES PIÈCES, communiquez avec le DIRECTEUR GÉNÉRAL ou le PROPRIÉTAIRE de l'établissement concessionnaire.

ÉTAPE 2

Si, après l'étape 1, vous estimez avoir besoin d'assistance supplémentaire, communiquez avec votre représentant régional Mazda (indiqué sur la page suivante).

Pour nous permettre de vous aider efficacement, veuillez nous fournir les informations suivantes :

1. Vos nom, adresse et numéro de téléphone.
2. L'année et le modèle de votre véhicule.
3. Le numéro d'identification du véhicule (le numéro à 17 chiffres qui figure sur votre carte d'immatriculation ou sur une plaquette dans le coin supérieur gauche de la planche de bord).
4. La date d'achat et le kilométrage au compteur.
5. La raison sociale et l'adresse de votre concessionnaire.
6. Vos questions.

Assistance à la clientèle

Si vous désirez communiquer par écrit, faites parvenir la lettre à l'adresse suivante : Centre d'assistance à la clientèle

Plaza Motors Corp.

Mazda de Puerto Rico
P.O. Box 362722
San Juan PUERTO RICO
00936-2722
Tél. : (787) 788-9300

De cette façon, nous pourrons vous répondre le plus efficacement possible. Tel est notre objectif.

Si vous résidez à l'extérieur des États-Unis, veuillez communiquer avec votre distributeur Mazda le plus proche.

IMPORTATEURS/DISTRIBUTEURS MAZDA

ÉTATS-UNIS (Importateur/Distributeur)

Mazda North American Operations

7755 Irvine Center Drive
Irvine, CA 92618-2922, U.S.A.
P.O. Box 19734
Irvine, CA 92623-9734, U.S.A.
Tél. : 1 800 222-5500 (aux États-Unis)
(949) 727-1990 (de l'extérieur des États-Unis)

(Distributeurs régionaux)

CANADA

Mazda Canada inc.

305, Milner Avenue, bureau 400
Scarborough (Ontario) M1B 3V4 CANADA
Tél. : 1 800 263-4680 (au Canada)
(416) 609-9909 (de l'extérieur du Canada)

PUERTO RICO

Plaza Motors Corp. (Mazda de Puerto Rico)

P.O. Box 362722, San Juan PUERTO RICO 00936-2722
Tél. : (787) 788-9300

Assistance à la clientèle

GUAM

Triple J. Motors

P.O. Box 6066 Tamuning GUAM
Tél. : (671) 649-6555

SAIPAN

Pacific International Marianas, Inc.

(d.b.a. Midway Motors)

P.O. Box 887 SAIPAN MP 96950
Tél. : (670) 234-7524

Triple J Saipan, Inc. dba Triple J Motors

P.O. Box 500487 SAIPAN MP 96950-0487
Tél. : (670) 234-7133/3051

SAMOA AMÉRICAINES

Polynesia Motors, Inc.

P.O. Box 1120, Pago Pago AMERICAN SAMOA 96799
Tél. : (684) 699-9347

PIÈCES ET ACCESSOIRES DE DEUXIÈME MONTE

Des pièces et accessoires de deuxième monte pour les véhicules Mazda sont vendus dans le commerce. Bien que de tels articles puissent s'adapter à votre véhicule, ils ne sont pas approuvés pour les véhicules Mazda. Des pièces et accessoires de deuxième monte peuvent affecter le rendement, les performances et la sécurité de votre véhicule. En outre, ils ne sont pas couverts par la garantie du constructeur. Avant de poser des pièces et accessoires de deuxième monte, consultez un concessionnaire Mazda agréé.

AVERTISSEMENT : Pose de pièces et accessoires de deuxième monte :

La pose de pièces et d'accessoires de deuxième monte peut être dangereuse. Des pièces et accessoires mal adaptés peuvent sérieusement affecter le rendement, les performances et la sécurité de votre véhicule. Une telle situation peut entraîner un accident ou augmenter les risques de blessure en cas d'accident. Consultez toujours un concessionnaire Mazda agréé avant de poser des pièces et accessoires de deuxième monte.

Assistance à la clientèle

AVERTISSEMENT : Équipement électrique et électronique de deuxième monte :

Le choix inapproprié, une installation mal faite d'équipement de deuxième monte, ou le choix d'un installateur incompetent peut être dangereux. Des systèmes essentiels pourraient être endommagés, causant le calage du moteur, le déploiement des sacs gonflables, l'inefficacité de la fonction antiblocage des freins ou un incendie dans le véhicule. Faites preuve de prudence lors de la pose d'équipement électrique de deuxième monte comme un téléphone, une radio SRG, une chaîne audio et une alarme antivol.

Mazda n'assume aucune responsabilité en cas de blessures, de décès ou de dépenses résultant de la pose de pièces ou d'accessoires de deuxième monte.

GARANTIES DE VOTRE VÉHICULE MAZDA

- Garantie limitée de véhicule neuf
- Garantie limitée des dispositifs de retenue
- Garantie limitée contre les perforations par la rouille
- Garantie des dispositifs antipollution conformes aux normes fédérales
 - Garantie contre les défauts des dispositifs antipollution
 - Garantie d'efficacité des dispositifs antipollution
- Garantie des dispositifs antipollution conformes aux normes de Californie (le cas échéant)
- Garantie limitée sur les pièces et accessoires
- Garantie sur les pneus

REMARQUE : Des renseignements détaillés sur les garanties sont livrés avec votre véhicule Mazda.

À L'EXTÉRIEUR DES ÉTATS-UNIS ET DU CANADA

Aux États-Unis, la législation exige que les véhicules automobiles soient conformes à des normes précises relatives aux émissions d'échappement et à la sécurité. De ce fait, il se peut que les véhicules prévus pour les États-Unis, ses territoires et le Canada puissent différer de ceux qui sont vendus dans d'autres pays.

Assistance à la clientèle

Les différences peuvent rendre difficile ou impossible l'obtention d'un service technique satisfaisant dans d'autres pays. Nous vous conseillons fortement de ne pas sortir votre véhicule Mazda des pays pour lesquels il est conçu.

Vous pourriez faire face aux problèmes suivants :

- impossibilité d'obtenir le carburant recommandé. Une essence au plomb ou avec un indice d'octane trop bas nuira au rendement du moteur et endommagera le moteur et les dispositifs antipollution;
- impossibilité de trouver des ateliers de réparation, de l'outillage, de l'équipement de contrôle et des pièces de rechange appropriés.

La garantie du constructeur ne s'applique qu'aux véhicules Mazda enregistrés et normalement utilisés aux États-Unis, sur ses territoires et au Canada.

DÉFAUTS COMPROMETTANT LA SÉCURITÉ

Si vous soupçonnez que votre véhicule a un défaut qui pourrait causer un accident ou des blessures graves ou mortelles, informez-en immédiatement la National Highway Traffic Safety Administration (NHTSA) et Mazda Motor Corporation (votre importateur/distributeur Mazda).

Si la NHTSA reçoit des plaintes similaires, elle peut ouvrir une enquête et ordonner le lancement d'une campagne de rappel et de service si elle détermine qu'un défaut compromettant la sécurité touche un groupe de véhicules. Toutefois, la NHTSA ne peut pas intervenir dans le cas d'un différend entre le client, son concessionnaire et Mazda Motor Corporation (votre importateur/distributeur Mazda).

Pour communiquer avec la NHTSA, appelez la ligne directe en matière de sécurité automobile au 1 (800) 424-9393 (composez le (202) 366-0123 dans la région de Washington D.C.) ou écrivez à l'adresse suivante : NHTSA, U.S. Department of Transportation, Washington, D.C. 20590. La ligne directe permet également d'obtenir d'autres renseignements relatifs à la sécurité automobile.

Assistance à la clientèle

NOTA

Si vous résidez aux États-Unis, envoyez toute votre correspondance pour Mazda Motor Corporation à l'adresse suivante :

Mazda North American Operations
7755, Irvine Center Drive
Irvine, California 92618-2922
P.O. Box 19734
Irvine, CA 92623-9734

Service d'assistance à la clientèle
ou composez le numéro sans frais 1 (800) 222-5500.

Si vous résidez à l'extérieur des États-Unis, veuillez communiquer avec votre distributeur Mazda le plus proche. (Consultez la rubrique *Importateurs et distributeurs Mazda* du présent guide).

PUBLICATIONS TECHNIQUES

Les clients qui désirent effectuer eux-mêmes certaines interventions d'entretien peuvent se procurer des publications techniques Mazda approuvées par l'usine.

Pour commander de telles publications par le biais de votre concessionnaire autorisé Mazda, consultez le tableau ci-dessous.

Si votre concessionnaire n'a pas les publications que vous désirez, il se fera un plaisir de les commander pour vous.

NUMÉRO DE COMMANDE DES PUBLICATIONS	TITRE DE LA PUBLICATION
9999 95 022B 02	MANUEL DE RÉPARATION 2002
9999 95 020G 02	MANUEL DES SCHÉMAS ÉLECTRIQUES 2002
9999 95 023C 02	GUIDE DU PROPRIÉTAIRE 2002

MANUEL DE RÉPARATION :

Ce manuel donne les directives d'entretien et de réparation des organes de transmission, de la carrosserie et du châssis.

MANUEL DES SCHÉMAS ÉLECTRIQUES :

Ce manuel contient les schémas électriques et indique l'emplacement des éléments du circuit électrique.

Assistance à la clientèle

GUIDE DU PROPRIÉTAIRE :

Ce guide contient tous les renseignements concernant l'utilisation et l'entretien appropriés de votre véhicule. Il ne s'agit pas d'un manuel destiné aux techniciens.

N'oubliez pas que votre établissement concessionnaire autorisé Mazda dispose de techniciens qualifiés ainsi que de l'outillage spécial nécessaire à la réparation et à l'entretien adéquats et sûrs des véhicules Mazda.

DÉFAUTS COMPROMETTANT LA SÉCURITÉ (É.-U. SEULEMENT)

Si vous soupçonnez que votre véhicule a un défaut qui pourrait causer un accident ou des blessures graves ou mortelles, informez-en immédiatement la National Highway Traffic Safety Administration (NHTSA) et Mazda Corporation.

Si la NHTSA reçoit des plaintes similaires, elle peut ouvrir une enquête et ordonner le lancement d'une campagne de rappel et de service si elle détermine qu'un défaut compromettant la sécurité touche un groupe de véhicules. Toutefois, la NHTSA ne peut pas intervenir dans le cas d'un différend entre le client, son concessionnaire et Mazda Corporation.

Pour communiquer avec la NHTSA, vous pouvez téléphoner à la ligne directe de sécurité automobile au 1 800 424-9393 ([202] 366-0123 dans la région de Washington D.C.) ou écrire à :

NHTSA
U.S. Department of Transportation
400 Seventh Street
Washington D.C. 20590
U.S.A.

La ligne directe permet également d'obtenir d'autres renseignements relatifs à la sécurité automobile.

Nettoyage

LAVAGE DE VOTRE VÉHICULE

Nettoyez régulièrement l'extérieur de votre véhicule à l'eau froide ou tiède. N'utilisez jamais de savon ou de détergents forts. Si votre véhicule est très sale, utilisez un produit lave-auto de qualité. Pour de meilleurs résultats, utilisez toujours une éponge propre, un gant de lavage ou des accessoires similaires et beaucoup d'eau. Pour prévenir l'apparition de taches, évitez de laver votre véhicule lorsque le capot est encore chaud, pendant que le véhicule est exposé aux rayons du soleil ou immédiatement après une exposition au soleil.

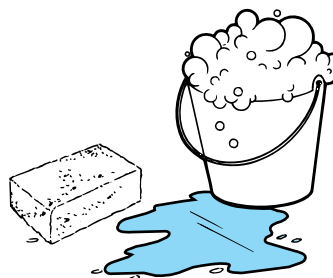

Pendant les mois d'hiver, il est particulièrement important de laver régulièrement la carrosserie, car il est plus difficile d'enlever une grande quantité de résidus ou de sel. Ces dépôts peuvent endommager la carrosserie.

L'essence déversée sur le véhicule ou les dépôts comme les fientes d'oiseau doivent être nettoyés le plus tôt possible. Les dépôts qui ne sont pas enlevés rapidement peuvent endommager la peinture du véhicule.

Enlevez tous les accessoires extérieurs, comme les antennes, avant d'entrer dans un lave-auto automatique. Si vous faites appliquer de la cire sur votre véhicule dans un lave-auto, nettoyez ensuite les essuie-glace et le pare-brise, comme indiqué à la rubrique *Nettoyage des balais d'essuie-glace, du pare-brise et de la lunette arrière.*

Après le lavage, quelques freinages successifs accéléreront le séchage des freins.

LUSTRAGE DE LA CARROSSERIE

Le lustrage régulier de votre véhicule contribuera à éliminer la plupart des rayures peu importantes et à conserver la peinture en bon état.

Lustrez le véhicule lorsque l'eau ne perle plus à la surface. Cela peut prendre de trois à quatre mois, selon les conditions d'utilisation de votre véhicule.

Nettoyage

N'utilisez qu'une cire de carnauba ou une cire synthétique. Utilisez un produit de nettoyage et un chiffon propre pour retirer tous les insectes avant de lustrer votre véhicule. Pour éliminer le goudron, utilisez un dégoudronnant.

Évitez de mettre de la cire sur le pare-brise et sur toute surface rugueuse ou non uniforme. Si vous faites appliquer de la cire sur votre véhicule dans un lave-auto, nettoyez ensuite les essuie-glace et le pare-brise comme indiqué à la rubrique

Nettoyage des essuie-glace, du pare-brise et de la lunette arrière.

RÉPARATION DE LA PEINTURE ÉCAILLÉE

Les petites rayures et les petits éclats dus aux débris routiers peuvent être réparés avec de la peinture de retouche Mazda d'origine. Respectez les directives d'application des produits.

Enlevez sans tarder les matières comme les fientes d'oiseau, la sève d'arbre, les restes d'insectes, les taches de goudron, le sel et les retombées industrielles.

NETTOYAGE DES ROUES

Nettoyez les roues avec le même détergent que vous utilisez pour la carrosserie de votre véhicule. N'utilisez pas de nettoyant pour roues à base d'acide ou d'alcool, de laine d'acier, d'essence ou de détergent puissant. N'utilisez jamais d'abrasifs qui endommageront le fini spécial des roues. Utilisez un dégoudronneur pour enlever la graisse et le goudron.

Les brosses utilisées dans certains lave-autos automatiques peuvent endommager le fini de vos roues. Avant d'entrer dans un lave-auto automatique, assurez-vous que les brosses ne sont pas abrasives.

NETTOYAGE DU MOTEUR

Un moteur propre fournit un meilleur rendement. En effet, les accumulations de graisse et de poussière agissent comme un isolant qui empêche le refroidissement du moteur. Lors du nettoyage du moteur :

- **faites preuve de beaucoup de prudence lors de l'utilisation d'un appareil de lavage à haute pression pour nettoyer le moteur. Le liquide à haute pression peut pénétrer dans certains joints et entraîner des dommages;**

Nettoyage

- pour éviter tout risque de fêlure du bloc-cylindres ou d'autres composants du moteur, ne pulvérisez jamais d'eau froide sur un moteur encore chaud;
- n'utilisez aucun produit sur la courroie d'entraînement (y compris la graisse pour courroie).

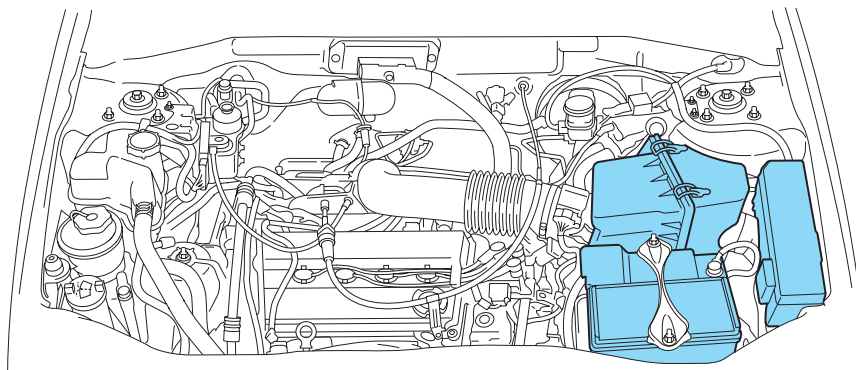

- Moteur 2.0L Zetec I4 à double arbre à cames en tête

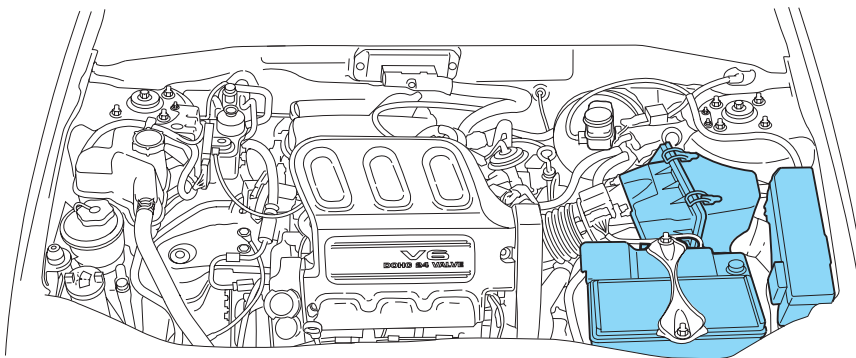

- Moteur Duratec 3.0L V6 à double arbre à cames en tête
- Pour éviter les dommages causés par l'eau lors du nettoyage du moteur, couvrez les éléments illustrés.
- Ne lavez et ne rincez jamais un moteur en marche. L'infiltration d'eau dans le moteur pourrait causer des dégâts internes.

NETTOYAGE DES PIÈCES EXTÉRIEURES EN PLASTIQUE NON PEINTES

Pour l'entretien courant, utilisez un nettoyeur pour vinyle. Nettoyez avec un dissolvant de goudron au besoin. Ne nettoyez pas les pièces en plastique avec des diluants, des solvants ou des nettoyeurs à base de produit pétrolier.

NETTOYAGE DES RÉTROVISEURS

Ne nettoyez pas vos rétroviseurs avec un chiffon sec ou avec des substances abrasives. Utilisez un chiffon doux et humidifié d'eau savonneuse. Lorsque vous retirez le givre des rétroviseurs extérieurs, faites attention de ne pas endommager la surface réfléchissante.

NETTOYAGE DES FEUX EXTÉRIEURS

Nettoyez avec le même détergent que vous utilisez pour la surface extérieure de votre véhicule. Au besoin, utilisez un dégoudronneur.

Pour éviter de rayer les feux, n'utilisez pas de serviette en papier sèche, de solvants ou de nettoyeurs abrasifs.

NETTOYAGE DES BALAIS D'ESSUIE-GLACE, DU PARE-BRISE ET DE LA LUNETTE ARRIÈRE

Si les essuie-glace raclent mal, nettoyez le pare-brise et les balais d'essuie-glace à l'aide de liquide de lave-glace non dilué ou d'un détergent doux. N'utilisez jamais de carburant, de kérosène, de diluant à peinture ou d'autres solvants, car ces produits endommageraient les balais d'essuie-glace.

La sève des arbres et certaines cires chaudes utilisées dans les lave-autos, en se déposant sur le pare-brise et la lunette arrière, réduisent l'efficacité des balais d'essuie-glace. Nettoyez l'extérieur du pare-brise ou de la lunette arrière avec un nettoyeur non abrasif. **N'utilisez pas** de produits abrasifs sur les glaces, car elles seraient rayées. Le pare-brise et la lunette arrière sont propres si l'eau ne perle pas dessus lorsque vous les rincez. Lavez régulièrement le pare-brise, la lunette arrière et les essuie-glace et remplacez les balais et les pièces en caoutchouc lorsqu'ils sont usés.

NETTOYAGE DE LA PLANCHE DE BORD

Nettoyez avec un chiffon humide, puis essuyez avec un chiffon sec.

Nettoyage

Évitez les nettoyeurs ou les produits de lustrage qui augmentent le lustre de la partie supérieure de la planche de bord. Le fini mat de cette zone aide à protéger le conducteur des reflets nuisibles du pare-brise.

AVERTISSEMENT : N'utilisez pas de solvant chimique ni de détergent puissant pour nettoyer le volant ou la planche de bord afin d'éviter de contaminer le système de sacs gonflables. Le sac gonflable peut mal fonctionner et ne pas protéger contre les blessures.

GARNITURES EN SIMILIBOIS

Nettoyez les taches avec un chiffon doux et un nettoyant tout usage.

NETTOYAGE DE L'INTÉRIEUR DES SURFACES VITRÉES

Utilisez un nettoie-vitre pour l'intérieur des glaces lorsqu'elles sont embuées.

NETTOYAGE DES TISSUS INTÉRIEURS

Éliminez la poussière et les résidus à l'aide d'une brosse douce ou d'un aspirateur. Nettoyez les taches fraîches immédiatement. N'utilisez pas de produit de nettoyage domestique ni de nettoyant à vitre. Ces produits peuvent tacher et décolorer les tissus. Au besoin, utilisez une solution d'eau savonneuse.

NETTOYAGE DE LA CONSOLE AU PAVILLON

Nettoyez la console à l'aide d'un chiffon humide, puis séchez-la avec un chiffon sec.

Évitez d'utiliser des produits de nettoyage ou de lustrage qui la rendraient brillante. Le fini mat de cette zone aide à protéger le conducteur des reflets nuisibles du pare-brise.

NETTOYAGE DES SIÈGES MUNIS DE SACS GONFLABLES LATÉRAUX

Éliminez la poussière et les résidus à l'aide d'une brosse ou d'un aspirateur. Nettoyez les taches fraîches immédiatement. Suivez les directives du produit de nettoyage. N'imprégnez pas le revêtement de siège avec un détachant pour tissus.

Nettoyage

AVERTISSEMENT : N'utilisez pas de solvant ni de détergent puissant pour nettoyer le côté du siège où le sac gonflable latéral est monté. De tels produits peuvent contaminer le système de sacs gonflables latéraux et nuire à son rendement en cas de collision. Le sac gonflable peut mal fonctionner et ne pas protéger contre les blessures.

NETTOYAGE ET ENTRETIEN DES CEINTURES DE SÉCURITÉ

Nettoyez les ceintures de sécurité avec une solution d'eau savonneuse recommandée pour le nettoyage des tissus ou des tapis.

AVERTISSEMENT : N'utilisez jamais d'eau de Javel ou de teinture sur les ceintures de sécurité, car vous risqueriez d'affaiblir les sangles.

Vérifiez les ceintures de sécurité de façon périodique pour vous assurer qu'elles ne sont pas coupées, entaillées ou usées. Si votre véhicule est impliqué dans un accident, consultez la rubrique *Entretien des ceintures de sécurité* du chapitre *Sièges et dispositifs de retenue*.

SOUBASSEMENT

Rincez fréquemment la totalité du soubassement du véhicule. Gardez les orifices d'évacuation de la carrosserie libres de tout débris. Vérifiez la présence de dommages routiers.

Entretien et caractéristiques

INTRODUCTION

Usez d'extrême prudence lors de l'utilisation du présent manuel à des fins d'inspection et d'entretien pour éviter toute blessure et des dégâts au véhicule.

En cas de doute au sujet d'une procédure décrite, nous vous recommandons fortement de faire effectuer le travail par les techniciens d'un atelier d'entretien qualifié et fiable, de préférence un concessionnaire Mazda agréé.

Les techniciens Mazda formés à l'usine et les pièces d'origine Mazda sont ce qu'il a de mieux pour votre véhicule. Sans cette expertise et sans ces pièces qui ont été conçues et fabriquées spécialement pour Mazda, un entretien inadéquat, incomplet et insuffisant peut être à l'origine de défauts qui peuvent endommager le véhicule, provoquer un accident et des blessures.

Pour obtenir l'avis d'une personne compétente et un service de qualité, consultez un concessionnaire Mazda agréé.

Le propriétaire doit avoir la preuve que l'entretien approprié a été effectué tel que décrit.

Toute réclamation en regard de la garantie sera rejetée si la défaillance est due à un manque d'entretien et non à des pièces défectueuses ou à la main-d'œuvre d'un concessionnaire Mazda agréé.

Tout atelier de réparation utilisant des pièces équivalentes aux pièces d'origine Mazda peut effectuer l'entretien de votre véhicule. **Nous recommandons toutefois de toujours le faire chez un concessionnaire Mazda agréé qui utilise des pièces Mazda d'origine.**

PROGRAMME D'ENTRETIEN

Suivez le programme 1 si le véhicule est conduit sans qu'aucune des conditions suivantes ne s'applique. Si une des conditions s'applique, suivez le programme 2.

- Courts trajets répétés de moins de 16 kilomètres (10 milles)
- Conduite dans la poussière, le sable ou l'eau
- Conduite avec freinages répétés
- Conduite dans des régions où on utilise du sel et d'autres matériaux abrasifs
- Conduite sur routes cahoteuses ou boueuses

Entretien et caractéristiques

- Périodes prolongées de fonctionnement au ralenti ou à faible vitesse
- Conduite prolongée par températures très basses ou par temps extrêmement humide
- Traction d'une remorque ou utilisation d'une galerie porte-bagages

NOTA :Après la période décrite, continuez à suivre le programme d'entretien décrit aux intervalles recommandés.

PROGRAMME 1

I : inspecter et réparer, nettoyer ou remplacer au besoin (le filtre à air imbibé d'huile ne peut pas être nettoyé à l'air comprimé).

R : Remplacer

L : Lubrifier

Entretien requis	Intervalle d'entretien (nombre de mois ou de km [milles], à la première échéance)													
	Mois	6	12	18	24	30	36	42	48	54	60	66	72	
	x 1 000 km	12	24	36	48	60	72	84	96	108	120	132	144	
	(x 1 000 milles)	(7,5)	(15)	(22,5)	(30)	(37,5)	(45)	(52,5)	(60)	(67,5)	(75)	(82,5)	(95)	
MOTEUR														
Jeu aux soupapes du moteur (pour moteur 2.0L)									I					
Courroie de distribution du moteur (pour moteur 2.0L)	Remplacer tous les 144 000 km (90 000 mi)													
Huile moteur	R	R	R	R	R	R	R	R	R	R	R	R	R	
Filtre à huile	R	R	R	R	R	R	R	R	R	R	R	R	R	
Courroies d'entraînement				I					I				I	
Valve de purge (pour moteur 2.0L)	*1	Remplacer tous les 96 000 km (60 000 mi)												
Valve de purge (pour moteur 3.0L)	*1	Remplacer tous les 160 000 km (100 000 mi)												
Durites et tubes pour émissions polluantes	*1								I					

Entretien et caractéristiques

Entretien requis	Intervalle d'entretien (nombre de mois ou de km [milles], à la première échéance)												
	Mois	6	12	18	24	30	36	42	48	54	60	66	72
	x 1 000 km	12	24	36	48	60	72	84	96	108	120	132	144
	(x 1 000 milles)	(7,5)	(15)	(22,5)	(30)	(37,5)	(45)	(52,5)	(60)	(67,5)	(75)	(82,5)	(95)
SYSTÈME D'ALLUMAGE													
Bougies (type à ÉLECTRODE PLATINÉE)	Remplacer tous les 160 000 km (100 000 mi)												
CIRCUIT D'ALIMENTATION													
Filtre à air				R					R				R
Filtre à carburant *1				R					R				R
Conduites de carburant et durites *1				I					I				I
CIRCUIT DE REFROIDISSEMENT													
Circuit de refroidissement				I					I				I
Liquide de refroidissement	Remplacer après 72 000 km (45 000 milles) ou 36 mois; ensuite, remplacer tous les 48 000 km (30 000 mi) ou 24 mois												
CHÂSSIS et CARROSSERIE													
Conduites de frein, durites et raccords				I					I				I
Freins à disque				I					I				I
Freins à tambour				I					I				I
Fonctionnement et timonerie de la direction				I					I				I
Huile du différentiel arrière (pour les véhicules à 4 roues motrices) *2	Remplacer tous les 160 000 km (100 000 mi)												
Rotules des suspensions avant et arrière				I					I				I

Entretien et caractéristiques

Entretien requis	Intervalle d'entretien (nombre de mois ou de km [milles], à la première échéance)												
	Mois	6	12	18	24	30	36	42	48	54	60	66	72
	x 1 000 km	12	24	36	48	60	72	84	96	108	120	132	144
	(x 1 000 milles)	(7,5)	(15)	(22,5)	(30)	(37,5)	(45)	(52,5)	(60)	(67,5)	(75)	(82,5)	(95)
Pare-poussières de l'arbre de transmission					I				I				I
Boulons et écrous du châssis et de la carrosserie					I				I				I
Écrans pare-chaaleur du système d'échappement					I				I				I
Toutes les charnières et serrures	L	L	L	L	L	L	L	L	L	L	L	L	L
CLIMATISEUR (selon l'équipement)													
Quantité de fluide frigorigène		I			I		I		I		I		I
Fonctionnement du compresseur		I			I		I		I		I		I

*1 En vertu des lois d'État et fédérales, le manque d'entretien de ces éléments annule les garanties des dispositifs antipollution. Néanmoins, Mazda recommande d'effectuer tous les services d'entretien au moment et au kilométrage (millage) recommandés pour assurer la fiabilité à long terme.

*2 Si ce composant a été immergé dans l'eau, l'huile doit être remplacée.

Entretien et caractéristiques

PROGRAMME 2

I : Inspecter et réparer, nettoyer ou remplacer au besoin (le filtre à air imbibé d'huile ne peut pas être nettoyé à l'air comprimé).

R : Remplacer

L : Lubrifier

Entretien requis	Intervalle d'entretien (nombre de mois ou de km [milles], à la première échéance)														
	Mois	4	8	12	16	20	24	28	32	36	40	44	48		
	x 1 000 km	8	16	24	32	40	48	56	64	72	80	88	96		
	(x 1 000 milles)	(5)	(10)	(15)	(20)	(25)	(30)	(35)	(40)	(45)	(50)	(55)	(60)		
MOTEUR															
Jeu aux soupapes du moteur (pour moteur 2.0L)														I	
Courroie de distribution du moteur (pour moteur 2.0L)	Remplacer tous les 144 000 km (90 000 mi)														
Huile moteur	R	R	R	R	R	R	R	R	R	R	R	R	R	R	
Huile moteur (pour Porto Rico)	Remplacer tous les 4 800 km (3 000 mi) (ou tous les trois mois)														
Filtre à huile	R	R	R	R	R	R	R	R	R	R	R	R	R	R	
Courroies d'entraînement							I							I	
Valve de purge (pour moteur 2.0L)	*1	Remplacer tous les 96 000 km (60 000 mi)													
Valve de purge (pour moteur 3.0L)	*1	Remplacer tous les 160 000 km (100 000 mi)													
Durites et tubes pour émissions polluantes	*1													I	
SYSTÈME D'ALLUMAGE															
Bougies (type à ÉLECTRODE PLATINÉE)	Remplacer tous les 160 000 km (100 000 mi)														
CIRCUIT D'ALIMENTATION															
Filtre à air			I				R			I				R	
Filtre à carburant	*1						R							R	
Conduites de carburant et durites	*1						I							I	

Entretien et caractéristiques

Entretien requis	Intervalle d'entretien (nombre de mois ou de km [milles], à la première échéance)													
	Mois	4	8	12	16	20	24	28	32	36	40	44	48	
	x 1 000 km	8	16	24	32	40	48	56	64	72	80	88	96	
	(x 1 000 milles)	(5)	(10)	(15)	(20)	(25)	(30)	(35)	(40)	(45)	(50)	(55)	(60)	
CIRCUIT DE REFROIDISSEMENT														
Circuit de refroidissement							I							I
Liquide de refroidissement	Remplacer après 72 000 km (45 000 mi) ou aux 36 mois; ensuite, remplacer tous les 48 000 km (30 000 mi) ou aux 24 mois													
Niveau du liquide de refroidissement du moteur	I	I	I	I	I	I	I	I	I	I	I	I	I	I
CIRCUIT ÉLECTRIQUE														
Fonction de tous les témoins et lampes	I	I	I	I	I	I	I	I	I	I	I	I	I	I
CHÂSSIS et CARROSSERIE														
Conduites de frein, durites et raccords							I							I
Niveau du liquide de frein	I	I	I	I	I	I	I	I	I	I	I	I	I	I
Freins à disque			I				I			I				I
Freins à tambour							I							I
Pression et usure des pneus	I	I	I	I	I	I	I	I	I	I	I	I	I	I
Fonctionnement et timonerie de la direction							I							I
Niveau du liquide de la direction assistée	I	I	I	I	I	I	I	I	I	I	I	I	I	I
Huile de la boîte-pont manuelle	Remplacer tous les 48 000 km (30 000 mi)													
Huile pour boîte de vitesses automatique	Remplacer tous les 48 000 km (30 000 mi)													
Huile du différentiel arrière (pour les véhicules à 4 roues motrices)	*2	Remplacer tous les 160 000 km (100 000 mi)												

Entretien et caractéristiques

Entretien requis	Intervalle d'entretien (nombre de mois ou de km [milles], à la première échéance)													
	Mois	4	8	12	16	20	24	28	32	36	40	44	48	
	x 1 000 km	8	16	24	32	40	48	56	64	72	80	88	96	
	(x 1 000 milles)	(5)	(10)	(15)	(20)	(25)	(30)	(35)	(40)	(45)	(50)	(55)	(60)	
Huile de la boîte de transfert (pour les véhicules à 4 roues motrices)	*2 Remplacer tous les 48 000 km (30 000 mi)													
Rotules des suspensions avant et arrière							I							I
Pare-poussières de l'arbre de transmission							I							I
Boulons et écrous du châssis et de la carrosserie			I				I			I				I
Écrans pare-chaaleur du système d'échappement							I							I
Toutes les charnières et serrures	L	L	L	L	L	L	L	L	L	L	L	L	L	L
Niveau du liquide de lave-glace	I	I	I	I	I	I	I	I	I	I	I	I	I	I
CLIMATISEUR (selon l'équipement)														
Quantité de frigorigène			I				I			I				I
Fonctionnement du compresseur			I				I			I				I

*1 En vertu des lois d'État et fédérales, le manque d'entretien de ces éléments annule les garanties des dispositifs antipollution. Néanmoins, Mazda recommande d'effectuer tous les services d'entretien au moment et au kilométrage (millage) recommandés pour assurer la fiabilité à long terme.

*2 Si ce composant a été immergé dans l'eau, l'huile doit être remplacée.

PRÉCAUTIONS À PRENDRE LORS D'UNE INTERVENTION

Soyez particulièrement prudent lors d'une vérification ou d'une intervention sur votre véhicule. Pour éviter tout dommage ou risque de blessures :

- ne travaillez jamais sur un moteur chaud;

Entretien et caractéristiques

- si vous devez travailler près du moteur en marche, évitez de porter des vêtements amples ou des bijoux qui peuvent être happés par des pièces en mouvement. Prenez les précautions qui s'imposent si vos cheveux sont longs;
- ne travaillez pas sur un véhicule dont le moteur est en marche dans un local fermé, à moins d'être certain que le local est suffisamment aéré;
- n'approchez jamais de flamme, de cigarette, ou tout autre objet allumé près de la batterie ou de tout élément du circuit d'alimentation.

Si la batterie est débranchée, le moteur doit réapprendre ses paramètres de fonctionnement au ralenti avant qu'il puisse fonctionner normalement, comme expliqué à la rubrique *Batterie* du présent chapitre.

Si vous devez travailler lorsque le moteur est arrêté

- Boîte de vitesses automatique:
 1. Serrez le frein de stationnement et assurez-vous que le levier de vitesse est bien placé en position de stationnement (P).
 2. Arrêtez le moteur et retirez la clé du commutateur d'allumage.
 3. Bloquez les roues pour éviter le déplacement inopiné du véhicule.
- Boîte de vitesses manuelle :
 1. Serrez le frein de stationnement.
 2. Appuyez sur la pédale d'embrayage, et placez le levier de vitesse en première (1).
 3. Arrêtez le moteur et retirez la clé du commutateur d'allumage.
 4. Bloquez les roues pour éviter le déplacement inopiné du véhicule.

Si vous devez travailler lorsque le moteur tourne

- Boîte de vitesses automatique :
 1. Serrez le frein de stationnement et assurez-vous que le levier de vitesse est bien placé en position de stationnement (P).
 2. Bloquez les roues pour éviter le déplacement inopiné du véhicule.

Remarque : Ne mettez jamais le moteur en marche lorsque le filtre à air est retiré et ne retirez jamais ce dernier pendant que le moteur tourne.

Entretien et caractéristiques

- Boîte de vitesses manuelle :

1. Serrez le frein de stationnement, enfoncez la pédale de débrayage et mettez le levier de vitesse au point mort (N).
2. Bloquez les roues pour éviter le déplacement inopiné du véhicule.

Remarque : Ne mettez jamais le moteur en marche lorsque le filtre à air est retiré et ne retirez jamais ce dernier pendant que le moteur tourne.

OUVERTURE DU CAPOT

1. Tirez la manette d'ouverture du capot, située sous la planche de bord, dans l'habitacle.

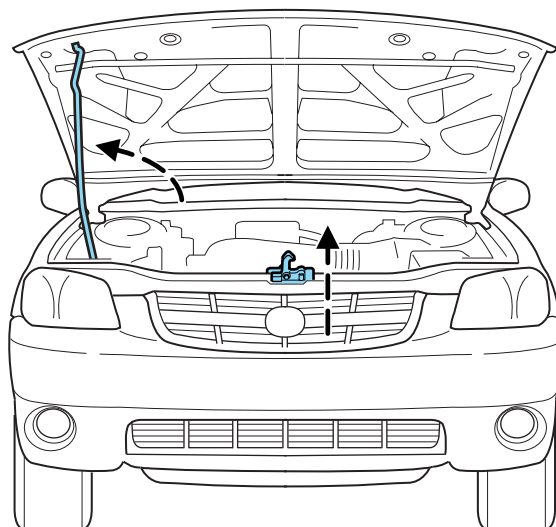
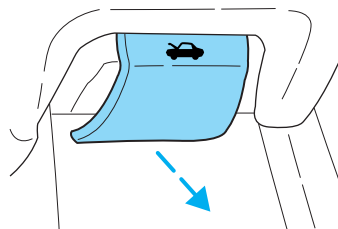

2. Placez-vous devant le véhicule et dégagez le crochet de sécurité qui se trouve au centre, entre le capot et la calandre.
3. Levez le capot et soutenez-le à l'aide de la béquille pour le maintenir ouvert.

Entretien et caractéristiques

IDENTIFICATION DES ÉLÉMENTS DU COMPARTIMENT MOTEUR

Moteur 2.0L Zetec I4 à double arbre à cames en tête

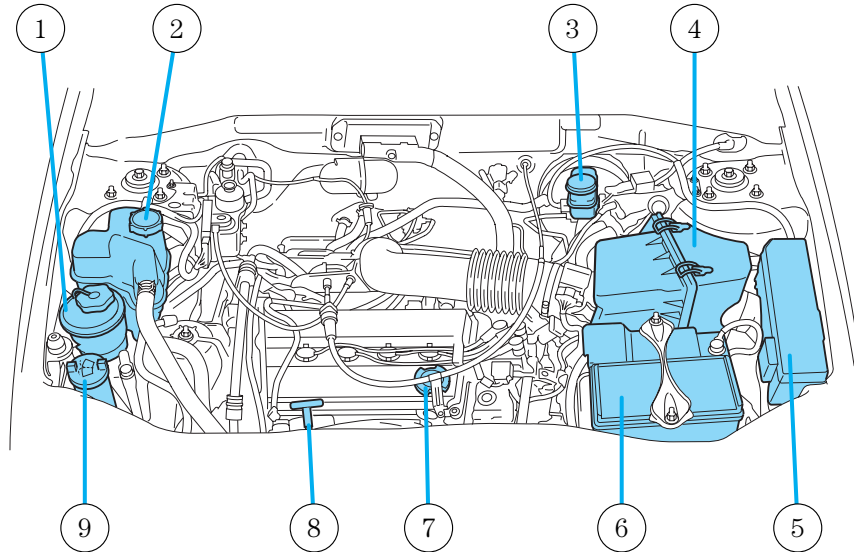

1. Réservoir de liquide de direction assistée
2. Vase d'expansion
3. Réservoir de liquide de frein et d'embrayage
4. Ensemble de filtre à air
5. Boîtier de distribution électrique
6. Batterie
7. Bouchon de remplissage d'huile moteur
8. Jauge d'huile moteur
9. Réservoir de liquide de lave-glace

Entretien et caractéristiques

Moteur 3.0L Duratec V6 double arbre à cames en tête

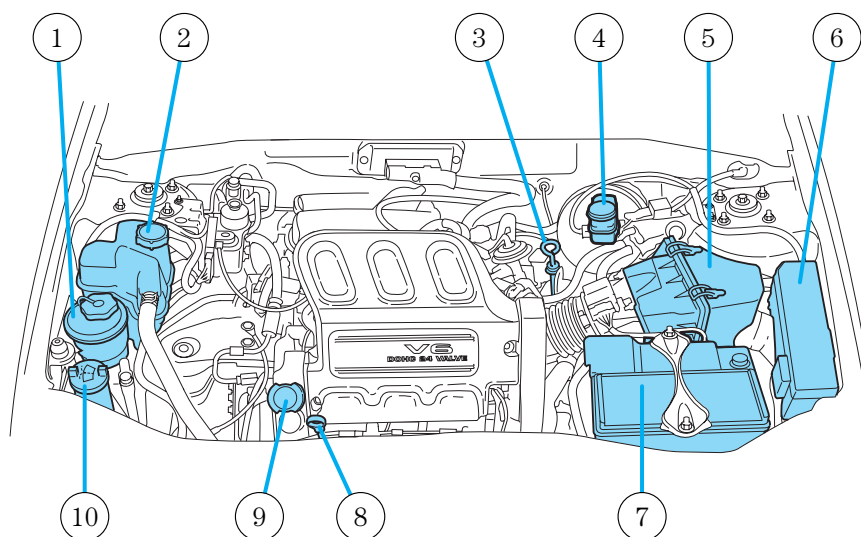

1. Réservoir de liquide de direction assistée
2. Vase d'expansion
3. Jauge d'huile de boîte de vitesses automatique
4. Réservoir de liquide de frein
5. Filtre à air
6. Boîtier de distribution électrique
7. Batterie
8. Jauge d'huile moteur
9. Bouchon de remplissage d'huile moteur
10. Réservoir du liquide de lave-glace du pare-brise

Entretien et caractéristiques

LIQUIDE DE LAVE-GLACE

Vérification et ajout de liquide de lave-glace

Vérifiez le niveau du liquide de lave-glace chaque fois que vous faites le plein d'essence. Le réservoir est identifié par le symbole  .

Si le niveau est insuffisant, remplissez le réservoir. Par temps très froid, ne remplissez pas le réservoir à ras bord.

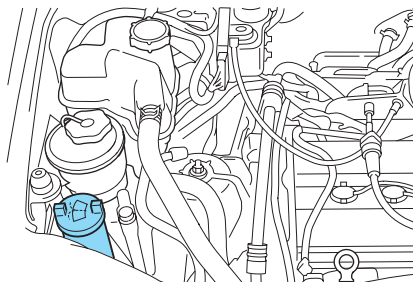

N'utilisez qu'un liquide de lave-glace conforme aux normes Mazda. Consultez la rubrique *Contenances* de ce chapitre.

REMARQUE : Il se peut que des règlements relatifs aux composés organiques volatils, applicables dans votre région ou dans votre province, restreignent l'usage du méthanol, qui est un antigel de lave-glace couramment utilisé. Les liquides de lave-glace contenant des antigels sans additifs à base de méthanol ne doivent être utilisés que s'ils sont efficaces par temps froid et s'ils ne causent pas de dommages au fini de la peinture, aux balais d'essuie-glace ou au dispositif de lave-glace.

Remarque : Ne versez jamais de liquide de lave-glace dans le vase d'expansion. L'ajout de liquide de lave-glace au circuit de refroidissement risque de causer des dégâts au moteur et aux éléments du circuit de refroidissement.

Vérification et ajout du liquide de lave-glace du hayon

Le lave-glace du hayon est alimenté en liquide par le réservoir de lave-glace du pare-brise.

HUILE MOTEUR

Vérification du niveau d'huile moteur

Consultez le Section entretien pour connaître les intervalles requis de vérification du niveau d'huile.

1. Stationnez le véhicule sur une surface plane.

Entretien et caractéristiques

2. Coupez le contact et attendez quelques minutes, le temps que l'huile se dépose dans le carter inférieur.
 3. Serrez le frein de stationnement, et placez le levier de vitesse en position de stationnement (P) (boîte de vitesses automatique) ou en première (1) (boîte de vitesses manuelle).
 4. Ouvrez le capot. Protégez-vous de la chaleur du moteur.
 5. Repérez la jauge d'huile moteur et retirez-la avec précaution.
- Moteur 2.0L Zetec I4 à double arbre à cames en tête

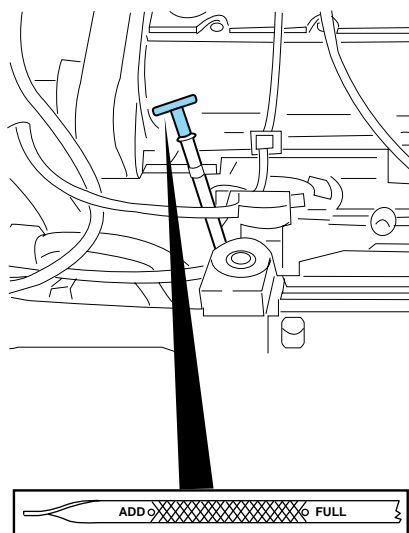

Entretien et caractéristiques

- Moteur Duratec 3.0L V6 à double arbre à cames en tête

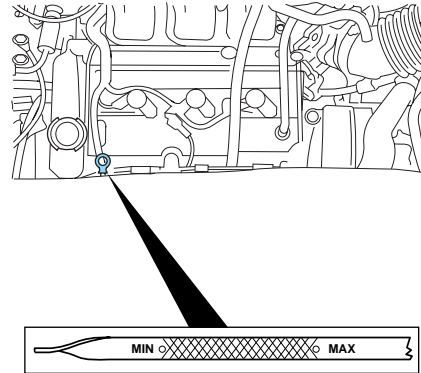

6. Essuyez la jauge. Engagez-la à fond dans son tube et retirez-la à nouveau.
- Si le niveau se trouve **entre les repères MIN et MAX ou ADD et FULL**, le niveau d'huile est acceptable. **N'AJOUTEZ PAS D'HUILE.**
 - Si le niveau n'atteint pas le repère MIN ou ADD, ajoutez la quantité d'huile nécessaire pour qu'il se situe entre les repères MIN et MAX ou ADD et FULL.
 - Moteur 2.0L Zetec I4 à double arbre à cames en tête

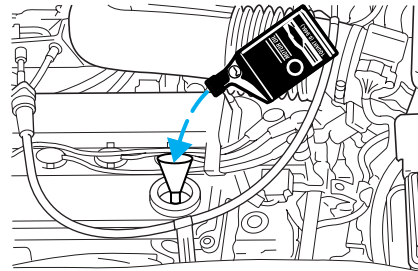

Entretien et caractéristiques

- Moteur Duratec 3.0L V6 à double arbre à cames en tête

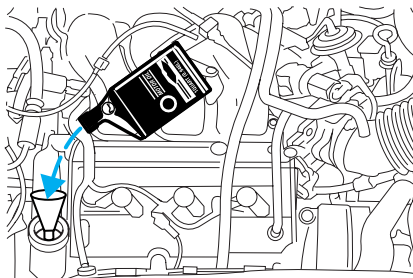

- Si le niveau dépasse le repère MAX ou FULL, des dommages au moteur risquent de se produire. L'excès d'huile doit être vidangé par un technicien qualifié.
7. Remplacez la jauge et assurez-vous qu'elle repose à fond dans son tube.

Ajout au niveau d'huile

1. Vérifiez le niveau d'huile moteur. Pour de plus amples renseignements, consultez la rubrique *Vérification du niveau d'huile moteur* du présent chapitre.
2. Si le niveau n'est pas dans la plage normale, n'ajoutez que de l'huile moteur homologuée et de viscosité recommandée. Retirez le bouchon et versez l'huile par l'orifice de remplissage à l'aide d'un entonnoir.
3. Vérifiez à nouveau le niveau de l'huile. Celui-ci ne doit pas dépasser le repère MAX ou FULL de la jauge.
4. Remplacez la jauge et assurez-vous qu'elle repose à fond dans son tube.
5. Remettez le bouchon de remplissage d'huile en place en le tournant d'un quart de tour dans le sens des aiguilles d'une montre, jusqu'à ce qu'il soit bien vissé.

Pour éviter les pertes d'huile, NE conduisez PAS avec la jauge ou le bouchon de remplissage retirés.

Entretien et caractéristiques

Huiles moteur et filtres recommandés

L'huile à moteur SAE 5W-20 est recommandée.

Recherchez cette étiquette d'homologation.



Employez l'huile à moteur SAE 5W-20 homologuée pour les moteurs à essence par l'American Petroleum Institute (API).

L'huile à moteur portant la certification de l'API répond à toutes les exigences pour le moteur de votre véhicule.

N'utilisez jamais d'additifs ni de produits de traitement de l'huile ou du moteur. Ces produits sont inutiles et peuvent, dans certains cas, entraîner des dommages au moteur qui ne seraient pas couverts par la garantie de votre véhicule.

Vidangez l'huile moteur et remplacez le filtre aux intervalles recommandés dans le Section entretien.

Les filtres à huile Mazda montés à l'usine et ceux de rechange sont prévus pour assurer une protection supérieure et de longue durée. L'emploi d'un filtre à huile autre que les filtres préconisés par Mazda peut provoquer des bruits du moteur ou des cliquetis au démarrage.

Pour la protection du moteur de votre véhicule, nous recommandons l'emploi de filtres d'origine Mazda (ou de toute autre marque conforme aux normes Mazda).

Entretien et caractéristiques

BATTERIE

La batterie sans entretien Mazda de votre véhicule n'exige normalement aucun ajout d'eau pendant toute sa durée de vie utile.

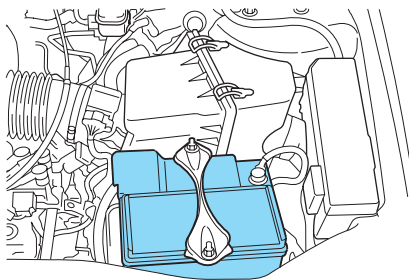

Toutefois, dans des conditions très rigoureuses, ou par temps très chaud, vérifiez le niveau de l'électrolyte. Consultez le Section entretien pour connaître les intervalles d'entretien requis.

Maintenez le niveau de l'électrolyte de chaque élément au repère. Ne remplissez pas les éléments de batterie excessivement.

Si le niveau de l'électrolyte est insuffisant, vous pouvez ajouter de l'eau du robinet si elle n'est pas trop calcaire (c'est-à-dire à haute teneur en minéraux). Néanmoins, il est préférable d'utiliser de l'eau distillée. Si le niveau de l'électrolyte doit être ajusté fréquemment, faites vérifier le circuit de charge.

Si votre batterie est munie d'un couvercle protecteur, assurez-vous de le remettre en place après avoir nettoyé ou remplacé la batterie.

Pour prolonger la vie utile de la batterie, veillez à ce que le dessus du boîtier soit toujours propre et sec. De plus, assurez-vous que les câbles sont toujours fermement serrés sur les bornes de la batterie.

En cas de corrosion sur la batterie ou sur ses bornes, débranchez les câbles, et nettoyez câbles et bornes au moyen d'une brosse métallique. Neutralisez l'électrolyte avec une solution de bicarbonate de soude et d'eau.

AVERTISSEMENT : Les batteries dégagent des gaz explosifs qui peuvent causer des blessures. N'approchez donc jamais de flamme, d'étincelle ou de substance allumée près d'une batterie. Protégez-vous toujours le visage et les yeux lorsque vous travaillez près d'une batterie. Assurez-vous que le local est bien aéré en tout temps.

Entretien et caractéristiques

AVERTISSEMENT : Lorsque vous devez soulever une batterie dont le bac est en plastique, une pression excessive sur les parois peut faire gicler l'électrolyte par la rampe de bouchons et provoquer aussi bien des blessures que des dégâts au véhicule ou à la batterie. Utilisez un porte-batterie ou saisissez le bac par les coins diagonalement opposés.

AVERTISSEMENT : Gardez les batteries hors de portée des enfants. Les batteries contiennent de l'acide sulfurique qui peut brûler la peau, les yeux et les vêtements. Protégez-vous les yeux quand vous effectuez une intervention à proximité d'une batterie. En cas d'éclaboussures d'électrolyte sur la peau ou dans les yeux, rincez immédiatement à grande eau pendant au moins 15 minutes et consultez un médecin dans les plus brefs délais. En cas d'ingestion d'électrolyte, consultez un médecin immédiatement.

AVERTISSEMENT : Les bornes de batterie, les cosses de câble et les accessoires connexes contiennent du plomb et des composés de plomb. Lavez-vous les mains après avoir manipulé de telles pièces.

Étant donné que le moteur de votre véhicule est commandé par un processeur électronique, certains régimes de commande font appel à l'alimentation électrique provenant de la batterie. Lorsque la batterie est débranchée ou qu'une nouvelle batterie est installée, le moteur doit réapprendre ses paramètres de fonctionnement au ralenti et sa stratégie d'alimentation avant de retrouver son rendement optimal. Pour amorcer ce nouvel apprentissage :

1. Arrêtez complètement le véhicule et serrez le frein de stationnement.
2. Placez le levier de vitesse en position de stationnement (P) (boîte de vitesses automatique) ou au point mort (N) (boîte de vitesses manuelle), éteignez tous les accessoires et faites démarrer le moteur.
3. Laissez le moteur tourner jusqu'à ce qu'il atteigne sa température normale de fonctionnement.
4. Laissez le moteur tourner au ralenti pendant au moins une minute.

Entretien et caractéristiques

5. Mettez la climatisation en fonction et faites tourner le moteur au ralenti pendant au moins une minute.
6. Conduisez le véhicule pour compléter le processus de réapprentissage.

REMARQUES :

- Vous devrez peut-être conduire le véhicule pour qu'il réapprenne ses paramètres de fonctionnement au ralenti et de stratégie d'alimentation.
- **Si vous ne permettez pas au moteur de réapprendre ses paramètres de fonctionnement au ralenti, la qualité du ralenti en sera compromise jusqu'à son réapprentissage éventuel.**

Lorsque la batterie est débranchée ou qu'une nouvelle batterie est posée, la boîte de vitesses doit réapprendre sa stratégie autoadaptative. Pour cette raison, il se peut que le passage des vitesses manque de souplesse. Cette situation est normale et ne nuit ni au fonctionnement ni à la longévité de la boîte de vitesses. Avec le temps, la stratégie autoadaptative permettra à la boîte de vitesses de retrouver sa souplesse de fonctionnement.

Si la batterie est débranchée ou qu'une nouvelle batterie est installée, la montre et les stations de radio mises en mémoire doivent être reprogrammées après le rebranchement de la batterie.

- La mise au rebut des batteries d'automobile doit toujours être effectuée de manière responsable. Respectez les règlements en vigueur dans votre région. Adressez-vous à votre centre de recyclage local pour obtenir de plus amples renseignements concernant le recyclage des batteries d'automobile.

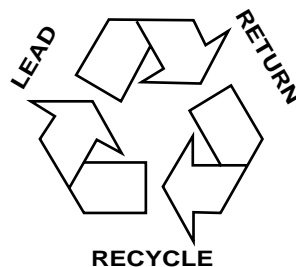

LIQUIDE DE REFROIDISSEMENT DU MOTEUR

Vérification du liquide de refroidissement du moteur

La concentration et le niveau du liquide de refroidissement du moteur doivent être vérifiés aux intervalles prévus dans le Calendrier d'entretien périodique. Une concentration à parts égales de liquide de refroidissement et d'eau doit être maintenue, ce qui correspond à une

Entretien et caractéristiques

protection antigel allant jusqu'à -36 °C (-34 °F). La concentration du liquide de refroidissement peut être vérifiée à l'aide d'un densimètre ou d'un pèse-antigel (tel que le pèse-acide/antigel Rotunda, 014-R1060). Le niveau du liquide de refroidissement doit être maintenu au repère « cold full » dans la plage de niveau indiquée sur le vase d'expansion. Si le niveau est inférieur au repère, ajoutez du liquide de refroidissement selon les directives fournies à la rubrique *Ajout de liquide de refroidissement*.

Votre véhicule a été rempli en usine d'une solution à parts égales de liquide de refroidissement et d'eau. Si la concentration du liquide de refroidissement chute sous les 40 % ou dépasse 60 %, les organes du moteur peuvent être endommagés ou ne plus fonctionner. **Un mélange à parts égales de liquide de refroidissement et d'eau assure :**

- **une protection antigel jusqu'à -36 °C (-34 °F);**
- **une protection contre l'ébullition jusqu'à 129 °C (265 °F);**
- **une protection contre la rouille et les autres formes de corrosion;**
- **une lecture précise de la jauge de liquide de refroidissement.**

Une fois le moteur refroidi, vérifiez le niveau du liquide de refroidissement dans le vase d'expansion.

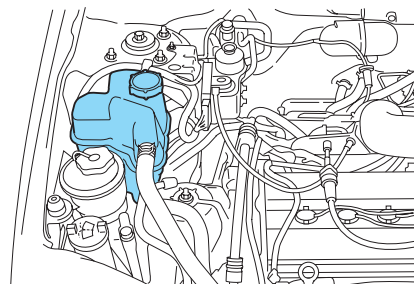

- Le liquide de refroidissement doit atteindre le repère « cold fill » (niveau à froid) ou être dans la plage de niveau indiquée sur le vase d'expansion (selon la configuration).
- Consultez le Section entretien pour connaître les intervalles requis.
- Lisez attentivement la rubrique *Précautions à prendre lors d'une intervention* du présent chapitre.

Si vous ne vérifiez pas le niveau du liquide de refroidissement aux intervalles recommandés, le vase d'expansion peut finir par se vider. Si cela se produit, ajoutez-y du liquide de refroidissement. Consultez la rubrique *Ajout de liquide de refroidissement* du présent chapitre.

Entretien et caractéristiques

AVERTISSEMENT : Les liquides pour véhicules automobiles ne sont pas interchangeables. Il ne faut jamais utiliser de liquide de refroidissement, d'antigel ou de liquide de lave-glace pour un usage autre que celui auquel il est destiné.

Ajout de liquide de refroidissement

Lors de l'ajout de liquide de refroidissement, assurez-vous qu'il s'agit bien d'une solution à parts égales de liquide de refroidissement et d'eau distillée. Versez le mélange dans le vase d'expansion, **lorsque le moteur est refroidi**, jusqu'au niveau approprié.

AVERTISSEMENT : N'ajoutez pas de liquide de refroidissement si le moteur est chaud. Du liquide bouillant et de la vapeur peuvent s'échapper du circuit de refroidissement et vous causer de graves brûlures. Vous pouvez aussi vous brûler si vous renversez du liquide sur des organes brûlants du moteur.

AVERTISSEMENT : Ne versez pas de liquide de refroidissement dans le réservoir de liquide de lave-glace. Si du liquide de refroidissement est projeté sur le pare-brise, la visibilité risque d'être grandement réduite.

Le système de refroidissement de votre véhicule est rempli de liquide de refroidissement de qualité supérieure prescrit par Mazda, de couleur verte ou jaune. Pour déterminer le type de liquide de refroidissement à utiliser dans votre véhicule (couleur), vérifiez votre vase d'expansion.

Pour assurer le bon fonctionnement du circuit de refroidissement et l'efficacité du liquide de refroidissement, et pour bénéficier de la garantie :

- **ajoutez du liquide de refroidissement de qualité supérieure Mazda ou le type de liquide dont votre véhicule a été pourvu à l'usine.** En cas de doute sur le choix du liquide de refroidissement à utiliser, vérifiez le vase d'expansion ou communiquez avec votre concessionnaire;
- **évittez d'ajouter ou de mélanger du liquide de refroidissement longue durée de couleur orange, comme le liquide de refroidissement orange spécial prescrit par Mazda, au liquide dont votre véhicule a été pourvu à l'usine.** Le fait de mélanger du

Entretien et caractéristiques

liquide de refroidissement orange spécial Mazda ou tout autre liquide de refroidissement longue durée de couleur orange au liquide de refroidissement fourni en usine peut compromettre la protection anticorrosion du liquide de refroidissement;

- en cas d'urgence, vous pouvez ajouter au vase d'expansion de l'eau ne contenant pas de liquide de refroidissement, de manière à pouvoir vous rendre à une station-service. Dans un tel cas, le circuit de refroidissement devra être vidangé le plus tôt possible et être rempli d'une solution à parts égales de liquide de refroidissement et d'eau distillée. L'utilisation d'eau sans liquide de refroidissement risque d'entraîner des dégâts au moteur par la corrosion, la surchauffe ou le gel;
- **n'utilisez pas d'antigel à base d'alcool ou de méthanol, ni de liquide de refroidissement mélangé à de tels produits.** L'alcool et les autres liquides peuvent entraîner des dégâts au moteur causés par une surchauffe ou le gel;
- **n'ajoutez pas d'inhibiteurs ou d'additifs au liquide de refroidissement.** Cela risque de réduire et de compromettre la protection anticorrosion du liquide de refroidissement;
- **n'ajoutez pas de liquide de refroidissement recyclé, sauf si le procédé de recyclage utilisé est un procédé approuvé par Mazda (consultez la rubrique *Utilisation d'un liquide de refroidissement recyclé*).**

Pour les véhicules équipés de circuits de trop-plein de refroidissement avec un bouchon non pressurisé sur le vase d'expansion, ajoutez du liquide de refroidissement lorsque le moteur a refroidi. Ajoutez le mélange de liquide de refroidissement et d'eau approprié jusqu'au repère « cold full ». Pour tous les autres véhicules équipés d'un circuit de refroidissement à dégazage avec un bouchon pressurisé, ou pour les véhicules équipés d'un circuit de trop-plein et dont le bouchon taré de vase d'expansion doit être retiré du radiateur, procédez comme suit.

AVERTISSEMENT : Pour éviter de vous blesser, assurez-vous que le moteur a refroidi avant de dévisser le bouchon taré du vase d'expansion. Étant donné que le circuit de refroidissement est sous pression, de la vapeur et du liquide brûlant peuvent jaillir lorsque le bouchon est légèrement desserré.

1. Avant de commencer, arrêtez le moteur et laissez-le refroidir.

Entretien et caractéristiques

2. Une fois le moteur refroidi, placez un chiffon épais sur le bouchon taré du vase d'expansion (un réservoir en plastique opaque). Tournez le bouchon lentement dans le sens contraire des aiguilles d'une montre (vers la gauche), jusqu'à ce que la pression commence à se dissiper.
3. Écartez-vous et laissez la pression se dissiper.
4. Lorsque vous êtes certain que la pression est dissipée, saisissez le bouchon, toujours enveloppé du chiffon, et continuez de le tourner dans le sens contraire des aiguilles d'une montre pour l'enlever.
5. Remplissez lentement le vase d'expansion avec le mélange approprié (voir précédemment) jusqu'à plage de niveau indiquée ou jusqu'au repère « cold full ». Si vous avez enlevé le bouchon du radiateur d'un circuit de trop-plein, remplissez presque complètement le radiateur, de façon à voir le liquide.
6. Remettez le bouchon en place. Tournez-le jusqu'à ce qu'il soit fermement serré. (Le bouchon doit être correctement serré pour éviter toute fuite de liquide de refroidissement.)

Après tout ajout de liquide de refroidissement, faites tourner le moteur pendant quelques minutes afin de mélanger le liquide. Vérifiez la concentration du liquide de refroidissement. Avant de retirer le bouchon taré de vase d'expansion (revoyez les étapes précédentes de retrait du bouchon), assurez-vous que le moteur ne tourne pas et qu'il a refroidi. Vérifiez la concentration en consultant la rubrique *Vérification du liquide de refroidissement du moteur*. Si la concentration du mélange n'est pas à parts égales (protection à -36 °C [-34 °F]), vidangez une partie du liquide de refroidissement pour ajuster la concentration. L'obtention d'une concentration à parts égales peut nécessiter plusieurs vidanges et ajouts.

Après chaque ajout de liquide de refroidissement, le niveau dans le vase d'expansion doit être vérifié au terme des cycles de conduite qui suivront. Au besoin, ajoutez suffisamment de mélange à parts égales pour ramener le liquide de refroidissement au niveau approprié.

Demandez à votre concessionnaire d'inspecter le circuit de refroidissement si vous devez ajouter plus d'un litre (1 pinte US) de liquide de refroidissement par mois dans le réservoir. Il se peut qu'il y ait une fuite dans le circuit de refroidissement. Le fonctionnement d'un moteur dont le niveau de liquide de refroidissement est bas peut entraîner sa surchauffe et des dommages.

Entretien et caractéristiques

Liquide de refroidissement recyclé du moteur

Les méthodes de recyclage du liquide de refroidissement ne produisent pas toutes un liquide répondant aux normes Mazda. L'utilisation d'un liquide de refroidissement recyclé qui ne répond pas aux normes Mazda peut endommager le moteur et les composants du circuit de refroidissement.



Prenez toujours toutes les précautions nécessaires ou réglementaires avant de vous débarrasser des liquides de vidange de votre véhicule. Consultez les centres locaux de recyclage pour tout renseignement sur le recyclage et la récupération de ces liquides.

Contenance du circuit de refroidissement

Pour connaître la contenance en liquide du circuit de refroidissement de votre véhicule, consultez la rubrique *Contenances* du présent chapitre.

Remplissez le vase d'expansion de votre véhicule selon les directives fournies dans la rubrique *Ajout de liquide de refroidissement* de ce chapitre.

Conditions climatiques rigoureuses

Si vous conduisez lors de températures très froides (inférieures à -36 °C [-34 °F]) :

- **il peut s'avérer nécessaire d'augmenter la concentration de liquide de refroidissement au-dessus de 50 %;**
- **ne dépassez JAMAIS une concentration de 60 %;**
- **des concentrations de liquide de refroidissement supérieures à 60 % provoqueront une réduction des caractéristiques de protection contre la surchauffe du liquide de refroidissement du moteur et peuvent causer un endommagement du moteur;**
- **consultez le tableau affiché sur le contenant de liquide de refroidissement pour vous assurer que la concentration de liquide de refroidissement présente dans votre véhicule procure une protection adéquate contre le gel en présence de températures auxquelles vous devez faire face durant les mois d'hiver.**

Si vous conduisez lorsque les températures sont très chaudes :

- **il est encore nécessaire de maintenir la concentration de liquide de refroidissement au-dessus de 40 %;**

Entretien et caractéristiques

- **n'utilisez JAMAIS un liquide de refroidissement dont la concentration est inférieure à 40 %;**
- **des concentrations de liquide de refroidissement inférieures à 40 % provoqueront une réduction des caractéristiques de protection contre la corrosion du liquide de refroidissement du moteur et peuvent causer un endommagement du moteur;**
- **des concentrations de liquide de refroidissement inférieures à 40 % provoqueront une réduction des caractéristiques de protection contre le gel du liquide de refroidissement du moteur et peuvent causer un endommagement du moteur;**
- **consultez le tableau affiché sur le contenant de liquide de refroidissement pour vous assurer que la concentration de liquide de refroidissement présente dans votre véhicule procure une protection adéquate en présence de températures auxquelles vous devez faire face.**

Les véhicules conduits toute l'année dans des climats tempérés devraient être remplis d'un mélange à parts égales de liquide de refroidissement du moteur et d'eau distillée pour obtenir une protection optimale du système de refroidissement et du moteur.

CARBURANTS POUR VÉHICULES AUTOMOBILES

Consignes de sécurité importantes

AVERTISSEMENT : Ne remplissez pas le réservoir excessivement, car la pression risquerait d'entraîner une fuite ou une giclée de carburant et des risques d'incendie.

AVERTISSEMENT : Le circuit d'alimentation peut être sous pression. Si des vapeurs se dégagent par le bouchon de réservoir de carburant ou si vous entendez un sifflement pendant que vous dévissez le bouchon, laissez les vapeurs se dissiper avant d'ouvrir complètement le bouchon. Si ces directives ne sont pas suivies, le carburant peut gicler et causer des blessures.

Entretien et caractéristiques

AVERTISSEMENT : L'emploi d'un bouchon de réservoir de carburant autre que celui prévu pour votre véhicule peut provoquer, par une surpression ou une dépression créée dans le réservoir, des dégâts au circuit d'alimentation ou la perte du bouchon en cas de collision, ce qui pourrait entraîner des risques de blessures.

AVERTISSEMENT : Les carburants destinés aux véhicules automobiles peuvent présenter des risques de blessures graves, voire mortelles, si les précautions nécessaires ne sont pas prises.

AVERTISSEMENT : L'essence peut contenir du benzène, lequel est un produit cancérigène.

Respectez les consignes suivantes lors de la manipulation de carburant automobile :

AVERTISSEMENT : l'ingestion de carburant automobile peut présenter des risques graves, voire mortels. Les carburants comme l'essence sont extrêmement toxiques et peuvent, en cas d'ingestion, entraîner la mort ou causer des lésions permanentes. En cas d'ingestion, consultez immédiatement un médecin, même si les effets ne sont pas immédiatement apparents. Les effets toxiques du carburant peuvent prendre plusieurs heures avant de se manifester;



- éteignez toute flamme ou article de fumée allumé avant de faire le plein;

Entretien et caractéristiques

- coupez toujours le moteur avant de faire le plein;
- évitez d'inhaler des vapeurs de carburant. Leur inhalation peut provoquer l'irritation des yeux et des voies respiratoires. L'exposition prolongée à des vapeurs de carburant peut provoquer des maladies graves et des lésions permanentes;
- évitez la projection de carburant dans les yeux. En cas d'éclaboussures dans les yeux, retirez vos verres de contact si vous en portez, rincez-vous les yeux à grande eau pendant 15 minutes et consultez un médecin. Si ces directives ne sont pas suivies, vous courez des risques de lésions permanentes;
- les carburants peuvent également être nocifs lorsqu'ils sont absorbés par la peau. En cas d'éclaboussures sur la peau ou sur les vêtements, enlevez les vêtements souillés et lavez immédiatement à l'eau et au savon la partie du corps atteinte. Le contact répété ou prolongé de carburant ou de ses vapeurs avec la peau peut provoquer une irritation;
- les personnes qui sont traitées pour l'alcoolisme et qui prennent des médicaments comme « Antabuse » ou d'autres formes de disulfiram doivent être particulièrement prudentes. L'inhalation de vapeurs d'essence ou le contact de l'essence avec la peau peut provoquer des effets secondaires. Chez les personnes sensibles, des risques de blessures ou de malaises graves sont possibles. En cas d'éclaboussures sur la peau, lavez immédiatement à l'eau et au savon la partie du corps atteinte. En cas d'effets indésirables, consultez immédiatement un médecin.

AVERTISSEMENT : Lorsque vous faites le plein, arrêtez toujours le moteur et maintenez toute source d'étincelles ou de flammes éloignée du goulot de remplissage. Ne fumez jamais lorsque vous faites le plein. Dans certaines conditions, les vapeurs de carburant peuvent être extrêmement dangereuses. Évitez dans la mesure du possible d'inhaler à l'excès des vapeurs de carburant.

Entretien et caractéristiques

AVERTISSEMENT : L'écoulement de carburant dans un pistolet de distribution d'essence peut créer de l'électricité statique. Cette électricité statique peut provoquer un incendie lors du remplissage d'un contenant qui n'est pas à la masse. N'oubliez pas de mettre le contenant sur le sol avant de le remplir de carburant.

Pour éviter la présence d'électricité statique lors du remplissage d'un contenant qui n'est pas à la masse, procédez comme suit :

- placez le contenant à carburant homologué sur le sol;
- **NE REMPLISSEZ JAMAIS** le contenant lorsqu'il se trouve dans le véhicule (y compris dans l'aire de chargement);
- lors du remplissage, gardez le pistolet de distribution d'essence en contact avec le contenant;
- **N'UTILISEZ PAS** d'objet pour bloquer la gâchette du pistolet du distributeur d'essence en position de remplissage.

Choix du carburant approprié

- **N'utilisez que du Carburant SANS PLOMB. L'emploi d'un carburant au plomb est une infraction à la loi et risque d'endommager votre véhicule.**
- **N'utilisez pas de carburant contenant du méthanol. Il risque d'endommager des composants de base du circuit d'alimentation.**
- **Votre véhicule n'est pas conçu pour consommer du carburant ou des additifs contenant des éléments métalliques, y compris des éléments à base de manganèse contenant du MMT.**
- **Les réparations occasionnées par l'emploi d'un carburant non approprié peuvent ne pas être couvertes par la garantie.**

Indice d'octane recommandé

Votre véhicule est conçu pour consommer de l'essence « ordinaire » sans plomb ayant un indice d'octane (R+M)/2 de 87.

Mazda déconseille l'utilisation d'essence « ordinaire » à l'indice d'octane de 86 ou moins, que l'on trouve dans certaines régions en haute altitude



Entretien et caractéristiques

NOTA : Vous n'avez aucune raison de vous inquiéter d'un léger cliquetis occasionnel du moteur. Toutefois, si le moteur cogne sans cesse alors que vous employez un carburant à l'indice d'octane recommandé et ce, peu importe les conditions de conduite, consultez votre concessionnaire Mazda autorisé afin de prévenir des dégâts au moteur.

Qualité du carburant

REMARQUE : Si vous avez des difficultés au démarrage, si le régime de ralenti du moteur est irrégulier ou si le moteur hésite à l'accélération, essayez une autre marque d'essence sans plomb « ordinaire ». Le supercarburant sans plomb est déconseillé (en particulier aux États-Unis), car il pourrait aggraver ces problèmes. Si le problème persiste, consultez votre concessionnaire Mazda autorisé.

Si vous utilisez un carburant de bonne qualité, à l'indice d'octane recommandé, vous n'avez pas à ajouter d'additifs vendus sur le marché.

Ceux-ci risquent d'endommager le circuit d'alimentation de votre véhicule. Les réparations destinées à remédier aux problèmes causés par l'utilisation de ces produits risquent de ne pas être couvertes par votre garantie.

La plupart des constructeurs de véhicules à travers le monde sont signataires de la Charte mondiale des carburants, qui détermine les normes de l'essence pour assurer un meilleur rendement de votre véhicule et la meilleure protection contre la pollution atmosphérique.

Mazda recommande d'employer une essence conforme aux normes de la Charte mondiale des carburants si cette essence est disponible dans votre région. Renseignez-vous auprès de votre station-service pour obtenir plus de détails sur l'essence conforme aux normes de la Charte mondiale des carburants. Au Canada, ce carburant est identifié par le logo **Choix des constructeursTM**.

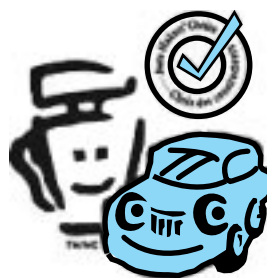

Amélioration de la qualité de l'air

Mazda appuie l'utilisation d'essence à combustion propre reformulée pour améliorer la qualité de l'air.

Entretien et caractéristiques

Panne sèche

Évitez de tomber en panne sèche car cela risque de nuire aux éléments du groupe motopropulseur.

En cas de panne sèche :

- une fois que vous aurez effectué le plein, il est possible que vous ayez besoin de lancer le moteur à plusieurs reprises avant que le circuit d'alimentation ne commence à pomper le carburant du réservoir vers le moteur;
- le témoin  peut s'allumer. Pour obtenir de plus amples renseignements sur le témoin d'anomalie du moteur, consultez le chapitre *Instruments*.

Bouchon de réservoir de carburant

Le bouchon du réservoir de carburant est conçu pour s'ouvrir et se fermer en un huitième de tour.

Pour remplir le réservoir de votre véhicule :

1. Coupez le contact.
2. Tournez avec précaution le bouchon du réservoir d'un huitième de tour dans le sens inverse des aiguilles d'une montre, jusqu'à la butée.
3. Tirez pour retirer le bouchon du tuyau de remplissage.
4. Pour remettre en place le bouchon du réservoir, alignez les onglets du bouchon avec les encoches du tuyau de remplissage.
5. Tournez le bouchon d'un huitième de tour dans le sens des aiguilles d'une montre, jusqu'à la butée.

Si, après avoir fait le plein, le témoin de vérification du bouchon de réservoir d'essence s'allume et demeure allumé lorsque le moteur est mis en marche, le bouchon du réservoir peut être mal vissé. Coupez le contact, enlevez le bouchon et alignez-le correctement avec les encoches du goulot puis remettez-le de nouveau en place en vous assurant de bien le serrer. Le témoin devrait s'éteindre après trois cycles de conduite lorsque le bouchon du réservoir de carburant est bien vissé. Un cycle de conduite consiste en un départ à froid, suivi d'un cycle de conduite urbain et sur route.

Si vous devez remplacer le bouchon de réservoir de carburant, remplacez-le par un bouchon conçu pour votre véhicule. L'emploi d'un bouchon autre qu'un bouchon d'origine Mazda ou Mazda peut entraîner l'annulation de la garantie en cas de dommages causés au réservoir ou au circuit d'alimentation.

Entretien et caractéristiques

AVERTISSEMENT : Le circuit d'alimentation peut être sous pression. Si des vapeurs se dégagent par le bouchon de réservoir de carburant ou si vous entendez un sifflement pendant que vous dévissez le bouchon, laissez les vapeurs se dissiper avant d'ouvrir complètement le bouchon. Si ces directives ne sont pas suivies, le carburant peut gicler et causer des blessures.

AVERTISSEMENT : L'emploi d'un bouchon de réservoir de carburant autre que celui prévu pour votre véhicule peut provoquer, par une surpression ou une dépression créée dans le réservoir, des dégâts au circuit d'alimentation ou la perte du bouchon en cas de collision, ce qui pourrait entraîner des risques de blessures.

Filtre à carburant

Contactez votre concessionnaire agréé Mazda pour le remplacement de ce filtre. Consultez le Calendrier d'entretien périodique pour connaître les intervalles requis.

Remplacez ce filtre uniquement par un filtre Mazda d'origine, sinon la garantie risque d'être annulée en cas de dégâts au circuit d'alimentation de votre véhicule.

RÉDUCTION DE LA CONSOMMATION DE CARBURANT

Méthodes de calcul

C'est vous, le conducteur, qui êtes le mieux placé pour estimer la consommation de carburant de votre véhicule. La tenue régulière d'un registre le plus juste possible par le conducteur est le meilleur moyen d'obtenir de bons résultats. Le prix du carburant, les dates de remplissage du réservoir ou les lectures de la jauge NE sont PAS aussi efficaces pour calculer la consommation. Durant la période de rodage des premiers 1 600 km (1 000 mi), le calcul de la consommation n'est pas recommandé. C'est après avoir parcouru entre 3 000 et 5 000 km (2 000 et 3 000 mi) que les résultats seront les plus précis.

Entretien et caractéristiques

Plein de carburant

La contenance publiée du réservoir de carburant de votre véhicule est égale à la contenance nominale indiquée à la rubrique *Contenances* de ce chapitre.

Cette contenance publiée représente la contenance utile du réservoir telle que la jauge l'indique, plus la réserve de carburant qui existe lorsque la jauge indique que le réservoir est vide. La contenance utile représente la différence entre la contenance d'un réservoir plein et sa contenance lorsque la jauge indique que le réservoir est vide. La réserve à vide est le faible volume de carburant restant lorsque la jauge indique que le réservoir est vide.

Le volume de carburant utilisable de la réserve à vide varie et celui-ci ne doit pas être considéré suffisant pour augmenter l'autonomie. Lorsque la jauge indique vide, il se peut qu'il soit impossible de remplir le réservoir avec un volume de carburant égal à sa contenance publiée, en raison de cette réserve qui reste dans le réservoir.

Pour obtenir des résultats constants lorsque vous faites le plein de carburant :

- placez le commutateur d'allumage à la position d'arrêt avant de faire le plein. Si le moteur reste en marche, la lecture sera erronée;
- remplissez le réservoir au même débit de remplissage (lent - moyen - rapide) chaque fois que vous faites le plein;
- lors du remplissage, limitez à deux le nombre de déclenchements du pistolet;
- utilisez toujours une essence ayant l'indice d'octane préconisé;
- utilisez une essence de bonne qualité, de préférence une marque nationale réputée;
- faites toujours le plein de carburant du même côté de la pompe, avec le véhicule orienté dans la même direction;
- le véhicule doit également être dans les mêmes conditions de poids, avec la charge répartie de la même manière.

C'est la régularité dans la manière de faire le plein qui donne les meilleurs résultats.

Entretien et caractéristiques

Calcul de la consommation de carburant

1. Remplissez complètement le réservoir de carburant et notez le kilométrage (ou le millage) au compteur.
2. Chaque fois que vous faites le plein, notez la quantité de carburant ajoutée au réservoir (en litres ou en gallons US).
3. Après avoir fait le plein au moins trois à cinq fois, refaites le plein et notez le kilométrage.
4. Soustrayez le kilométrage initial au compteur du kilométrage courant.
5. Calculez votre consommation à l'aide de l'une des formules suivantes :

Litres consommés x 100 ÷ Total des kilomètres parcourus.

Total des milles parcourus ÷ Total des gallons US consommés.

Tenez un registre de votre kilométrage et de vos achats de carburant pendant au moins un mois en notant le type de conduite (en ville ou sur autoroute). Ceci vous fournira une estimation plus précise de la consommation dans des conditions de conduite courantes. De plus, la tenue d'un registre durant l'été et l'hiver vous donnera une idée de l'effet de la température sur la consommation. En général, la consommation augmente lorsque la température est basse.

Conduite – bonnes habitudes de conduite et réduction de la consommation

Lisez attentivement les conseils qui suivent pour acquérir de bonnes habitudes de conduite et réduire votre consommation de carburant.

Habitudes de conduite

- Une conduite souple et régulière peut améliorer la consommation jusqu'à 10 %.
- Une vitesse régulière et soutenue donne toujours une meilleure consommation.
- Le fonctionnement du moteur au ralenti durant de longues périodes (plus d'une minute) a pour effet de gaspiller le carburant.
- Essayez de prévoir à temps vos arrêts. Le fait de ralentir peut, dans certains cas, éliminer le besoin de vous arrêter.
- Les accélérations brutales peuvent gaspiller le carburant.

Entretien et caractéristiques

- Ralentissez graduellement.
- Ne faites pas d'excès de vitesse (la conduite à 105 km/h [65 mi/h] augmente la consommation de 15 % par rapport à la conduite à 88 km/h [55 mi/h]).
- L'emballement du moteur avant son arrêt peut gaspiller du carburant.
- L'utilisation du climatiseur et du dégivreur peut augmenter la consommation.
- Il est recommandé de désactiver le programmeur de vitesse lors de la conduite sur route vallonnée, car le passage entre la troisième (3) et la quatrième (4) vitesse augmente la consommation.
- Le réchauffement du moteur par temps froid avant le départ n'est pas nécessaire et augmente la consommation.
- L'habitude de laisser le pied reposer sur la pédale de frein pendant la conduite peut gaspiller le carburant.
- Groupez vos sorties pour faire vos courses et, dans la mesure du possible, évitez la conduite exigeant des arrêts fréquents.

Entretien

- Maintenez les pneus gonflés à la pression préconisée et n'utilisez que des pneus de dimensions appropriées.
- La conduite d'un véhicule qui présente un alignement déréglé augmente la consommation.
- Utilisez l'huile moteur préconisée. Consultez la rubrique *Lubrifiants prescrits* de ce chapitre.
- Faites effectuer les interventions d'entretien conformément aux intervalles prescrits. Effectuez toutes les opérations d'entretien périodique telles que prescrites par le Section entretien fourni avec votre véhicule.

Conditions de conduite

- Le chargement d'un véhicule ou la traction d'une remorque, quelle que soit la vitesse à laquelle vous roulez, augmentent la consommation de carburant.
- Le transport d'une charge non nécessaire augmente la consommation (l'autonomie diminue d'environ 0,4 km/L [1 mi/g US] pour chaque charge de 180 kg [400 lb] transportée).

Entretien et caractéristiques

- La pose d'accessoires sur le véhicule (pare-insectes, arceaux de sécurité ou bandeaux lumineux, marchepieds, porte-skis ou porte-bagages) augmente la consommation.
- L'utilisation d'un carburant mélangé à de l'alcool augmente la consommation.
- La consommation peut être plus élevée durant les 12 à 16 premiers kilomètres (8 à 10 milles) de conduite par basse température.
- Il est plus économique de conduire sur route plate que sur route vallonnée.
- Les boîtes de vitesses contribuent à une meilleure consommation lorsqu'elles sont dans le rapport le plus élevé avec une pression constante sur la pédale d'accélérateur.
- Relevez les glaces lors de la conduite à grande vitesse.

Autocollant de l'EPA du pare-brise

Un autocollant de l'EPA (Agence américaine de protection de l'environnement) doit être apposé sur le pare-brise de chaque nouveau véhicule. Contactez votre concessionnaire si cet autocollant n'a pas été apposé sur votre véhicule. Cet autocollant a pour but de vous permettre de comparer votre consommation de carburant avec celle d'autres véhicules.

Il est important de prendre note des chiffres qui apparaissent dans la case inférieure gauche de l'autocollant apposé sur le pare-brise. Ces chiffres indiquent la consommation en L/100 km (mi/g US) à laquelle vous pouvez vous attendre dans des conditions de conduite optimales. La consommation de votre véhicule peut varier selon vos habitudes de conduite.

DISPOSITIFS ANTIPOLLUTION

Votre véhicule est équipé d'une panoplie de dispositifs antipollution et d'un réacteur catalytique qui permettent d'assurer la conformité aux normes antipollution en vigueur. Pour assurer le bon fonctionnement continu du réacteur catalytique et des dispositifs antipollution, respectez les conseils suivants :

- N'utilisez que le type de carburant préconisé.
- Évitez de tomber en panne sèche.
- Ne coupez pas le contact quand le véhicule roule, particulièrement si vous roulez à haute vitesse.

Entretien et caractéristiques

- Faites effectuer les interventions d'entretien conformément aux intervalles prescrits dans le Calendrier d'entretien périodique.

Les interventions du Calendrier périodique sont essentielles pour assurer la longévité et le bon rendement de votre véhicule et des dispositifs antipollution.

Si des pièces autres que des pièces Mazda sont utilisées pour le remplacement ou la réparation des dispositifs antipollution, ces pièces doivent être équivalentes aux pièces d'origine Mazda en termes de rendement et de durabilité.

AVERTISSEMENT : Ne stationnez pas, ne faites pas tourner le moteur au ralenti et ne conduisez pas votre véhicule sur du gazon sec ou tout autre revêtement de sol sec. Les dispositifs antipollution ont pour effet d'élever la température du compartiment moteur et de la tuyauterie d'échappement au point de risquer un incendie sur de tels sols.

Soyez alerte pour repérer les fuites, les odeurs insolites, la fumée, une perte de puissance du moteur, l'illumination du témoin , du témoin du circuit de charge ou de température du moteur. De telles conditions peuvent parfois indiquer une anomalie des dispositifs antipollution.



AVERTISSEMENT : Des fuites d'échappement peuvent entraîner la pénétration de gaz dangereux voire mortels dans l'habitacle.

N'apportez pas de modifications non autorisées au véhicule ou au moteur. La loi interdit à quiconque possède, construit, répare, entretient, vend, loue, échange des véhicules ou exploite un parc automobile d'enlever sciemment tout dispositif antipollution ou de l'empêcher de fonctionner. Les renseignements sur les dispositifs antipollution de votre véhicule figurent sur l'étiquette de contrôle des émissions du véhicule, apposée sur le moteur ou à proximité. Cette étiquette indique la cylindrée et donne certaines caractéristiques nécessaires à la mise au point du moteur.

Consultez votre « Guide de garantie » pour de plus amples renseignements sur la garantie des dispositifs antipollution.

Entretien et caractéristiques

Préparation aux contrôles d'inspection et d'entretien

Dans certaines régions, la loi peut exiger un contrôle d'inspection et d'entretien du circuit de diagnostic embarqué. Si le témoin  s'allume, consultez la description de ce témoin dans la rubrique . Témoins et carillons du chapitre *Instruments*. Votre véhicule risque d'échouer à ce contrôle si le témoin  est allumé.

Après une intervention sur le groupe motopropulseur ou sur la batterie, le circuit de diagnostic embarqué n'est pas immédiatement en état de subir un contrôle d'inspection et d'entretien. La durée de conduite minimale pour rétablir les fonctions du circuit de diagnostic embarqué en vue d'un tel contrôle est d'environ trente minutes, en cycle urbain et sur autoroute, comme indiqué ci-dessous :

- tout d'abord, au moins dix minutes de conduite sur autoroute;
- ensuite, au moins vingt minutes de conduite en cycle urbain au cours desquelles vous effectuerez au moins quatre périodes de fonctionnement du moteur au ralenti.

Laissez reposer le véhicule au moins huit heures avec le moteur arrêté. Mettez ensuite le moteur en marche et effectuez le cycle de conduite décrit ci-dessus. Le moteur doit se réchauffer et atteindre sa température normale de fonctionnement. N'arrêtez pas le moteur avant d'avoir terminé le cycle de conduite ci-dessus.

VÉRIFICATION ET AJOUT DE LIQUIDE DE DIRECTION ASSISTÉE

Vérifiez le niveau du liquide de direction assistée. Consultez le Calendrier d'entretien périodique pour connaître les intervalles d'entretien requis. Si l'ajout de liquide est nécessaire, ajoutez uniquement de l'huile pour boîte de vitesses automatique MERCON®.

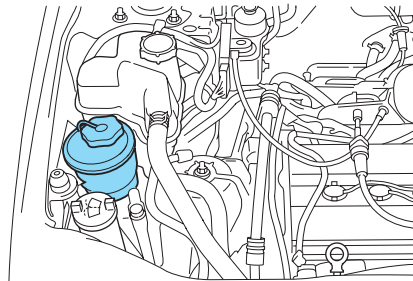

1. Mettez le moteur en marche et laissez-le tourner jusqu'à ce qu'il atteigne sa température normale de fonctionnement (l'aiguille du thermomètre du liquide de refroidissement approchera le centre de la plage normale entre « H » et « C »).

Entretien et caractéristiques

2. Pendant que le moteur tourne au ralenti, tournez le volant plusieurs fois de gauche à droite.
3. Coupez le contact à l'allumage.
4. Vérifiez le niveau du liquide dans le réservoir. Il devrait se situer entre les repères MIN et MAX. N'ajoutez pas de liquide si le niveau se situe dans cette plage.

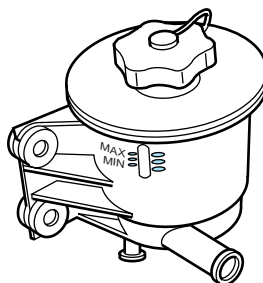

5. Si le niveau du liquide est insuffisant, ajoutez du liquide par petites quantités, en vérifiant le niveau chaque fois, jusqu'à ce qu'il se trouve entre les repères MIN et MAX. N'oubliez pas de reposer le bouchon sur le réservoir.

LIQUIDE DE FREIN (⚠)

Vérification et ajout de liquide de frein

Vérifiez et ajoutez du liquide de frein au besoin. Consultez le Calendrier d'entretien périodique pour connaître les intervalles prescrits.

1. Avant de retirer le bouchon du réservoir, nettoyez-le pour éliminer les corps étrangers ou l'eau qui pourraient pénétrer dans le réservoir.

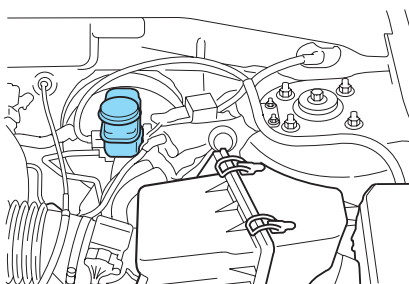

Entretien et caractéristiques

2. Vérifiez le niveau de liquide visuellement.
3. Au besoin, ajoutez du liquide provenant d'un contenant propre et neuf, jusqu'à ce que le niveau atteigne le repère MAX. Ne dépassez pas ce repère.
4. N'utilisez qu'un liquide à frein conforme aux normes Mazda. Consultez la rubrique *Lubrifiants prescrits* de ce chapitre.

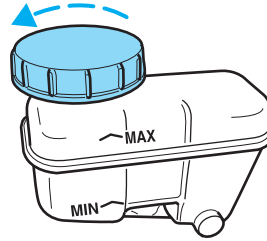

Le liquide DOT 3 est préconisé. Cependant, à défaut de liquide DOT 3, le liquide DOT 4 peut être utilisé.

AVERTISSEMENT : Le liquide de frein est un produit toxique. En cas de contact du liquide de frein avec les yeux, lavez-les à grande eau pendant 15 minutes. Si l'irritation des yeux persiste, consultez un médecin. En cas d'ingestion, faites boire de l'eau à la victime et faites-la vomir. Consultez immédiatement un médecin.

AVERTISSEMENT : Si vous utilisez un liquide de frein DOT 5 ou tout autre liquide de frein qui n'est pas un liquide DOT 3 ou DOT 4, vous causerez des dégâts permanents au circuit de freinage.

AVERTISSEMENT : Ne laissez jamais le liquide dans le réservoir du maître-cylindre descendre au-dessous du repère MIN. Un maître-cylindre à sec peut entraîner une panne des freins.

HUILE POUR BOÎTE DE VITESSES

Vérification de l'huile pour boîte de vitesses automatique

Consultez le Calendrier d'entretien périodique pour connaître les intervalles de vérification du niveau d'huile et de vidange requis. La boîte-pont ne consomme pas d'huile. Néanmoins, si la boîte-pont ne fonctionne pas convenablement, par exemple si elle glisse, si le passage des vitesses est lent ou si vous remarquez des traces de fuite, le niveau d'huile doit être vérifié.

Entretien et caractéristiques

L'huile pour boîte de vitesses se dilate à la chaleur. Il est préférable de vérifier le niveau d'huile de la boîte-pont à sa température normale, soit après environ 30 km (20 mi) de conduite. Si votre véhicule a été conduit pendant longtemps à haute vitesse, ou en circulation urbaine par temps chaud, ou encore utilisé pour la traction d'une remorque, arrêtez le véhicule pendant environ trente minutes pour permettre à l'huile de refroidir avant d'en vérifier le niveau.

1. Conduisez sur environ 30 km (20 mi) ou jusqu'à ce que l'huile atteigne sa température normale de fonctionnement.
2. Arrêtez le véhicule sur une surface plane et serrez le frein de stationnement.
3. Avec le frein de stationnement serré et votre pied sur la pédale de frein, faites démarrer le moteur et déplacez le levier de vitesse dans tous les rapports. Laissez le temps à la boîte de vitesses de s'engager dans chacun d'eux.
4. Placez ensuite le levier de vitesse en position de stationnement (P) et laissez le moteur en marche.
5. Retirez la jauge et essuyez-la avec un linge propre, sec et non pelucheux. Au besoin, pour situer l'emplacement de la jauge, consultez la rubrique *Identification des éléments du compartiment moteur* du présent chapitre.
6. Remettez la jauge à fond dans son tube.
7. Retirez-la de nouveau pour examiner le niveau du liquide. Celui-ci devrait se situer dans la plage hachurée qui indique la température normale de fonctionnement.

Niveau d'huile trop bas

Ne conduisez pas votre voiture si le niveau d'huile se situe au bas de la jauge, par une température extérieure supérieure à 10 °C (50 °F).

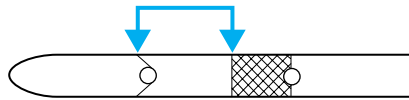

Niveau approprié

Il est préférable de vérifier le niveau d'huile de la boîte de vitesses à des températures normales de fonctionnement situées entre 66 °C et 77 °C (150 °F et 170 °F), sur une surface plane. La température normale de fonctionnement peut être atteinte après un trajet d'environ 30 km (20 mi).

Entretien et caractéristiques

Le niveau de l'huile pour boîte de vitesses doit se trouver dans la plage hachurée qui indique la température normale de fonctionnement (66 °C à 77 °C [150 °F à 170 °F]).

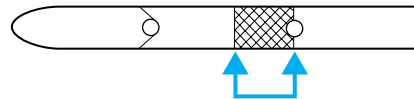

Niveau d'huile trop élevé

Un niveau d'huile supérieur à la plage hachurée peut provoquer des anomalies de la boîte-pont. Un excès d'huile peut causer des problèmes de passage ou d'engagement des vitesses ainsi que des dégâts.

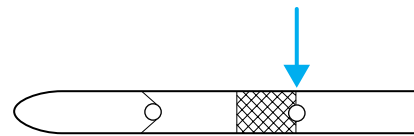

Un niveau excessif d'huile peut être causé par une surchauffe du moteur.

Ajout d'huile pour boîte de vitesses automatique

Avant d'ajouter de l'huile, assurez-vous d'employer une huile appropriée. Ces renseignements figurent généralement sur la jauge, de même qu'à la rubrique *Lubrifiants prescrits* du présent chapitre.

L'emploi d'une huile pour boîte de vitesses automatique non homologuée peut endommager les éléments internes de la boîte-pont.

Au besoin, versez 250 ml (1/2 chopine US) d'huile à la fois, par le tube de remplissage, jusqu'au niveau approprié.

Si le niveau d'huile dépasse le repère supérieur de la jauge, faites vidanger l'excès d'huile par un technicien qualifié.

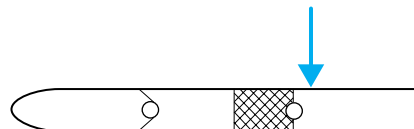

Un excès d'huile peut causer des problèmes de passage ou d'engagement des vitesses ainsi que des dégâts.

Entretien et caractéristiques

Vérification et ajout d'huile pour boîte de vitesses manuelle

1. Nettoyez le bouchon de remplissage.
2. Enlevez le bouchon de remplissage et vérifiez le niveau d'huile.
3. L'huile doit arriver au bas de l'orifice de remplissage.

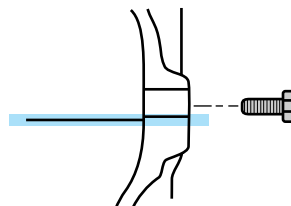

4. Ajoutez suffisamment d'huile pour que le niveau se situe au bas de l'orifice de remplissage.
5. Remettez le bouchon de remplissage en place et serrez-le à fond.

N'utilisez qu'un liquide conforme aux normes Mazda. Consultez la rubrique *Contenances* du présent chapitre.

LIQUIDE D'EMBRAYAGE (BOÎTE-PONT MANUELLE)

Le maître-cylindre de l'embrayage et le maître-cylindre des freins font partie du même circuit. Tous deux peuvent être remplis par le maître-cylindre des freins en utilisant du liquide de frein. Pour obtenir de plus amples renseignements concernant le liquide de frein, consultez la rubrique *Liquide de frein* dans le présent chapitre.

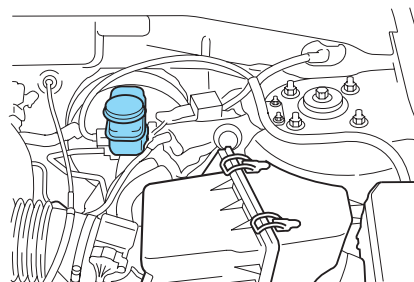

AVERTISSEMENT : Le liquide de frein est un produit toxique. En cas de contact du liquide de frein avec les yeux, lavez-les à grande eau pendant quinze minutes. Si l'irritation des yeux persiste, consultez un médecin. En cas d'ingestion, faites boire de l'eau à la victime et faites-la vomir. Consultez immédiatement un médecin.

Entretien et caractéristiques

ENTRETIEN DU FILTRE À AIR

Pour les intervalles de changement de l'élément filtrant, consultez le Calendrier d'entretien périodique.

Lors du changement de l'élément du filtre à air, n'utilisez qu'un élément de filtre à air d'origine Mazda.

AVERTISSEMENT : Ne mettez jamais le moteur en marche avec le filtre à air déposé et ne déposez jamais le filtre quand le moteur tourne.

Remplacement de l'élément filtrant du filtre à air

1. Desserrez le collier de serrage qui fixe le conduit d'admission d'air au couvercle du filtre à air et débranchez le conduit du couvercle.
2. Ouvrez les brides qui fixent le couvercle du boîtier du filtre à air.
3. Séparez soigneusement les deux moitiés du boîtier du filtre à air.
4. Retirez l'élément filtrant du boîtier du filtre à air.
5. Essuyez le couvercle et le boîtier du filtre à air pour éliminer la poussière et les débris et assurer une bonne étanchéité.
6. Posez un élément filtrant neuf.

Prenez soin de ne pas coincer les bords de l'élément filtrant entre le boîtier et le couvercle. Le filtre pourrait être endommagé, il ne serait pas convenablement calé dans le boîtier et l'air non filtré entrerait directement dans le moteur par la prise d'air.

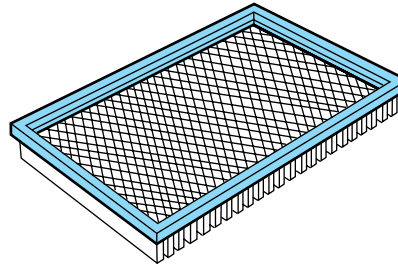

7. Remettez le couvercle du boîtier du filtre en place et fixez les brides.
8. Reposez le conduit d'admission d'air et fixez-le à l'aide du collier de serrage.

Remarque : L'emploi d'un élément filtrant différent non approprié risque de provoquer de graves dommages au moteur. La garantie risque d'être annulée en cas de dommages au moteur de votre véhicule si un élément filtrant inadéquat est utilisé pour le filtre à air.

Entretien et caractéristiques

INFORMATION SUR L'INDICE DE QUALITÉ UNIFORME DES PNEUS

Les véhicules neufs sont équipés de pneus sur lesquels est inscrit un indice de qualité. L'indice de qualité se trouve, le cas échéant, sur le flanc du pneu, entre l'épaulement et la largeur de section maximale. Par exemple :

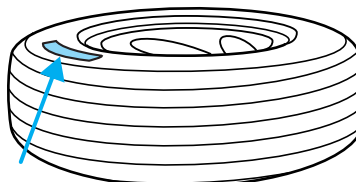

- **indicateur d'usure 200 Adhérence AA Température A**

Ces indices de qualité sont conformes à des normes établies par le United States Department of Transportation.

Les indices de qualité ne concernent que les pneus neufs montés sur les voitures de tourisme. Ces indices ne concernent pas les pneus à sculptures profondes, les pneus d'hiver, les pneus de secours gagne-place ou temporaires, les pneus avec un diamètre nominal de jante de 25 à 30 centimètres (10 à 12 pouces) ou les pneus de production limitée, définis selon la réglementation américaine pertinente.

Indices de qualité établis par le U.S. Department of

Transportation : Le U.S. Department of Transportation exige de Mazda qu'il fournisse aux acheteurs les données suivantes que nous reproduisons ici.

Usure de la bande de roulement

L'indice d'usure de la bande de roulement est une cote comparative qui indique le taux d'usure d'un pneu obtenu lors d'essais sur piste, sous contrôle gouvernemental. Par exemple, un pneu dont l'indice d'usure est de 150 dure une fois et demie (1,5) plus longtemps qu'un pneu d'indice 100 lors d'essais sur piste gouvernementale. Le rendement relatif d'un pneu dépend des conditions réelles d'utilisation qui peuvent différer des conditions fixées par la norme, compte tenu des habitudes de conduite, de l'entretien, de l'état des routes et du climat.

Adhérence AA A B C

Les indices d'adhérence, du plus élevé au plus bas, sont AA, A, B et C. Ils représentent l'aptitude d'un pneu à s'arrêter sur une chaussée mouillée. Cette aptitude a été évaluée lors d'essais en conditions contrôlées par le gouvernement sur des surfaces d'essai spécifiques d'asphalte ou de béton. Un pneu avec un indice C peut avoir une faible adhérence.

Entretien et caractéristiques

REMARQUE : L'indice d'adhérence d'un pneu est basé sur des essais de freinage effectués en ligne droite et ne se rapporte aucunement à l'adhérence en accélération, en virage, en cas d'aquaplanage ou lors de conditions d'adhérence exceptionnelles.

Température A B C

Les indices de température sont A (le meilleur), B et C, et représentent l'aptitude d'un pneu à résister à l'échauffement et à dissiper la chaleur lors d'essais effectués sous diverses conditions en laboratoire. Une utilisation continue à haute température peut entraîner la détérioration du pneu et en réduire la durée, tandis qu'une température excessive peut entraîner une défaillance soudaine du pneu. L'indice C correspond à un niveau de rendement auquel tous les pneus de voitures de tourisme doivent se conformer en vertu de la norme fédérale américaine no 109 sur la sécurité des véhicules automobiles. Les indices B et A indiquent qu'un pneu a fourni un meilleur rendement lors d'essais en laboratoire que le minimum exigé par la loi.

AVERTISSEMENT : La plage de température de ce pneu est établie en fonction d'un pneu suffisamment gonflé et dont la charge n'est pas excessive. La conduite à haute vitesse, le gonflage insuffisant des pneus ou une charge excessive (tous ces facteurs pris ensemble ou individuellement), peuvent entraîner un échauffement excessif et l'éclatement du pneu.

ENTRETIEN DE VOS PNEUS

Contrôle de la pression de gonflage des pneus

- Utilisez un manomètre pour pneus précis.
- Vérifiez la pression lorsque les pneus sont froids, c'est-à-dire lorsque le véhicule a été arrêté pendant au moins une heure ou n'a pas roulé plus de 5 km (3 mi).
- Réglez la pression de gonflage à la pression prescrite sur l'étiquette d'homologation du véhicule ou sur l'étiquette de pneu.

AVERTISSEMENT : Un gonflage excessif ou insuffisant des pneus peut affecter la tenue de route du véhicule et provoquer des dégâts aux pneus et une perte de maîtrise du véhicule.

Entretien et caractéristiques

Permutation des pneus

Les pneus de votre véhicule n'ayant pas tous les mêmes fonctions, ils ne s'usent donc pas toujours de la même façon. Pour assurer l'usure uniforme des pneus et les faire durer plus longtemps, permutez-les comme indiqué dans le Calendrier d'entretien périodique. Si vous remarquez une usure non uniforme des pneus, faites-les vérifier.

- Permutation des quatre pneus

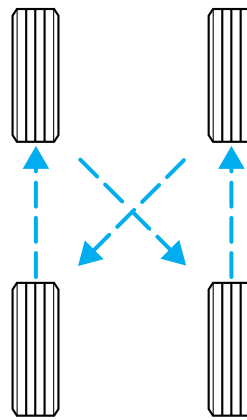

- Permutation des cinq pneus

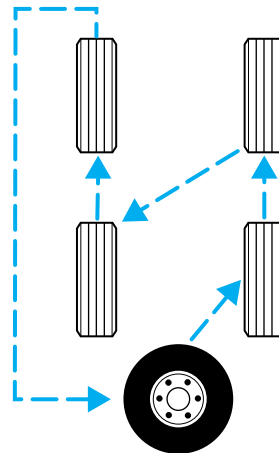

Entretien et caractéristiques

Remplacement des pneus

Remplacez tout pneu sur lequel le témoin d'usure est visible.

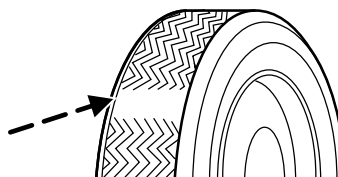

AVERTISSEMENT : Si vous devez remplacer vos pneus, ne combinez pas des pneus à carcasse radiale avec des pneus à carcasse diagonale. N'utilisez que des pneus dont les dimensions correspondent à celles indiquées sur l'étiquette d'homologation du véhicule. Veillez à ce que tous les pneus soient identiques quant aux dimensions et aux limites de vitesse et de charge. N'utilisez que les combinaisons de pneus indiquées sur l'étiquette. Si vous ne respectez pas ces mesures de précaution, votre véhicule peut mal se comporter et vous risquez de causer un accident.

AVERTISSEMENT : Assurez-vous que tous les pneus de rechange sont de taille, de type, d'indice de charge et d'usure (p. ex. : « tout-terrain », etc.) similaires aux pneus qui équipaient votre véhicule Mazda à l'origine. Si vous ne vous conformez pas à ces précautions vous risquez de provoquer la défaillance d'un pneu et de causer un accident grave.

AVERTISSEMENT : Ne remplacez pas vos pneus par des pneus haute performance ou des pneus de diamètre plus grand.

AVERTISSEMENT : L'inobservation des consignes de sécurité données ci-dessus risque d'affecter la tenue du véhicule et d'entraîner une perte de contrôle du véhicule et un capotage.

Entretien et caractéristiques

Des pneus plus grands ou plus petits que ceux qui équipaient votre véhicule à l'origine peuvent également avoir pour effet de fausser la lecture de l'indicateur de vitesse.

PNEUS D'HIVER ET DISPOSITIFS DE TRACTION

REMARQUE : Les pneus d'hiver doivent être de même dimension et posséder le même indice de qualité que les pneus actuellement sur le véhicule.

Les pneus de votre véhicule comportent une bande de roulement quatre saisons qui assure une bonne adhérence, qu'il pleuve ou qu'il neige. Cependant, dans certaines régions, des pneus d'hiver et des dispositifs de traction peuvent s'avérer nécessaires. Si vous devez utiliser des pneus d'hiver et des chaînes antidérapantes, nous vous recommandons d'utiliser des roues en acier de la même taille et conformes aux mêmes normes que celles d'origine.

Lorsque vous montez des dispositifs de traction et des pneus d'hiver sur votre véhicule, respectez les consignes suivantes :

- ne montez pas de chaînes antidérapantes sur des roues à jante en aluminium. Les chaînes pourraient endommager les jantes;
- n'utilisez que des chaînes antidérapantes SAE de catégorie « S »;
- posez les chaînes antidérapantes de façon à ce qu'elles soient maintenues en toute sécurité et ne risquent pas de toucher le câblage électrique ou les canalisations de frein ou de carburant.

Conduisez avec prudence. Si vous entendez les chaînes frotter ou cogner contre la carrosserie, arrêtez le véhicule et resserrez-les. Si elles continuent de frotter ou de cogner, retirez-les pour éviter tout dégât au véhicule.

- évitez de surcharger votre véhicule;
- retirez les chaînes antidérapantes dès qu'elles ne sont plus nécessaires;
- n'utilisez pas les chaînes antidérapantes sur des revêtements secs;
- les isolants et les butées de suspension contribuent à éviter les dommages au véhicule. Ne retirez jamais ces éléments lorsque des pneus d'hiver ou des dispositifs antidérapants sont montés sur votre véhicule;
- ne dépassez pas 48 km/h (30 mi/h) lorsque des chaînes antidérapantes sont posées sur les roues de votre véhicule.

Entretien et caractéristiques

CONTENANCES

Liquide	Classification	Affectation	Contenance
Liquide de frein	Liquide de frein à haut rendement DOT 3	Tous	Remplir jusqu'au repère du réservoir
Huile moteur (avec changement du filtre)	Huile moteur Super Premium catégorie API SJ, SAE 5W-20, 5W-30	Moteur 2.0L Zetec I4	4,25 L (4,5 pintes US)
	Huile moteur Super Premium catégorie API SH ou SJ, SAE 5W-20, 5W-30, 10W-30, ACEA A1/B1	Moteur Duratec 3.0L V6	5,2 L (5,5 pintes US)
Réservoir de carburant	S.O.	Moteur 2.0L Zetec I4	57 L (15 gallons US)
		Moteur Duratec 3.0L V6	61 L (16 gallons US)
Liquide de direction assistée	MERCON®	Tous	Remplir jusqu'au repère du réservoir

Entretien et caractéristiques

Liquide	Classification	Affectation	Contenance
Huile pour boîte de vitesses ¹	Catégorie API GL-4 ou GL-5, SAE 75W-90	Boîte-pont manuelle (2 roues motrices)	2,7 L (2,85 pintes US) ²
		Boîte-pont manuelle (4 roues motrices)	2,2 L (2,32 pintes US) ²
	Huile pour boîte de vitesses automatique MERCON®	Moteur 3.0L avec boîte-pont automatique et refroidisseur d'huile	12,7 L (13,4 pintes US) ³
Boîte de transfert	Huile synthétique SAE 75W-140	4x4 (boîte automatique)	0,35 L (12 onces US)
	Catégorie API GL-5, SAE 80W-90	4x4 (boîte manuelle)	0,35 L (12 onces US)
Liquide de refroidissement du moteur ⁴	Mazda de couleur verte ou jaune.	Moteur 2.0L Zetec I4 avec boîte-pont manuelle	5 L (5,3 pintes US)
		Moteur Duratec 3.0L V6 avec boîte-pont automatique	10 L (10,6 pintes US)
Huile pour pont arrière	Lubrifiant de pont arrière Premium SAE 80W-90	4x4	1,4 L (2,96 chopines US) ⁵
Liquide de lave-glace	S.O.	Tous	2,6 L (2,7 pintes US)

Entretien et caractéristiques

¹ Assurez-vous d'utiliser l'huile pour boîte de vitesses automatique appropriée. Les indications relatives à l'huile pour boîte de vitesses figurent sur la jauge ou sur la poignée de celle-ci. Les huiles MERCON® et MERCON® V ne sont pas interchangeables. NE MÉLANGEZ JAMAIS les huiles MERCON® et MERCON® V. Pour connaître les intervalles de vérification et de vidange, consultez le Calendrier d'entretien périodique.

² La contenance de recharge est déterminée en remplissant la boîte de vitesses jusqu'au bord inférieur de l'orifice de remplissage lorsque le véhicule est stationné sur une surface plane.

³ Indique seulement la contenance approximative à vide. Cette contenance peut varier en fonction de la taille du refroidisseur et de la présence ou non d'un refroidisseur intégré au réservoir. La quantité et le niveau d'huile de la boîte de vitesses doivent être déterminés à l'aide de la plage de fonctionnement normal indiquée sur la jauge.

⁴ Ajoutez du liquide de refroidissement du type dont votre véhicule a été pourvu à l'usine. N'UTILISEZ PAS de liquide de refroidissement du moteur longue durée (de couleur orange). Consultez la rubrique *Ajout de liquide de refroidissement* du présent chapitre.

⁵ Remplissez jusqu'à un niveau de 6 à 14 mm (1/4 à 9/16 po) sous le bord inférieur de l'orifice de remplissage.

Pour de plus amples renseignements sur les graissages à effectuer, consultez votre concessionnaire autorisé Mazda.

DIMENSIONS DES ROUES ET DES PNEUS

Catégorie de véhicule	Roue	Pneu	Roue de secours	Pneu de secours
DX/DX-V6	6.5JJx16	215/70R16	17x4T	135/90R17
LX-V6/ES-V6	7.0JJx16	235/70R16	17x4T	145/90R17

Entretien et caractéristiques

CARACTÉRISTIQUES DU MOTEUR

Moteur	Moteur 2.0L Zetec I4 à double arbre à cames en tête	Moteur Duratec 3.0L V6 à double arbre à cames en tête
Cylindrée	121	181
Carburant requis	Indice d'octane de 87	Indice d'octane de 87
Ordre d'allumage	1-3-4-2	1-4-2-5-3-6
Écartement des électrodes	1,22 à 1,32 mm (0,048 à 0,052 po)	1,32 à 1,42 mm (0,052 à 0,056 po)
Système d'allumage	Allumage sans distributeur	Bobine intégrée à la bougie
Rapport volumétrique	9,6 à 1	10 à 1

DIMENSIONS DU VÉHICULE

Dimensions	Quatre portes en mm (en po)
(1) Hauteur du véhicule/hauteur maximale*	1 681 (66,2)/1 744 (68,7)*
(2) Voie avant/arrière	1 550 (61,0)/1 530 (60,2)
(3) Largeur hors-tout (carrosserie)	1 783 (70,2)
(4) Empattement	2 620 (103,1)
(5) Longueur hors-tout	4 394 (173,0)

* Pour un véhicule à 4 roues motrices avec pneus de 405 mm (16 po) en option.

Entretien et caractéristiques

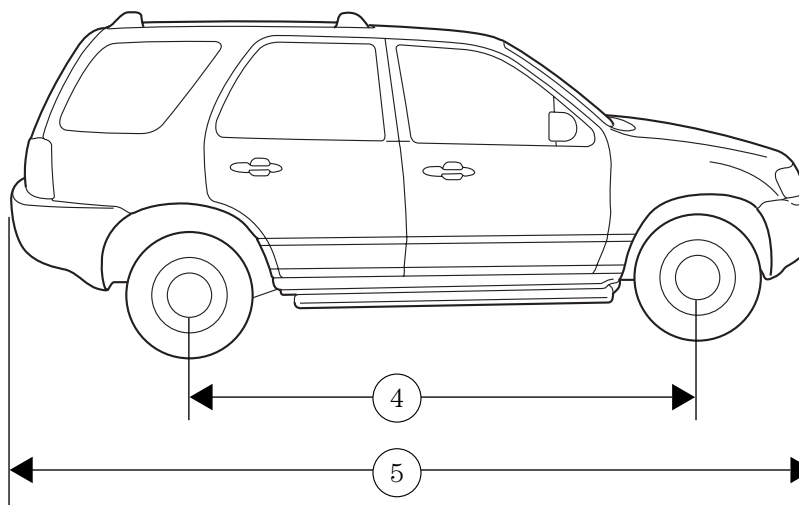
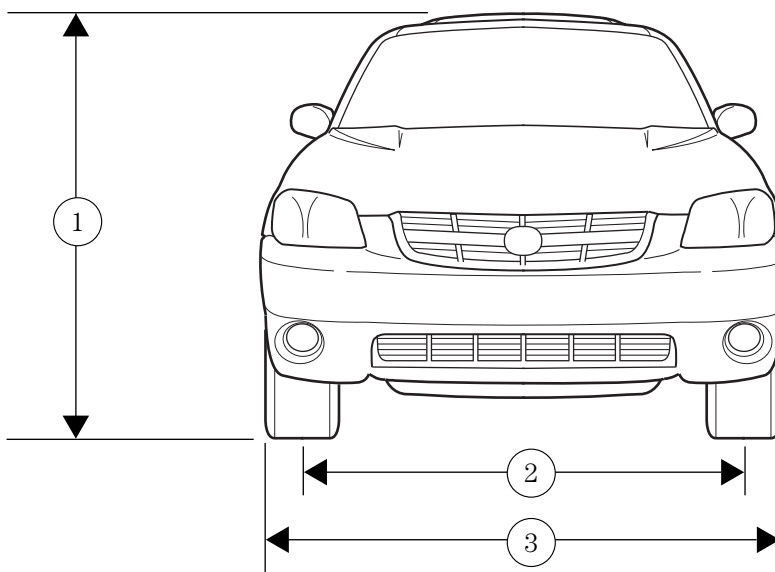

Entretien et caractéristiques

IDENTIFICATION DE VOTRE VÉHICULE

Étiquette d'homologation du véhicule

La loi exige que chaque véhicule soit pourvu d'une étiquette d'homologation et prescrit également l'emplacement de cette étiquette. L'étiquette d'homologation est apposée sur le montant de pare-brise avant, du côté conducteur.

Numéro d'identification du véhicule

Le numéro d'identification de votre véhicule figure sur une plaquette métallique située sur la planche de bord, côté conducteur. (Sur l'illustration, XXXX représente le numéro d'identification de votre véhicule.)

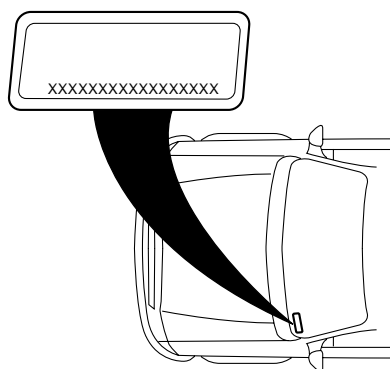

Numéro de série du moteur

Le numéro de série du moteur (les huit derniers chiffres du numéro d'identification du véhicule) est gravé sur le bloc-cylindres, la boîte de vitesses, le châssis et la boîte de transfert (selon l'équipement).

Accessoires

TÉLÉPHONES CELLULAIRES

Utilisation d'un téléphone cellulaire ou d'un autre appareil par le conducteur :

AVERTISSEMENT : Bien que ce ne soient pas des produits Mazda, l'utilisation d'appareils comme un téléphone cellulaire, un ordinateur, une radio portable, un dispositif de navigation ou d'autres appareils par le conducteur, pendant la conduite, est dangereux. La composition d'un numéro sur un téléphone cellulaire pendant la conduite occupe aussi les mains du conducteur. L'utilisation de ces appareils cause une perte de concentration du conducteur et peut causer un accident grave. Si un passager ne peut utiliser l'appareil, gardez-vous dans un endroit sécuritaire avant l'utilisation. Si l'utilisation d'un téléphone cellulaire est absolument nécessaire malgré cet avertissement, utilisez un système mains-libres afin d'avoir les mains disponibles pour la conduite du véhicule. N'utilisez jamais de téléphone cellulaire ou tout autre appareil pendant la conduite et concentrez-vous plutôt sur la conduite car elle requiert toute votre attention.

Index

A

Aération de l'habitacle167
Alarme de détresse
personnelle, entrée sans clé à
télécommande108
Ampoules82
Antiblocage (voir Freins)168
Antigel (voir Liquide de
refroidissement)268
Antivol, alarme115
mise en veille de l'alarme115
mise hors circuit de l'alarme
après déclenchement116
témoin18
Appuie-tête117, 120
Assistance à la
clientèle204–205, 232–233, 237
Avertissement concernant les
téléphones cellulaires304
Avertisseurs (voir Témoins et
carillons)14

B

Batterie266
démarrage-secours223
électrolyte, premiers soins266
entretien266
sans entretien266
témoin du circuit de charge18
Boîte de vitesses
huile, vérification et appoint
du niveau (boîte
automatique)288
huiles, contenances298

Boîte de vitesses automatique
huile, contenances298
Boîte de vitesses manuelle
contenances298
Boîte-pont
automatique173
huile, vérification et appoint
du niveau (manuelle)291
manuelle180
Boîte-pont automatique173
conduite avec176
huile, appoint du niveau288
huile, vérification du niveau288
Boîte-pont manuelle180
huile, vérification et appoint
du niveau291
marche arrière182
Boîtier de distribution
électrique (voir Fusibles)213
Bouchon de réservoir
d'essence (voir Remplissage du
réservoir de carburant)20, 279
Bougies, caractéristiques301

C

Capot258
Carburant274
additif détergent278
bouchon20, 279
calcul de la consommation280
choix du carburant
approprié277
comment améliorer la
consommation280
contenance298
cotes de consommation de
l'EPA et de Transports
Canada284

Index

- filtre, caractéristiques280
indice d'octane277, 301
jauge23
les carburants et la sécurité ..274
panne sèche279
qualité278
remplissage du
réservoir274, 279, 281
témoin de bas niveau16
- Carillons d'avertissement20–21
- Ceintures de sécurité
(voir Dispositifs de
retenue)21, 128, 130–134
- Chaîne audio
(voir Radio)24, 31, 44, 53
- Chargement du véhicule194
- Chauffage
appareil de chauffage et de
climatisation74
- Chauffe-moteur166
- Clés111–113
carillon d'oubli de la clé dans
le commutateur d'allumage21
positions du commutateur
d'allumage162
- Clignotants18, 80
- Climatisation
chauffage et climatisation à
commande manuelle74
- Commande de la température
(voir Climatisation ou
Chauffage)74
- Commandes
siège à réglage électrique119
- Commutateur
d'allumage162, 301
- Compte-tours22
- Compteur kilométrique23
- Conditions particulières de
conduite187, 190
nappes d'eau
profondes189, 194
neige et verglas191
sable188
- Conduite à travers des nappes
d'eau194
- Conduite hors-route avec
une transmission intégrale
(AWD)184
- Console102
au pavillon92
- Contenances298
- Contenances des réservoirs298
- Contrôle du circuit de
diagnostic embarqué
(OBD II)286
- Couvre-bagages103

D

- Défauts compromettant la
sécurité, déclaration243
- Dégivreur
lunette arrière77
- Dégivreur de lunette arrière77
- Démarrage162–163, 165
- Démarrage-secours223
- Dépannage
démarrage-secours223
- Dimensions du véhicule301
- Direction assistée171
liquide, caractéristiques300
liquide, contenances298

Index

- liquide, vérification et
 appoint du niveau286
- Directives en vue du
 chargement197
- Dispositif de retenue
 supplémentaire
 sac gonflable latéral146
- Dispositifs antipollution284
- Dispositifs de
 retenue128, 130–134
 - ceinture sous-abdominale136
 - ensemble prolongateur135
 - nettoyage des ceintures de
 sécurité139, 249
 - pour adultes130–133
 - pour enfants151–152
 - témoin et
 carillon16, 20–21, 136–137
- Dispositifs de retenue pour
 enfant152
 - ceintures de sécurité pour
 enfant152
- Éclairage
 - feux de croisement79
 - feux de jour78
- E**
- Embrayage
 - conduite180
 - liquide291
 - seuils de passage des
 vitesses recommandés181
- Entrée sans clé à
 télécommande107–108
 - alarme de détresse
 personnelle108
 - éclairage à l'entrée111
 - remplacement des piles109
 - télécommandes de rechange
 et supplémentaires109
 - verrouillage et déverrouillage
 des portes106, 108
- Essuie-glace et lave-glace
 - fonctionnement88
 - réservoir du hayon261
 - remplacement des balais
 d'essuie-glace90
 - vérification et appoint du
 niveau de liquide261
 - vérification et nettoyage89, 91
- Étiquette d'homologation303
- F**
- Feux de détresse206
- Feux de jour (voir Lampes)78
- Filtre à air292
- Frein de stationnement170
- Freins168
 - antiblocage168–169
 - frein de stationnement170
 - interverrouillage du levier
 sélecteur173
 - liquide, contenances298
 - liquide préconisé300
 - lubrifiant prescrit300
 - témoin de frein17
 - témoin des freins
 antiblocage (ABS)17, 169
 - vérification et appoint du
 liquide de frein287
- Freins antiblocage
 (voir Freins)168–169
- Fusibles208–209

Index

G

- Galerie porte-bagages104
- Gaz d'échappement167
- Glaces à commande électrique ..94

H

- Hayon104
- Huile moteur261
 - caractéristiques300
 - contenances298
 - filtre, caractéristiques265
 - huile moteur recommandée ...265
 - jauge d'huile261
 - vérification et appoint du niveau261
- Huile (voir Huile moteur)261

I

- Indicateur de changement de file de circulation (voir Clignotants)80
- Indicateur de vitesse22
- Indicateurs21
 - compte-tours22
 - compteur kilométrique23
 - indicateur de vitesse22
 - jauge de carburant23
 - thermomètre du liquide de refroidissement21
- Indice d'octane277
- Interrupteur automatique de la pompe d'alimentation207

J

- Jauge
 - huile de boîte de vitesses automatique288
 - huile moteur261

K

- Kilométrage (voir Consommation de carburant) ..280

L

- Lève-glaces
 - essuie-glace et lave-glace de lunette arrière90
- Lampes
 - éclairage intérieur80–82
 - lampes d'aire de chargement ..79
 - phares78
 - phares antibrouillards79
 - planche de bord, rhéostat d'éclairage79
 - remplacement des ampoules82–83, 85–87
 - tableau de remplacement des ampoules82
- Lecteur de disques compacts ...31
- Lève-glaces
 - à commande électrique94
- Limite de charge194
 - PMAE194
 - PTAC194
 - traction d'une remorque194
- Liquide de lave-glace261
- Liquide de refroidissement
 - caractéristiques300
 - contenances273, 298

Index

- vérification et appoint268
Lubrifiants prescrits300
Lustrage de la carrosserie244
- M**
- Montre30, 43, 53, 69
Moteur301
 commande de ralenti266
 contenances298
 démarrage après une
 collision207
 huiles moteur
 recommandées300
 liquide de refroidissement268
 nettoyage245
 points d'intervention259–260
 témoin d'anomalie du
 moteur14
- N**
- Nettoyage
 phares et feux247
Nettoyage de l'extérieur244
Nettoyage de votre véhicule
 balais d'essuie-glace247
 ceintures de sécurité249
 compartiment moteur245
 extérieur245, 249
 garnitures en similibois248
 glaces248
 intérieur248
 lustrage244
 nettoyage244
 pièces en plastique247
 retroviseurs247
 roues245
 verre des instruments du
 tableau de bord247
- Numéro d'identification du
véhicule (N.I.V.)303
- O**
- Ouvre-porte de garage92
- P**
- Phares78
 ampoules, caractéristiques82
 carillon d'avertissement21
 comment allumer et éteindre ..78
 feux de croisement79
 feux de jour78
 feux de route18, 78
 réglage80
 remplacement des ampoules ..83
Phares antibrouillards79
Pièces Motorcraft280
Planche de bord
 éclairage intérieur et de la
 planche de bord79
 emplacement des éléments14
 nettoyage247
 tableau de bord14
PMAE (poids maximal autorisé
à l'essieu)194
 calcul197
 conduite avec lourde
 charge194
 définition194
 emplacement194
Pneu de secours (voir
Remplacement d'un pneu)218
Pneus293–294
 indices de qualité des
 pneus294
 permutation295

Index

- pneus hiver et chaînes297
- remplacement218–219, 296
- témoin d'usure293
- vérification de la pression294
- Pont
 - contenances298
- Porte-bébés (voir Sièges de sécurité pour enfant)153
- Portes
 - témoin de porte mal fermée19
- Préparation au démarrage172
- Prise de courant auxiliaire93
- Programmeur de vitesse97
- Programmeur de vitesse de croisière (Programmeur de vitesse)97
- PTAC (poids total autorisé en charge)194
 - calcul194, 197
 - conduite avec lourde charge194
 - définition194
 - emplacement194
- R**
- Radio24, 31, 44, 53
- Réception radio72
- Relais208
- Remorquage197
 - remorquage du véhicule230
 - traction d'une remorque197
 - véhicule de loisir203
- Remorquage par une dépanneuse230
- Rétroviseurs
 - nettoyage247
 - repliables96
 - rétroviseurs extérieurs à commande électrique96
- Rodage6
- S**
- Sacs gonflables140, 146
 - conducteur143, 149
 - description140, 146
 - et sièges de sécurité pour enfants142
 - fonctionnement143, 149
 - mise au rebut146, 151
 - passager143, 149
 - témoin16, 145, 150
- Sécurité enfants107
- Serrures
 - portes106
- Serrures à commande électrique106
- Sièges117
 - nettoyage248
 - sièges de sécurité pour enfant153
- Sièges de sécurité pour enfant153
 - ancrage au moyen d'une sangle de retenue157
 - place avant155
 - siège arrière155
- Stationnement182
- Support lombaire, sièges119
- Surmultipliée175
- Système antidémarrage
- Securilock111–113

Index

T

Tableau des lubrifiants prescrits	300
Témoins et indicateurs	14
alarme antivol	18
annulation de la surmultipliée	19
anomalie du moteur	14
bas niveau de carburant	16
bas niveau de liquide de refroidissement	20
ceinture de sécurité	16
circuit de charge	18
clignotants	18
feux de route	18
freins	17
freins antiblocage (ABS)	17, 169

porte mal fermée	19
pression d'huile	19
programmeur de vitesse	18
sacs gonflables	16
témoin de bouchon de réservoir	20
Toit ouvrant	101

V

Véhicules à quatre roues motrices	
préparation au démarrage	172
conduite tout-terrain	186
description	184
témoin	19, 185
Volant de direction	
commandes	97

